



Autorizzazione 16320/2024 del 01/10/2024 10:05

Codice Pratica: **16320/2024**

Nuova domanda

Imposta di bollo
assolta in modo
virtuale. Aut. Agenzia
delle Entrate - Dir.
Prov. di Modena - Uff.
Terr. di Modena n.
15224 del 04/03/2015

TRASPORTI F.LLI RONDI SRL

VIA NAZIONALE 93
24068 SERIATE (BG)
Tel: 3889867445

Mail: permessi@trasportirondi.com
PEC: permessieccezionali@onepec.it

**AREA TECNICA - SERVIZIO PROGRAMMAZIONE URBANISTICA, SCOLASTICA E TRASPORTI -
U.O. TRASPORTI E CONCESSIONI**

Visto il D.Lgs. n. 285/92 e s.m.i. e il D.P.R. n. 495/92 e s.m.i.
In esecuzione della L.R. n. 13/2015.

Richiamato quanto disposto relativamente alle competenze dei Dirigenti dall'art. 107 del D.Lgs 18 Agosto 2000, n. 267 e s.m.i. e dallo Statuto e Regolamento di Organizzazione dell'Ente.

Vista la domanda pervenuta in data **20/09/2024** assunta al P.G. **32279/2024** dalla Ditta **TRASPORTI F.LLI RONDI SRL** con sede in **VIA NAZIONALE 93 - 24068 SERIATE (BG)** P.I./C.F. **00210640165**.

Visto il nulla osta rilasciato dagli Enti proprietari delle strade interessate al transito.

AUTORIZZA

la Ditta in indirizzo ad effettuare il seguente transito eccezionale:

Il veicolo utilizzato è MOTRICE/TRATTORE:

MARCA E TIPO **SCANIA** N° DI TARGA **FX470TM** ASSI **3**

con traino di RIMORCHIO/SEMIRIMORCHIO:

MARCA E TIPO **FAYMONVILLE** N° DI TARGA **XA219GB** ASSI **4**

Caratteristiche massime veicolo o complesso di veicoli A CARICO:

larghezza m	4,000	lunghezza m	20,860	altezza m	4,380	MASSA compl. t:	75,070
sporg. ant. m	0,000	sporg. post. m	0,000				

Caratteristiche veicolo o complesso di veicoli A VUOTO:

larghezza m	2,550	lunghezza m	20,860	altezza m	4,000	MASSA compl. t:	31,570
sporg. ant. m	0,000	sporg. post. m	0,000				

MATERIALE TRASPORTATO: CENTRO DI LAVORO DMU210FD2

L'indennizzo **analitico** per la maggiore usura della strada, di euro 5.20, è versato a **questo Ente**, secondo le modalità di calcolo indicate ai cc. 1 e 3 dell'art. 18 del D.P.R. n. 495/92 e s.m.i.

La presente autorizzazione è valida per il periodo dal **01/10/2024** al **25/03/2025** e per **N. 2 VIAGGI** e può essere revocata o sospesa in qualsiasi momento qualora obiettive esigenze di sicurezza del transito lo richiedano.

Il transito deve essere effettuato sul seguente percorso o elenco stradale autorizzato:

Partenza: DISINNESTO A1 MODENA NORD

Comune di MODENA (MO)

Raccordo autostradale - da uscita A1 Modena Nord sino ad innesto tratti competenza anas (Tangenziale Modena SS724 - SS724 DirA - svincolo n. 4)

Provincia di Modena

Tangenziale Rabin - da disinnesto tratti competenza anas fino a reinnesto sc. di Modena

Comune di MODENA (MO)

Via Raimondo dalla Costa - da disinnesto rotatoria Tang.le Rabin sino a ditta Menabue al civico 540

Arrivo: DITTA MENABUE - VIA R. DELLA COSTA 540 - MODENA (MO)

E VICEVERSA A CARICO E VUOTO

Questo provvedimento di autorizzazione non comprende le strade provinciali richieste che alla data dell' 8 Aprile 2021 risultano trasferite ad ANAS SpA. Tali strade, devono essere integrate con una nuova autorizzazione da richiedere ai competenti uffici di ANAS Spa.

La presente autorizzazione è concessa alle seguenti condizioni:

Il veicolo/complesso veicolare deve essere segnalato come previsto dalla normativa vigente. Durante il transito in condizione di eccezionalità è obbligatorio l'uso contemporaneo delle luci di posizione, dei proiettori anabbaglianti e dei dispositivi supplementari di segnalazione visiva a luce lampeggiante gialla o arancione.

La velocità del veicolo/complesso veicolare non deve superare i limiti massimi indicati dal D.Lgs. n. 285/92 e s.m.i. e dalla Carta di circolazione nonché quelli, se diversi, fissati dagli Enti proprietari delle strade. La velocità deve essere ulteriormente ridotta nei tratti di strada a visibilità limitata, nelle curve e quando ricorrono le condizioni indicate dall'art. 141 del D.Lgs. n. 285/92 e s.m.i.

Il transito può essere effettuato **nelle ore diurne e notturne.**

Il transito deve rispettare le seguenti **PRESCRIZIONI SULL'ORARIO:**

PROVINCIA DI MODENA: E' PRESCRITTO CHE IL TRANSITO DEL VEICOLO ECCEZIONALE AVVENGA AL DI FUORI DEGLI ORARI DI MASSIMO FLUSSO DEL TRAFFICO PER EVITARE INTRALCI ALLA CIRCOLAZIONE

La presente autorizzazione non esime dal possesso dei regolari documenti di circolazione rilasciati dal competente Ufficio locale della Motorizzazione Civile.

Durante il transito devono essere osservati gli obblighi e le limitazioni localmente imposti e risultanti dalla segnaletica stradale e dalle disposizioni in vigore. L'autorizzazione non è valida nei giorni e periodi indicati annualmente da apposite disposizioni ministeriali e relativi decreti prefettizi. In caso di neve, ghiaccio, nebbia o visibilità di norma inferiore a m. 70 (settanta), il veicolo dev'essere tempestivamente allontanato dalla sede stradale e condotto alla più vicina area disponibile.

Il conducente deve essere munito del presente documento da esibire a richiesta del personale cui all'art. 12 del D.Lgs. n. 285/92 e s.m.i.

Il veicolo/complesso può circolare **SOLO CON SCORTA TECNICA A CARICO, MA SENZA SCORTA A VUOTO.**

La scorta tecnica deve osservare le disposizioni contenute nel D.Lgs. n. 285/92 e s.m.i. (Nuovo Codice della Strada), nel D.P.R. n. 495/92 e s.m.i. (Regolamento di esecuzione del Nuovo Codice della Strada) e nel D.M. 18.07.1997 e s.m.i. (Disciplinare per le scorte tecniche ai veicoli eccezionali ed ai trasporti in condizioni di eccezionalità) ed in particolare, deve rispettare le modalità indicate dal Ministero dell'Interno. Altresì, il personale di scorta tecnica abilitato deve mettere in atto tutti gli interventi di segnalazione, pilotaggio e regolazione del traffico per rendere sicure sia le manovre del veicolo/complesso eccezionale che la circolazione degli altri veicoli presenti sulla strada, istituendo, qualora necessario, anche il senso unico alternato o la temporanea chiusura della strada (o tratto di essa). Il capo-scorta, quando dovuto, deve comunicare il movimento e le soste dei carichi eccezionali al Centro Operativo Compartimentale di Polizia Stradale territorialmente competente.

La scorta o il capo-scorta deve comunicare, in forma digitale, la data e l'ora dell'inizio e della fine dell'attività di scorta a questo Ente che ha rilasciato l'autorizzazione.

E' ammessa la facoltà di ridurre, anche congiuntamente, le dimensioni o la massa degli elementi oggetto del trasporto o il loro posizionamento o il loro numero, a condizione che permangano le condizioni che impongono la scorta, ove è prescritta. Inoltre, deve essere garantito il rispetto, in qualunque condizione di carico, delle prescrizioni di cui all'art. 16 del D.P.R. n. 495/92 e s.m.i. e deve rimanere inalterata la natura del materiale e la tipologia degli elementi. Resta fermo l'indennizzo per la maggiore usura della strada già corrisposto ai sensi dell'art. 18 del D.P.R. n. 495/92.

Il transito sulle strade autorizzate deve effettuarsi evitando le ore di maggiore punta del traffico del mattino e del pomeriggio.

E' vietata la circolazione e la sosta sulle banchine stradali e in aree esterne alla carreggiata.

La validità della presente è subordinata al rispetto delle prescrizioni previste nell'autorizzazione del gestore della rete ferroviaria, qualora il veicolo o trasporto eccezionale abbia un'altezza superiore a 4,30 metri e attraversi linee ferroviarie elettrificate.

La Ditta è obbligata a risarcire per intero i danni eventualmente arrecati al Demanio stradale su semplice presentazione da parte di questo Ente, del conto spese per le riparazioni.

Resta a carico della Ditta ogni responsabilità per danni arrecati a sé, a terzi, o cose per effetto della presente autorizzazione, rimanendo sempre questo Ente rilevato ed indenne.

Ogni spesa relativa alla presente autorizzazione, dipendente sia da accertamenti istruttori eccezionali che dalle prescrizioni in essa contenute, è a carico della Ditta.

La Ditta deve verificare l'agibilità del percorso con un giorno di anticipo rispetto alla data in cui sarà effettuato ogni singolo transito.

Gli Organi preposti al controllo devono verificare sia il rispetto delle prescrizioni ivi contenute e sia, quando dovuto, se le origini e le destinazioni finali dei relativi percorsi (o tratte) sono quelle autorizzate. Questo Ente, resta peraltro in attesa di conoscere quanto accertato per l'adozione dei necessari provvedimenti da adottarsi sull'autorizzazione concessa.

La Ditta prima di effettuare ogni viaggio, qualora sia dovuto l'indennizzo d'usura, deve comunicare l'ora e il giorno di effettuazione dello stesso. Tale comunicazione deve effettuarsi, in forma digitale, all'Ente che ha rilasciato l'autorizzazione.

Per l'utilizzo dei veicoli di riserva, prima dell'inizio del viaggio, qualora sia dovuto l'indennizzo d'usura, la Ditta deve comunicare i numeri delle targhe del veicolo o del complesso di veicoli da utilizzare per il trasporto all'Ente che ha rilasciato l'autorizzazione. La comunicazione sostituisce quella di inizio viaggio e deve essere effettuata, in forma digitale, anche dalla ditta che esegue la scorta o dal capo-scorta, se presenti.

PRESCRIZIONI PARTICOLARI:

Parere PROVINCIA DI MODENA - U.O. LAVORI SPECIALI STRADE (del 01/10/2024):
in corrispondenza dei seguenti ponti e manufatti di proprietà provinciale:

64) SP tangenziale Rabin – sovrappasso tangenziale Pasternak – Modena

dovranno essere rispettate le seguenti prescrizioni:

- a) la velocità transitoria sia costante e non superiore a 10 km/h
- b) non sono ammessi cambi di direzione, soste, deviazioni, inversioni
- c) la traiettoria del mezzo dovrà essere in asse con l'impalcato
- d) il transito dovrà essere isolato con sospensione temporanea della circolazione: non è ammesso altro transito veicolare durante l'attraversamento del ponte
- e) omissis
- f) obbligo di scorta tecnica che consentire il rispetto delle prescrizioni di cui ai punti c), d), e) La scorta tecnica deve osservare le disposizioni contenute nel D.Lgs. n. 285/92 e s.m.i. (Nuovo Codice della Strada), nel D.P.R. n. 495/92 e s.m.i. (Regolamento di esecuzione del Nuovo Codice della Strada) e nel D.M. 18.07.1997 e s.m.i. (Disciplinare per le scorte tecniche ai veicoli eccezionali ed ai trasporti in condizioni di eccezionalità) ed in particolare, deve rispettare le

modalità indicate dal Ministero dell'Interno. Altresì, il personale di scorta tecnica abilitato deve mettere in atto tutti gli interventi di segnalazione, pilotaggio e regolazione del traffico per rendere sicure sia le manovre del veicolo/complesso eccezionale che la circolazione degli altri veicoli presenti sulla strada, istituendo, qualora necessario, anche il senso unico alternato o la temporanea chiusura della strada (o tratto di essa). Il capo-scorta, quando dovuto, deve comunicare il movimento e le soste dei carichi eccezionali al Centro Operativo Compartmentale di Polizia Stradale territorialmente competente.

g) Inoltre, per tutti e cinque i manufatti richiediamo il video che riporti le modalità di transito prescritte. I video dovrà essere inviato a santi.e@provincia.modena.it

SI FA PRESENTE CHE NEL CORSO DELL'ANNO 2024 VERRANNO EFFETTUATI CONTROLLI A CAMPIONE PER LA VERIFICA DEL RISPETTO DELLE PRESCRIZIONI PER IL TRANSITO SUI PONTI CHE VERRANNO SANZIONATE AI SENSI DELL'ART. 10 del Codice della Strada, commi 18, 19, 24 e 25.

OBBLIGO DI SEGNALARE IL PASSAGGIO DELL'AUTOMEZZO VIA MAIL a santi.e@provincia.modena.it e a poliziaprovinciale@provincia.modena.it con data , ora di transito e percorso scelto, con un anticipo di tre giorni.

Nullaosta Comune di MODENA (prot. 32935/2024 del 26/09/2024):

E' PRESCRITTA LA SCORTA TECNICA A CARICO E LA VERIFICA DELL'ALTEZZA DEI MANUFATTI QUALI PONTI,CAVALCAVIA,CAVALCAFERROVIE ,SOTTOPASSI CHE DALLA PAVIMENTAZIONE FINITA FINO ALL'INTRADOSSO DELLE OPERE D'ARTE, TALE ALTEZZA DEVE AVERE UN MARGINE DI ALMENO 20 CM IN PIU' RISPETTO ALL'ALTEZZA REALE RILEVATA.IL TRANSITO DEL VEICOLO ECCEZIONALE O DEL MEZZO D'OPERA DOVRA' AVVENIRE AL DI FUORI DEGLI ORARI DI MASSIMO FLUSSO VEICOLARE PER EVITARE DISAGI ALLA CIRCOLAZIONE STRADALE.LA SOSTA DOVRA' AVENIRE IN AREA INTERNA PRIVATA LA DITTA RICHIEDENTE DOVRA' COMUNICARE TRAMITE FAX N.059 2033740 AL COMANDO POLIZIA LOCALE DI MODENA DATA E ORA DEL TRANSITO CON ALMENO 2G.G. DI ANTICIPO.INOLTRE DOVRA' ESSERE VERIFICATO PREVENTIVAMENTE LA LARGHEZZA DELLA CARREGGIATA ED I RAGGI DI CURVATURA CHE IL TRASPORTO ECCEZIONALE O IL MEZZO D'OPERA DOVRA' EFFETTUARE SUL PERCORSO RICHiesto

PROVINCIA DI MODENA

Dal momento che le strade provinciali interessate dal transito dei suddetti trasporti eccezionali saranno oggetto di interventi di manutenzione straordinaria delle pavimentazioni stradali nel periodo agosto-novembre 2024, si prescrive che il concessionario prenda contatti con gli Assistenti di Zona ;

- Valerio Antonelli (mail antonelli.v@provincia.modena.it per la Zona di Modena cell. 349.773.5523

-con almeno TRE giorni lavorativi di preavviso, la data, l'ora del transito e il percorso autorizzato . La ditta dovrà attendere conferma di autorizzazione al transito rilasciata dall'assistente di Zona. In ogni modo i trasporti eccezionali non potranno transitare sulle strade oggetto di intervento di manutenzione se non saranno trascorse almeno 72 ORE DAL TERMINE DELL'INTERVENTO.

PROVINCIA DI MODENA -

Si comunica che è stato istituito con ORDINANZA TEMPORANEA (n.86/2024 prot.19314 del 03/06//2024 - l'apertura della rotonda MODIFICATA sulla via Nonantolana (SP255) e la tangenziale "Rabin" con segnaletica provvisoria di cantiere per tutti i veicoli compresi i pedoni sulla SP255 "di San Matteo della Decima" in comune di Modena dalle ore 9,00 del 01/06/2024, fino al termine delle lavorazioni con le seguenti limitazioni:

- segnaletica provvisoria di cantiere
- restringimento delle corsie di marcia
- aiuole sulle rampe di ingresso modificate
- senso unico a tratti sulle corsie e sulle rampe di accesso con movieri
- Limite di velocità a 30 km/h
- Divieto di sorpasso

Considerato che la richiesta di validità del presente autorizzazione va dal 01/10/2024 al 25/03/2025, la ditta dovrà contattare OBBLIGATORIAMENTE, ALMENO 3 GIORNI LAVORATIVI prima di ogni transito, il Direttore dei lavori Ing .Santi Eugenio allo 059/209635 mail: santi.g@provincia.modena.it, per verificare in che fase sono i lavori della nuova rotonda Rabin in comune di Modena per constatare l'agibilità del transito.

Il retro di questa pagina è annullato e non utilizzato (bianco)

Avverso il presente provvedimento è esperibile **ricorso al competente TAR regionale** nel termine di **60 gg**, o in alternativa ricorso straordinario al **Capo di Stato** nel termine di **120 gg**, entrambi decorrenti dalla data comunicazione dell'atto.

MODENA 01/10/2024 10:05

**IL DIRIGENTE O SUO DELEGATO
PARENTI GIULIA**

Documento firmato digitalmente ai sensi del D.Lgs. 82/2005 "CAD"

Documento prodotto e conservato in originale informatico e firmato digitalmente ai sensi dell'art. 20 del Codice dell'Amministrazione Digitale nella data risultante dai dati della sottoscrizione digitale. L'eventuale stampa del documento costituisce **copia analogica** sottoscritta con firma a mezzo stampa predisposta secondo l'articolo 3 del D.lgs 12 dicembre 1993, n. 39 e l'articolo 3bis, comma 4bis del Codice dell'amministrazione digitale. L'originale di questo documento è consultabile all'indirizzo:

<https://teonline.regione.emilia-romagna.it/WAMswf40/LinkTE.ashx?pdoc=749b8f26-c11b-480d-b15a-fe924e30980f-6>

Il retro di questa pagina è annullato e non utilizzato (bianco)

DICHIARAZIONE SOSTITUTIVA DELL'ATTO DI NOTORIETA'
(art. 47 D.P.R. 28.12.2000, n. 445, e s.m.i.)

Il sottoscritto **Stroppa Mario**

Nato a **Bergamo BG** provincia **Bergamo** il **17/09/1966**

Residente a **Bergamo (BG)** in via Michelangelo da Caravaggio, 5A

Codice fiscale STRMRA66P17A794G

In qualità di legale rappresentante dell'impresa **DMG MORI ITALIA srl**

Codice fiscale/P.IVA **IT07134860969** con sede in **Milano** prov. MI

In Via **Riccardo Lombardi, 10**

Consapevole delle sanzioni penali richiamate dall'art. 76 del D.P.R. 28.12.2000, n. 445, e s.m.i., in caso di dichiarazioni false o mendaci;

Consapevole che, ai sensi dell'art. 7 del D. Legs. 286 del 21.11.2005, n. 286, e s.m.i., l'esecuzione di un trasporto in sovraccarico, violando il limite di massa complessiva massima indicata nell'autorizzazione al trasporto eccezionale, determina la corresponsabilità del committente con il vettore, con l'applicazione, in concorso, delle sanzioni previste dall'art. 10, c. 18, dall'art. 62, c.7, e dall'art. 167, cc. 2 e 11, del D. Legs. 30.04.1992, n.285, in ottemperanza e per gli effetti di cui all'art. 47 del D.P.R. 28.12.2000, n. 445, e s.m.i., e dell'art. 14m c.7, punto B), lett. B), del D.P.R. 16.12.1992, n.495, sotto la propria responsabilità

DICHIARA

- di essere il committente del trasporto in qualità di **proprietario**
- che il carico indivisibile affidato all'impresa di autotrasporto per conto terzi **TRASPORTI F.LLI RONDI SRL**, con sede in **SERiate (BG)**, Via **NAZIONALE 93** iscritta al registro elettronico nazionale delle imprese di trasporto su strada con il n. _____ titolare di licenza comunitaria numero _____ titolare di autorizzazione bilaterale/multilaterale numero ---

consiste di **N. 3 - Centro di Lavoro DMU 210 FD2 - da trasportarsi in n. 3 viaggi**

basamento macchina ha massa pari a 42*tonnellate e le seguenti dimensioni * +1,5 ton - per organi di
Lungh. (m) 7,00 Largh. (m) 4,00 Altezza (m) 4,00
fissaggio

- Luogo di Carico: **DMG MORI Pfronten GmbH – Deckel Maho Strasse, 1 – D 87459 Pfronten**
- Luogo di Scarico: **CPS srl – via Soccorso, 20 – I 84084 Fisciano SA**

Timbro e firma leggibile
DMG MORI ITALIA Srl
Sede Legale e Amministrativa
Via R. Lombardi, 10 - 20153 Milano
Tel. 02 4894921 - Fax 0248914448
www.dmgmori.com - C.F./P.IVA: 07134860969



Data, 18/06/2024

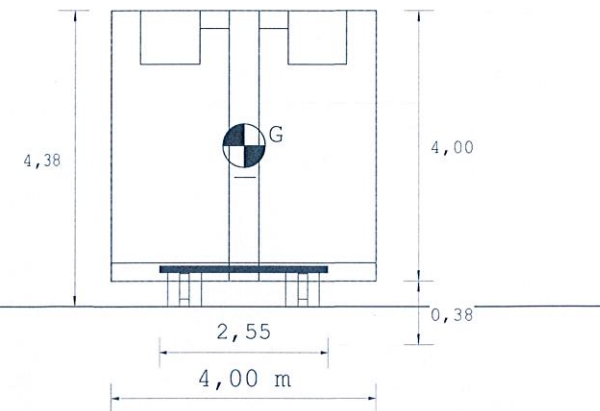
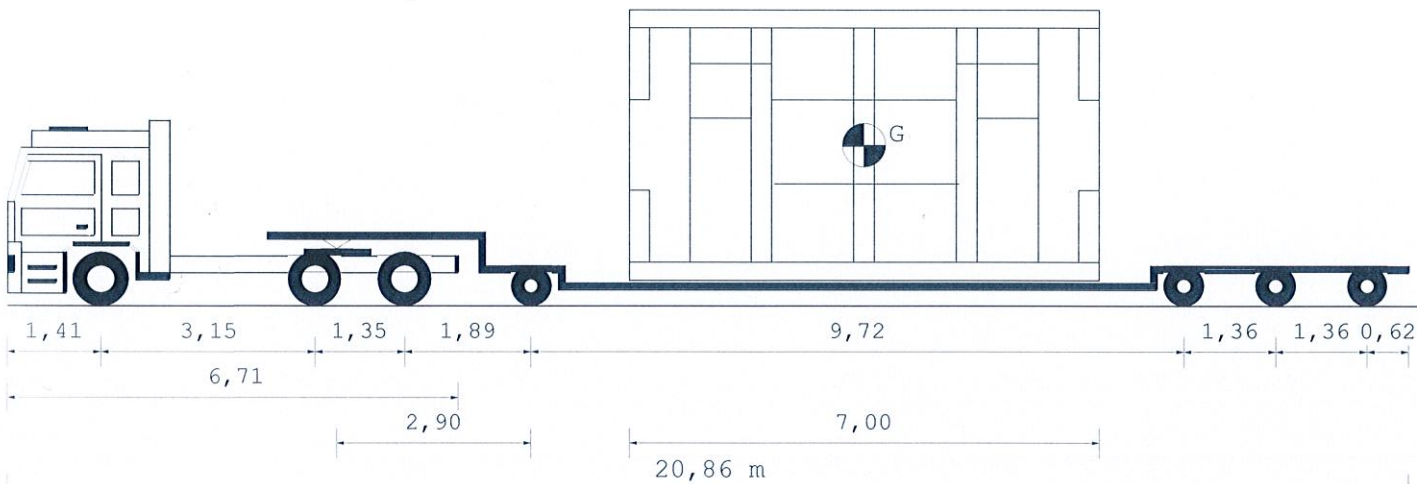

Tipo asse	S	G	G	C4V	C4V	C4V	C4V
Ruote asse	2	4	4	4	4	4	4
Peso a vuoto [t]	3,58	3,51	3,51	5,25	5,24	5,24	5,24
Peso ammesso [t]	8,50	13,00	13,00	12,00	12,00	12,00	12,00
Press.spec.terreno [Kg/cm ²]	5,83	4,58	4,58	6,40	6,40	6,40	6,39
Peso totale asse [t]	7,00	11,00	11,00	11,52	11,52	11,52	11,51

Dati		Trattore	Semirimorchio	
Tara	t	10,580	20,990	
Peso Merce	t		43,500	
Peso su ralla	t	18,420		
Portata utile	t	23,420	48,510	
Peso tot. effett	t	29,000	46,070	
Peso max potenz	t	34,000	69,500	
Press.pneumat.	bar	8,0	8,0	
Sup.Impronta	cm ²	600	450	
	Lungh. m	Larg. m	Alt. m	Peso t
Conv. Carico	20,86	4,00	4,38	75,070
Eccedenze	4,36	1,45	0,38	31,070

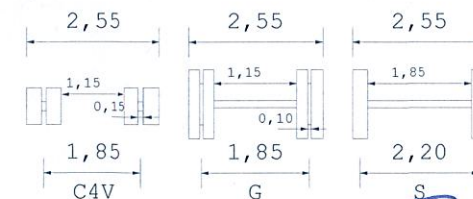
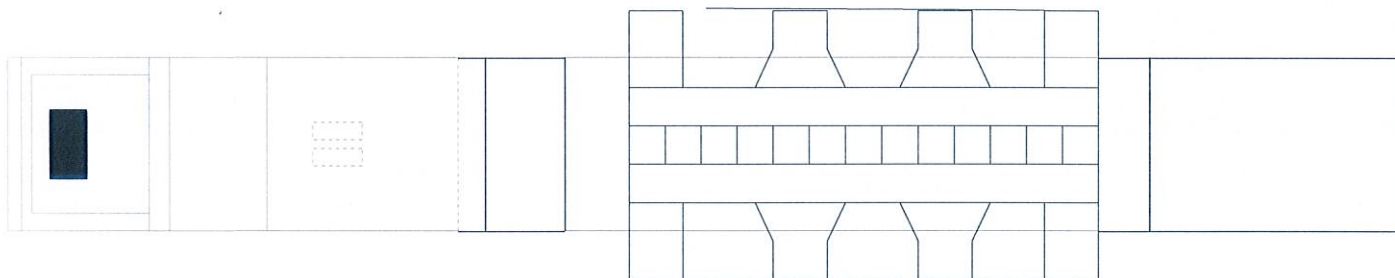

Descrizione carico : CENTRO DI LAVORO DMU210FD2

TRASPORTI F.LLI RONDI S.r.l.

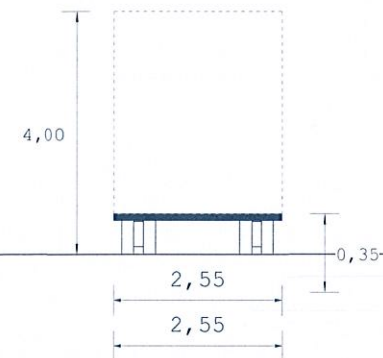
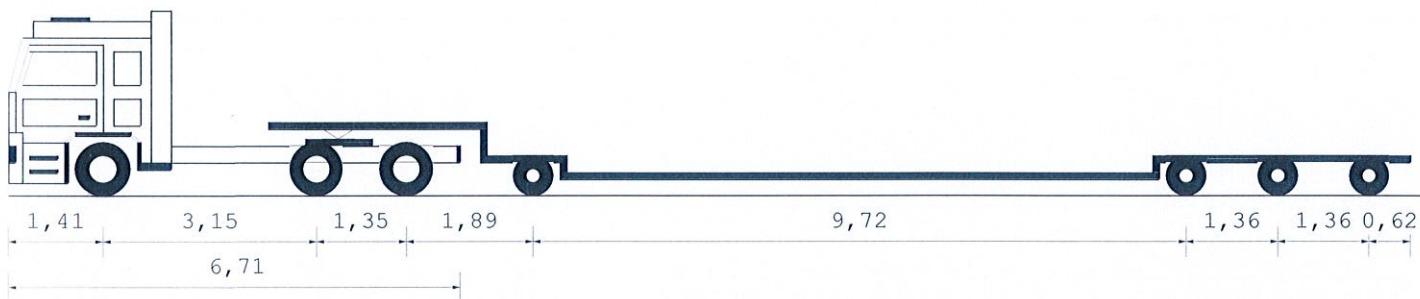

20,86 m

Tipo asse							
S	G	G	C4V	C4V	C4V	C4V	
Ruote asse							
2	4	4	4	4	4	4	
Peso a vuoto [t]							
4,00	3,50	5,00	4,77	4,77	4,77	4,76	
Peso ammesso [t]							
8,50	13,00	13,00	12,00	12,00	12,00	12,00	
Press.spec.terreno [Kg/cm ²]							
3,33	1,46	2,08	2,65	2,65	2,65	2,64	
Peso totale asse [t]							
4,00	3,50	5,00	4,77	4,77	4,77	4,76	

Dati		Trattore	Semirimorchio	
Tara	t	10,580	20,990	
Peso Merce	t		0,000	
Peso su ralla	t	1,920		
Portata utile	t	23,420	48,510	
Peso tot. effett	t	12,500	19,070	
Peso max potenz	t	34,000	69,500	
Press.pneumat.	bar	8,0	8,0	
Sup.Impronta	cm ²	600	450	
	Lungh. m	Larg. m	Alt. m	Peso t
Conv. Carico	20,86	2,55	4,00	31,570
Eccedenze	4,36	0,00	0,00	0,000

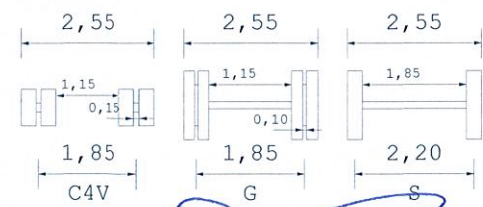

[Signature]
 TRASPORTI F.LLI RONDI S.r.l.

Descrizione carico : CIRCOLAZIONE A VUOTO