



Autorizzazione 3917/2021 del 27/04/2021 13:17

Codice Pratica: **3917/2021**

**Nuova domanda**

Imposta di bollo  
assolta in modo  
virtuale. Aut. Agenzia  
delle Entrate - Dir.  
Prov. di Modena - Uff.  
Terr. di Modena n.  
15224 del 04/03/2015

**MIGLIORATI S.R.L.**

Via Artigiani 24  
25020 BASSANO BRESCIANO (BS)  
Tel: 0309935145  
Fax: 0309932829  
Mail: info@miglioratisrl.it

**AREA LAVORI PUBBLICI - SERVIZIO AMMINISTRATIVO LAVORI PUBBLICI – U.O. CONCESSIONI**

Visto il D.Lgs. n. 285/92 e s.m.i. e il D.P.R. n. 495/92 e s.m.i.  
In esecuzione della L.R. n. 13/2015.  
Richiamato quanto disposto relativamente alle competenze dei Dirigenti dall'art. 107 del D.Lgs 18 Agosto 2000, n. 267 e s.m.i. e dallo Statuto e Regolamento di Organizzazione dell'Ente.  
Vista la domanda pervenuta in data **20/04/2021** assunta al P.G. **12111/2021** dalla Ditta **MIGLIORATI S.R.L.** con sede in **Via Artigiani 24 - 25020 BASSANO BRESCIANO (BS) P.I./C.F. 02227970981**.  
Visto il nulla osta rilasciato dagli Enti proprietari delle strade interessate al transito.

**AUTORIZZA**

la Ditta in indirizzo ad effettuare il seguente transito eccezionale:

**Il veicolo utilizzato è MOTRICE/TRATTORE:**

MARCA E TIPO **VOLVO FH16 6X4/E 38 200/T** N° DI TARGA **FT 441 GZ** ASSI **3**

**con traino di RIMORCHIO/SEMIRIMORCHIO:**

MARCA E TIPO **GOLDHOFER SPZ DH5 82/40 AAA** N° DI TARGA **AD46310** ASSI **5**

**Caratteristiche massime veicolo o complesso di veicoli A CARICO:**

larghezza m	<b>2,550</b>	lunghezza m	<b>37,500</b>	altezza m	<b>4,200</b>	MASSA compl. t:	<b>88,730</b>
sporg. ant. m	<b>0,000</b>	sporg. post. m	<b>3,510</b>				

Rimorchi Riserva: **AE42221, XA223NH, XA341LD**

Motrici Riserva: **CF 220 JM, CY 329 XP, DE 744 SM**

**MATERIALE TRASPORTATO: PREFABBRICATI ED ELEMENTI IN CEMENTO ARMATO**

L'indennizzo **analitico** per la maggiore usura della strada, di euro 22.36, è versato a **questo Ente**, secondo le modalità di calcolo indicate ai cc. 1 e 3 dell'art. 18 del D.P.R. n. 495/92 e s.m.i.

Il retro di questa pagina è annullato e non utilizzato (bianco)

La presente autorizzazione è valida per il periodo dal **03/05/2021** al **02/11/2021** e per **N. 2 VIAGGI** e può essere revocata o sospesa in qualsiasi momento qualora obiettive esigenze di sicurezza del transito lo richiedano.

**Il transito deve essere effettuato sul seguente percorso o elenco stradale autorizzato:**

Partenza: PREFABBRICATI SAR SRL - Via Cavour - Castiglione delle Stiviere MN

Unione delle Terre d'Argine (MO)

VIA DEL LAVORO - da uscita casello A22 Campogalliano a innesto S.P. 13

Provincia di Modena

SP. 13 - da disinnesto Via del Lavoro ad innesto ex SP. 413 ora ANAS

Comune di FIORANO MODENESE (MO)

VIA PEDEMONTANA ( tratto comunale) - da disinnesto SS. 724 Asse Viario Modena-Fiorano (Anas) ad innesto Via Pedemontana competenza Sassuolo

Sassuolo Gestioni Patrimoniali srl a socio unico (MO)

VIA PEDEMONTANA (tratto comunale) - da disinnesto Via Pedemontana tratto Fiorano ad innesto SP. 467

Provincia di Modena

Provincia di Modena

SP. 467 - da disinnesto Via Pedemontana tratto Sassuolo a confine provincia Reggio Emilia

PROVINCIA DI REGGIO EMILIA:

SP.467R - SP468R - Da confine Provincia di Modena a innesto ss.cc. di Castellarano (Via Turati - uscita Veggia)

Comune di CASTELLARANO (RE):

Via Turati - Via Radici in Piano - Via Pifferi - Da disinnesto SP468R a cantiere GCM SRL.

Arrivo: GCM SRL - Via Pifferi - Castellarano RE

**Alla scadenza naturale di validità della presente autorizzazione, se sussiste ancora la proroga Covid 19, e la ditta intenda prorogare/rinnovare la stessa, dovrà obbligatoriamente richiedere l'estensione tramite portale TE ON\_LINE.** L'autorizzazione di estensione di validità decadrà qualora si ritorni al regime ordinario e non si possa più usufruire della proroga COVID 19 per cessato stato d'emergenza. Pertanto sarà d'obbligo ripresentare, con congruo anticipo, un rinnovo dell'autorizzazione comprensivo degli oneri e dell'indennizzo d'usura (se dovuto) nel rispetto dei tre anni di esercizio previsti dal Codice della Strada.

***I termini relativi ai controlli tecnici di revisione dei veicoli devono obbligatoriamente effettuarsi al termine delle proroghe previste per l'impraticabile esecuzione degli stessi a causa delle misure adottate per impedire o contenere la diffusione della COVID-19, pena l'invalidità dell'autorizzazione stessa; medesimi obblighi valgono anche per i rinnovi dei documenti per la circolazione sulle strade italiane da parte dei vettori esteri (in particolare per il documento tecnico di cui al c. 12, dell'art.14, del DPR n. 495/92).***

**La presente autorizzazione è concessa alle seguenti condizioni:**

Il veicolo/complesso veicolare deve essere segnalato come previsto dalla normativa vigente. Durante il transito in condizione di eccezionalità è obbligatorio l'uso contemporaneo delle luci di posizione, dei proiettori anabbaglianti e dei dispositivi supplementari di segnalazione visiva a luce lampeggiante gialla o arancione.

La velocità del veicolo/complesso veicolare non deve superare i limiti massimi indicati dal D.Lgs. n. 285/92 e s.m.i. e dalla Carta di circolazione nonché quelli, se diversi, fissati dagli Enti proprietari delle strade. La velocità deve essere ulteriormente ridotta nei tratti di strada a visibilità limitata, nelle curve e quando ricorrono le condizioni indicate dall'art. 141 del D.Lgs. n. 285/92 e s.m.i.

Il transito può essere effettuato **nelle ore diurne e notturne.**

Il transito deve rispettare le seguenti **PRESCRIZIONI SULL'ORARIO:**

Nullaosta Provincia di Reggio nell'Emilia (prot. 12611/2021 del 22/04/2021): - **OBBLIGO DI TRANSITO NOTTURNO DALLE ORE 21:00 ALLE ORE 7:00.**

La presente autorizzazione non esime dal possesso dei regolari documenti di circolazione rilasciati dal competente Ufficio locale della Motorizzazione Civile.

Durante il transito devono essere osservati gli obblighi e le limitazioni localmente imposti e risultanti dalla segnaletica stradale e dalle disposizioni in vigore. L'autorizzazione non è valida nei giorni e periodi indicati annualmente da apposite disposizioni ministeriali e relativi decreti prefettizi. In caso di neve, ghiaccio, nebbia o visibilità di norma inferiore a m. 70 (settanta), il veicolo dev'essere tempestivamente allontanato dalla sede stradale e condotto alla più

vicina area disponibile.

Il conducente deve essere munito del presente documento da esibire a richiesta del personale cui all'art. 12 del D.Lgs. n. 285/92 e s.m.i.

Il veicolo/complesso può circolare **SOLO CON SCORTA TECNICA.**

La scorta tecnica deve osservare le disposizioni contenute nel D.Lgs. n. 285/92 e s.m.i. (Nuovo Codice della Strada), nel D.P.R. n. 495/92 e s.m.i. (Regolamento di esecuzione del Nuovo Codice della Strada) e nel D.M. 18.07.1997 e s.m.i. (Disciplinare per le scorte tecniche ai veicoli eccezionali ed ai trasporti in condizioni di eccezionalità) ed in particolare, deve rispettare le modalità indicate dal Ministero dell'Interno. Altresi, il personale di scorta tecnica abilitato deve mettere in atto tutti gli interventi di segnalazione, pilotaggio e regolazione del traffico per rendere sicure sia le manovre del veicolo/complesso eccezionale che la circolazione degli altri veicoli presenti sulla strada, istituendo, qualora necessario, anche il senso unico alternato o la temporanea chiusura della strada (o tratto di essa). Il capo-scorta, quando dovuto, deve comunicare il movimento e le soste dei carichi eccezionali al Centro Operativo Compartimentale di Polizia Stradale territorialmente competente.

**La scorta o il capo-scorta deve comunicare, in forma digitale, la data e l'ora dell'inizio e della fine dell'attività di scorta a questo Ente che ha rilasciato l'autorizzazione.**

E' ammessa la facoltà di ridurre, anche congiuntamente, le dimensioni o la massa degli elementi oggetto del trasporto o il loro posizionamento o il loro numero, a condizione che permangano le condizioni che impongono la scorta, ove è prescritta. Inoltre, deve essere garantito il rispetto, in qualunque condizione di carico, delle prescrizioni di cui all'art. 16 del D.P.R. n. 495/92 e s.m.i. e deve rimanere inalterata la natura del materiale e la tipologia degli elementi. Resta fermo l'indennizzo per la maggiore usura della strada già corrisposto ai sensi dell'art. 18 del D.P.R. n. 495/92.

Il transito sulle strade autorizzate deve effettuarsi evitando le ore di maggiore punta del traffico del mattino e del pomeriggio.

E' vietata la circolazione e la sosta sulle banchine stradali e in aree esterne alla carreggiata.

La validità della presente è subordinata al rispetto delle prescrizioni previste nell'autorizzazione del gestore della rete ferroviaria, qualora il veicolo o trasporto eccezionale abbia un'altezza superiore a 4,30 metri e attraversi linee ferroviarie elettrificate.

La Ditta è obbligata a risarcire per intero i danni eventualmente arrecati al Demanio stradale su semplice presentazione da parte di questo Ente, del conto spese per le riparazioni.

Resta a carico della Ditta ogni responsabilità per danni arrecati a sé, a terzi, o cose per effetto della presente autorizzazione, rimanendo sempre questo Ente rilevato ed indenne.

Ogni spesa relativa alla presente autorizzazione, dipendente sia da accertamenti istruttori eccezionali che dalle prescrizioni in essa contenute, è a carico della Ditta.

La Ditta deve verificare l'agibilità del percorso con un giorno di anticipo rispetto alla data in cui sarà effettuato ogni singolo transito.

Gli Organi preposti al controllo devono verificare sia il rispetto delle prescrizioni ivi contenute e sia, quando dovuto, se le origini e le destinazioni finali dei relativi percorsi (o tratte) sono quelle autorizzate. Questo Ente, resta peraltro in attesa di conoscere quanto accertato per l'adozione dei necessari provvedimenti da adottarsi sull'autorizzazione concessa.

La Ditta prima di effettuare ogni viaggio, qualora sia dovuto l'indennizzo d'usura, deve comunicare l'ora e il giorno di effettuazione dello stesso. Tale comunicazione deve effettuarsi, in forma digitale, all'Ente che ha rilasciato l'autorizzazione.

Per l'utilizzo dei veicoli di riserva, prima dell'inizio del viaggio, qualora sia dovuto l'indennizzo d'usura, la Ditta deve comunicare i numeri delle targhe del veicolo o del complesso di veicoli da utilizzare per il trasporto all'Ente che ha rilasciato l'autorizzazione. La comunicazione sostituisce quella di inizio viaggio e deve essere effettuata, in forma digitale, anche dalla ditta che esegue la scorta o dal capo-scorta, se presenti.

L'utilizzo di veicoli di riserva trainanti che trainati, combinati anche in modo incrociato, è sempre subordinato alla condizione di provata abbinabilità, ai sensi dell'art. 219, c. 3, del D.P.R. n. 495/92.

**PRESCRIZIONI PARTICOLARI:**

**PROVINCIA DI MODENA - SERVIZIO LAVORI SPECIALI E MANUTENZIONE OPERE PUBBLICHE (del 22/04/2021):**

in corrispondenza dei seguenti ponti e manufatti di proprietà provinciale:

1) SP467 – viadotto sul fiume Secchia – confine MO/RE

dovranno essere rispettate le seguenti prescrizioni:

- a) la velocità transitoria sia costante e non superiore a 10 km/h
- b) non sono ammessi cambi di direzione, soste, deviazioni, inversioni
- c) la traiettoria del mezzo dovrà essere in asse con l'impalcato
- d) il transito dovrà essere isolato con sospensione temporanea della circolazione: non è ammesso altro transito veicolare durante l'attraversamento del ponte
- e) per il ponte di cui al punto 1) il transito dovrà essere effettuato a veicolo isolato su tutti e due i sensi di marcia con distanza vuota dagli altri automezzi prima e dopo il veicolo di 60 ml.
- f) **OBBLIGO DI SCORTA TECNICA** per consentire il rispetto delle prescrizioni di cui ai punti c), d), e)

La scorta tecnica deve osservare le disposizioni contenute nel D.Lgs. n. 285/92 e s.m.i. (Nuovo Codice della Strada), nel D.P.R. n. 495/92 e s.m.i. (Regolamento di esecuzione del Nuovo Codice della Strada) e nel D.M. 18.07.1997 e s.m.i. (Disciplinare per le scorte tecniche ai veicoli eccezionali ed ai trasporti in condizioni di eccezionalità) ed in particolare, deve rispettare le modalità indicate dal Ministero dell'Interno. Altresì, il personale di scorta tecnica abilitato deve mettere in atto tutti gli interventi di segnalazione, pilotaggio e regolazione del traffico per rendere sicure sia le manovre del veicolo/complesso eccezionale che la circolazione degli altri veicoli presenti sulla strada, istituendo, qualora necessario, anche il senso unico alternato o la temporanea chiusura della strada (o tratto di essa). Il capo-scorta, quando dovuto, deve comunicare il movimento e le soste dei carichi eccezionali al Centro Operativo Compartimentale di Polizia Stradale territorialmente competente.

SI FA PRESENTE CHE NEL CORSO DELL'ANNO 2021 VERRANNO EFFETTUATI CONTROLLI A CAMPIONE PER LA VERIFICA DEL RISPETTO DELLE PRESCRIZIONI PER IL TRANSITO SUI PONTI CHE VERRANNO SANZIONATE AI SENSI DELL'ART. 10 del Codice della Strada, commi 18, 19, 24 e 25.

**OBBLIGO DI SEGNALARE IL PASSAGGIO DELL'AUTOMEZZO VIA MAIL** a santi.e@provincia.modena.it e a poliziaprovinciale@provincia.modena.it con data , ora di transito e percorso scelto, con un anticipo di tre giorni. MODENA - Nullaosta Comune di FIORANO MODENESE (prot. 12792/2021 del 23/04/2021):  
**SCORTA TECNICA; PERCORSO: VIA PEDEMONTANA TRATTO COMUNALE.-**

Unione delle Terre d'Argine (prot. 12701/2021 del 23/04/2021):

- VERIFICA PREVENTIVA DEL PERCORSO IL GIORNO PRECEDENTE AL TRANSITO
  - **OBBLIGO DI COMUNICAZIONE, ALMENO 5 GIORNI PRIMA DEL TRANSITO, DELLA DATA ED ORA DELLO STESSO, NONCHE' DELL'ARRIVO DEL VEICOLO ECCEZIONALE NEL COMUNE DI CAMPOGALLIANO, ALL'INDIRIZZO E-MAIL** stradesicure@terredargine.it
  - DURANTE IL TRANSITO SIA GARANTITA LA CONSERVAZIONE DEL MANTO STRADALE, DELLA SEGNALETICA STRADALE E DI QUANTO COSTITUISCA PERTINENZA STRADALE
- Per ulteriori informazioni rivolgersi all'Ufficio Permessi della Polizia Locale presso la Territoriale di Carpi

Nullaosta Provincia di Reggio nell'Emilia (prot. 12611/2021 del 22/04/2021):

- **OBBLIGO DI TRANSITO NOTTURNO DALLE ORE 21:00 ALLE ORE 7:00.**
- **OBBLIGO DI SCORTA TECNICA.**
- Il giorno precedente il transito verificare l'agibilità del percorso.
- Comunicare con almeno 2 gg. di anticipo alla Provincia di Reggio Emilia data e ora dei transiti nella sezione comunicazioni e transiti del TEONLINE.
- Nel caso di danneggiamento della sede stradale e/o opere e manufatti pertinenti la viabilità Provinciale, dovranno essere immediatamente posti in essere i dispositivi di segnalazione opportuni e data immediata comunicazione all'ente proprietario della strada.
- Dato il rilevante PESO E INGOMBRO, in relazione alla stabilità delle opere d'arte, nell'attraversamento di tutti i manufatti stradali il convoglio dovrà procedere con cautela seguendo le seguenti prescrizioni:
- in asse strada con velocità costante inferiore a 5 km/h senza cambi di direzione;
- isolatamente, consentendo preventivamente lo smaltimento del traffico sui manufatti.
- **OBBLIGO DI TRANSITO NOTTURNO DALLE ORE 21:00 ALLE ORE 7:00.**

COMUNE DI CASTELLARANO:

- 1) OBBLIGO DI SCORTA TECNICA.
- 2) IL GIORNO PRECEDENTE VERIFICARE IL PERCORSO.

Sassuolo Gestioni Patrimoniali srl a socio unico (prot. 13078/2021 del 27/04/2021):

- Comunicare al Comando di Polizia Municipale del Comune di Sassuolo al seguente numero di Fax. 0536/880906, la data e l'ora del transito con almeno un giorno d'anticipo;
  - Evitare le ore di punta del traffico urbano;
  - Verificare l'agibilità del percorso il giorno precedente;
- Si precisa che il trasporto eccezionale dovrà attraversare la linea ferroviaria elettrificata Sassuolo/Modena che consente il passaggio per una altezza di mt. 4,80.

PROVINCIA DI MODENA: Verifica dell'agibilità del percorso da effettuarsi il giorno precedente al transito per evitare eventuali inconvenienti che si dovessero presentare con l'eccezionalità. La ditta dovrà sempre verificare sull'intero percorso autorizzato il rispetto dei franchi di sicurezza previsti dal c.d.s. dall'intradosso delle opere d'arte e dalle linee elettriche.

Avverso il presente provvedimento è esperibile **ricorso al competente TAR regionale** nel termine di **60 gg**, o in alternativa ricorso straordinario al **Capo di Stato** nel termine di **120 gg**, entrambi decorrenti dalla data comunicazione dell'atto.

MODENA 27/04/2021 13:17

**IL FUNZIONARIO P.O.  
Pacchioni Maria Teresa**

Documento firmato digitalmente ai sensi del D.Lgs. 82/2005 "CAD"

**Documento prodotto e conservato in originale informatico e firmato digitalmente** ai sensi dell'art. 20 del Codice dell'Amministrazione Digitale nella data risultante dai dati della sottoscrizione digitale. L'eventuale stampa del documento costituisce **copia analogica** sottoscritta con firma a mezzo stampa predisposta secondo l'articolo 3 del D.lgs 12 dicembre 1993, n. 39 e l'articolo 3bis, comma 4bis del Codice dell'amministrazione digitale. L'originale di questo documento è consultabile all'indirizzo:

[https://teonline.regione.emilia-romagna.it/WAMswf40/TRASPORTI\\_ECCEZIONALI/StampaTE.aspx?PK\\_Pratica=112908&PK\\_TipoDocumento=6&stampa=PraticaDocumento](https://teonline.regione.emilia-romagna.it/WAMswf40/TRASPORTI_ECCEZIONALI/StampaTE.aspx?PK_Pratica=112908&PK_TipoDocumento=6&stampa=PraticaDocumento)

Il retro di questa pagina è annullato e non utilizzato (bianco)

DICHIARAZIONE SOSTITUTIVA DELL'ATTO DI NOTORIETA'  
(art. 47 D.P.R 28.12.2000, n. 445, e s.m.i.)  
(trasporti in conto terzi)

Il sottoscritto SPATTI ARRIGO nato a Darfo prov. (BS) il 08/04/1961 residente a Pisogne (BS) via Dell'Oratorio, 4 codice fiscale SPTRRG61D08D251X in qualità di titolare/legale rappresentante della ditta PREFABBRICATI SAR SRL codice fiscale/P.IVA 04003750983 con sede in Via della Posta, 9 – Brescia (BS)

Consapevole delle sanzioni penali richiamate dall'art. 76 del DPR 28.12.2000, n. 445, e s.m.i., in caso di dichiarazioni false o mendaci;

Consapevole che, ai sensi dell'art. 7 del DLgs 21.11.2005, n. 286, e s.m.i., l'esecuzione di un trasporto in sovraccarico, violando il limite di massa complessiva massima indicata nell'autorizzazione al trasporto eccezionale, determina la corresponsabilità del committente con il vettore, con l'applicazione, in concorso, delle sanzioni previste dall'art. 10, c. 18, e dall'art. 167, cc. 2 e 11, del DLgs 30.04.1992, n. 285, in ottemperanza e per gli effetti di cui all'art. 47 del DPR 28.12.2000, n. 445, e s.m.i, e all'art. 14, c. 7, punto B), lett. b), del DPR 16.12.1992, n. 495, sotto la propria personale responsabilità,

DICHIARA

- Di essere il committente del trasporto nella qualità di  proprietario o produttore del bene,
- spedizioniere
- altro (specificare)\*
- che il carico indivisibile affidato all'impresa di autotrasporto per conto di terzi\* MIGLIORATI S.R.L. con sede in Via degli Artigiani, 24 - Bassano Bresciano (BS)  
 iscritta al registro elettronico nazionale delle imprese di trasporto su strada con il n. M0010879  
 titolare di licenza comunitaria numero 063029  
titolare di autorizzazione bilaterale/multilaterale numero \_\_\_\_\_

consiste di N. 2 ELEMENTI PREFABBRICATI,  
ha una massa pari a 29.00 tonnellate\* (cad) e le seguenti dimensioni  
Largh. (m) 2.50 Lungh. (m) 34.00 Altezza (m) 1.00

- Luogo di carico\* PREFABBRICATI SAR SRL – Via Cavour - Castiglione delle Stiviere (MN)
- Luogo di scarico\* GCM SRL - Via Pifferi - Castellarano (RE)

Timbro e firma amministratore delegato

Allegato: Copia doc. identità (tipo, numero, scadenza)

**PREFABBRICATI SAR SRL**  
Sede Legale: Via Fill Porcellana, 3 - 25122 BRESCIA  
C.F., Partita IVA e Registro Imp: 04003750983  
Sede Produttiva: Via Cavour, 89  
46043 CASTIGLIONE DELLE STIVIERE (MN)  
Telefono 0376.870840 - Fax 0376.039588

\* = campo obbligatorio

= spuntare e compilare solo i punti pertinenti

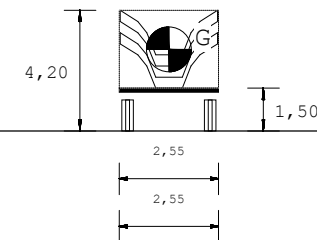
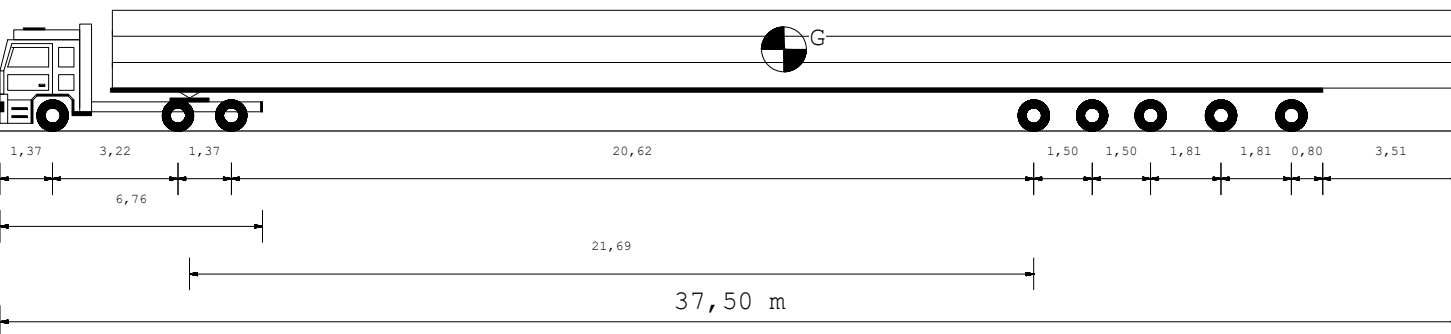

Tipo asse

S TSG TSG

G G G G G

Ruote asse

2 4 4

4 4 4 4 4

Peso a vuoto [t]

7,25 5,88 5,88

2,34 2,34 2,34 2,34 2,34

Peso ammesso [t]

9,00 15,60 15,60

13,77 13,77 13,77 13,77 13,77

Press.spec.terreno [Kg/cm<sup>2</sup>]

5,83 5,00 5,00

5,78 5,78 5,78 5,78 5,78

Peso totale asse [t]

7,00 12,00 12,00

11,55 11,55 11,55 11,55 11,53

Dati		Trattore	Semirimorchio	
Tara	t	10,725	20,000	
Peso Merce	t		58,000	
Peso su ralla	t	20,275		
Portata utile	t	27,200	80,850	
Peso tot.effett	t	31,000	57,725	
Peso max potenz	t	37,925	100,850	
Press.pneumat.	bar	8,0	8,0	
Sup.Impronta	cm <sup>2</sup>	600	500	
	Lungh. m	Larg. m	Alt. m	Peso t
Conv. Carico	37,50	2,55	4,20	88,725
Eccedenze	21,00	0,00	0,20	44,725

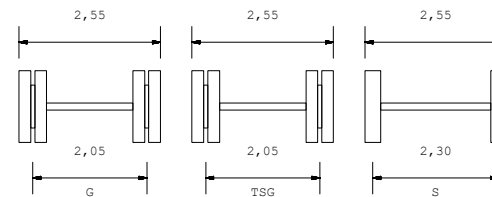
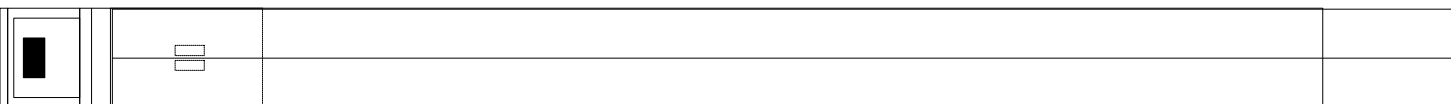

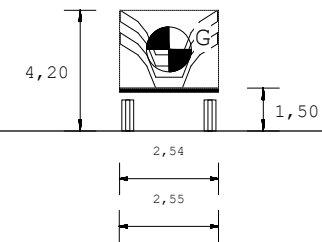
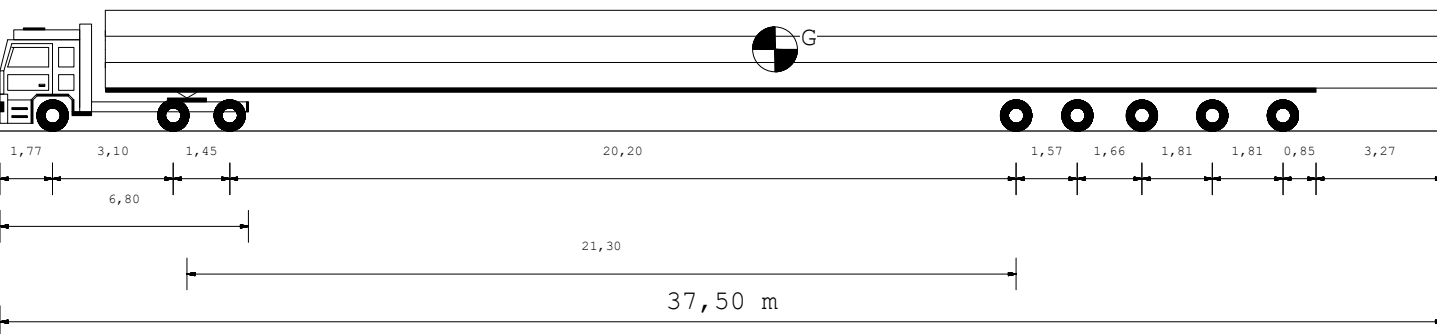

Tipo asse

S TSG TSG

G G G G G

Ruote asse

2 4 4

4 4 4 4 4

Peso a vuoto [t]

6,98 5,71 5,71

2,31 2,31 2,31 2,31 2,31

Peso ammesso [t]

8,50 15,00 15,00

13,00 13,00 13,00 13,00 13,00

Press.spec.terreno [Kg/cm<sup>2</sup>]

5,83 5,00 5,00

5,18 5,18 5,18 5,18 5,17

Peso totale asse [t]

7,00 12,00 12,00

11,39 11,39 11,39 11,39 11,37

Dati		Trattore	Semirimorchio	
Tara	t	10,325	19,600	
Peso Merce	t		58,000	
Peso su ralla	t	20,675		
Portata utile	t	38,000	74,400	
Peso tot.effett	t	31,000	56,925	
Peso max potenz	t	48,325	94,000	
Press.pneumat.	bar	8,0	8,0	
Sup.Impronta	cm <sup>2</sup>	600	550	
	Lungh. m	Larg. m	Alt. m	Peso t
Conv. Carico	37,50	2,55	4,20	87,925
Eccedenze	21,00	0,00	0,20	43,925

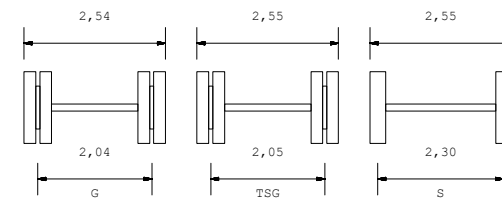
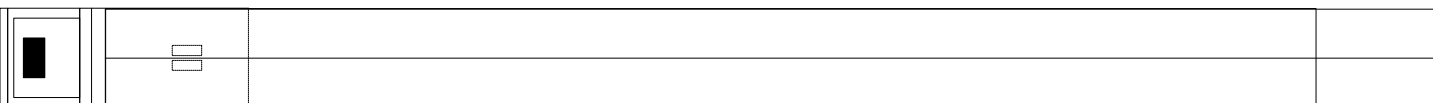



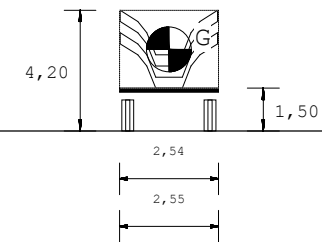
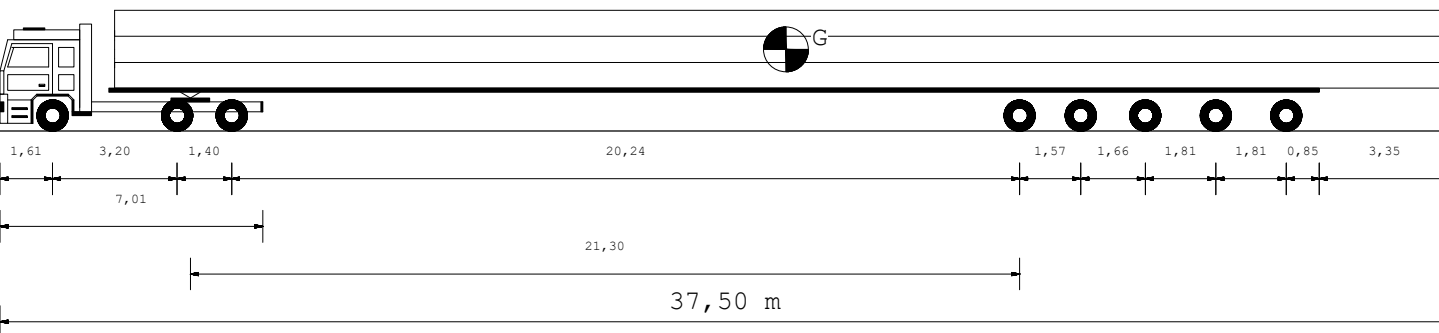

Tipo asse

S TSG TSG

G G G G G

Ruote asse

2 4 4

4 4 4 4 4

Peso a vuoto [t]

6,66 5,63 5,63

2,31 2,31 2,31 2,31 2,31

Peso ammesso [t]

9,00 15,30 15,30

13,00 13,00 13,00 13,00 13,00

Press.spec.terreno [Kg/cm<sup>2</sup>]

5,83 5,00 5,00

5,13 5,13 5,13 5,13 5,13

Peso totale asse [t]

7,00 12,00 12,00

11,29 11,29 11,29 11,29 11,30

Dati		Trattore	Semirimorchio	
Tara	t	9,855	19,600	
Peso Merce	t		58,000	
Peso su ralla	t	21,145		
Portata utile	t	28,145	74,400	
Peso tot.effett	t	31,000	56,455	
Peso max potenz	t	38,000	94,000	
Press.pneumat.	bar	8,0	8,0	
Sup.Impronta	cm <sup>2</sup>	600	550	
	Lungh. m	Larg. m	Alt. m	Peso t
Conv. Carico	37,50	2,55	4,20	87,455
Eccedenze	21,00	0,00	0,20	43,455

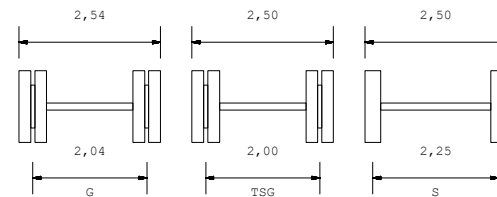
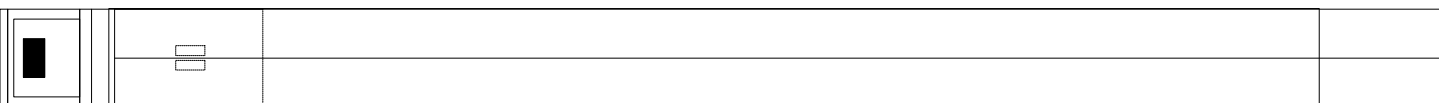

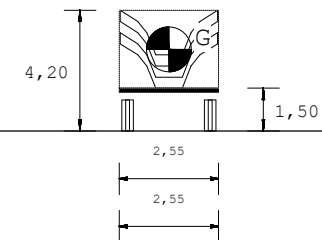
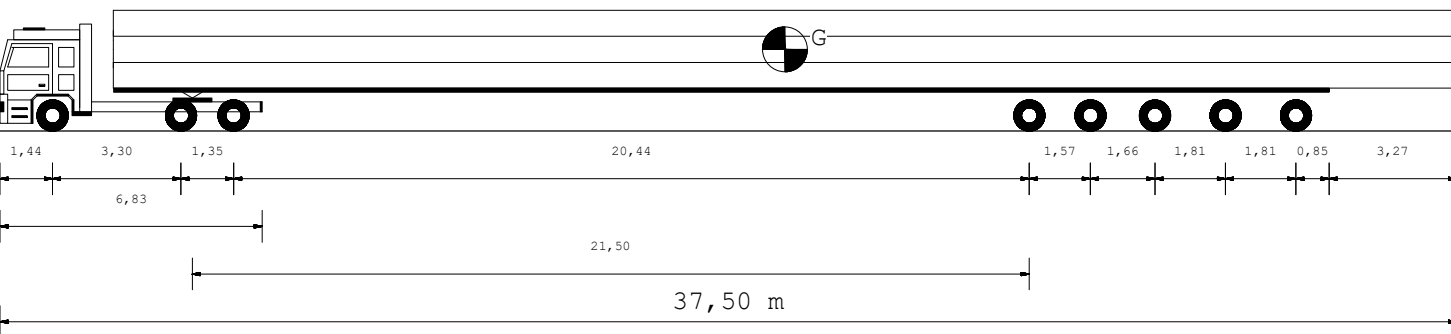

Tipo asse

S TSG TSG

G G G G G

Ruote asse

2 4 4

4 4 4 4 4

Peso a vuoto [t]

5,79 6,03 6,04

2,32 2,32 2,32 2,32 2,32

Peso ammesso [t]

12,00 10,00 10,00

13,43 13,43 13,43 13,43 13,43

Press.spec.terreno [Kg/cm<sup>2</sup>]

4,39 3,76 3,76

5,65 5,65 5,65 5,65 5,64

Peso totale asse [t]

7,00 12,00 12,00

11,29 11,29 11,29 11,29 11,27

Dati		Trattore	Semirimorchio	
Tara	t	9,730	19,700	
Peso Merce	t		58,000	
Peso su ralla	t	21,270		
Portata utile	t	27,775	82,400	
Peso tot.effett	t	31,000	56,430	
Peso max potenz	t	37,505	102,100	
Press.pneumat.	bar	8,0	8,0	
Sup.Impronta	cm <sup>2</sup>	798	500	
	Lungh. m	Larg. m	Alt. m	Peso t
Conv. Carico	37,50	2,55	4,20	87,430
Eccedenze	21,00	0,00	0,20	43,430

