



Autorizzazione 4070/2021/S/S/S del 07/05/2021 09:25

Codice Pratica: **4070/2021/S/S/S**

Nuova domanda

Sostituzione pratica 4070/2021/S/S

Imposta di bollo
assolta in modo
virtuale. Aut. Agenzia
delle Entrate - Dir.
Prov. di Modena - Uff.
Terr. di Modena n.
15224 del 04/03/2015

AUTOTRASPORTI CORTI SRL

Via G. Di Vittorio, 8-10-12

23844 SIRONE (LC)

Tel: 031852494

Fax: 031870274

Mail: ufficiopermessi@autotrasporticorti.com

PEC: info@pec.autotrasporticorti.com

AREA LAVORI PUBBLICI - SERVIZIO AMMINISTRATIVO LAVORI PUBBLICI – U.O. CONCESSIONI

Visto il D.Lgs. n. 285/92 e s.m.i. e il D.P.R. n. 495/92 e s.m.i.

In esecuzione della L.R. n. 13/2015.

Richiamato quanto disposto relativamente alle competenze dei Dirigenti dall'art. 107 del D.Lgs 18 Agosto 2000, n. 267 e s.m.i. e dallo Statuto e Regolamento di Organizzazione dell'Ente.

Vista la domanda pervenuta in data **26/04/2021** assunta al P.G. **12973/2021** dalla Ditta **AUTOTRASPORTI CORTI SRL** con sede in **Via G. Di Vittorio, 8-10-12 - 23844 SIRONE (LC)** P.I./C.F. **00201390135**.

Visto il nulla osta rilasciato dagli Enti proprietari delle strade interessate al transito.

AUTORIZZA

la Ditta in indirizzo ad effettuare il seguente transito eccezionale:

Il veicolo utilizzato è MOTRICE/TRATTORE:

MARCA E TIPO **MAN** N° DI TARGA **FM 710 XC** ASSI **4**

con traino di RIMORCHIO/SEMIRIMORCHIO:

MARCA E TIPO **GOLDHOFER** N° DI TARGA **XA 655 LR** ASSI **4**

Caratteristiche massime veicolo o complesso di veicoli A CARICO:

larghezza m **5,580** lunghezza m **30,790** altezza m **4,750** MASSA compl. t: **67,600**

sporg. ant. m **0,000** sporg. post. m **1,610**

Rimorchi Riserva: **XA 657 LR**

Motrici Riserva: **ES 066 MZ, FJ 918 SW, FM 708 XC, FM 709 XC**

MATERIALE TRASPORTATO: RADIANTE SEZ. 2

L'indennizzo **analitico** per la maggiore usura della strada, di euro 4.08, è versato a **questo Ente**, secondo le modalità di calcolo indicate ai cc. 1 e 3 dell'art. 18 del D.P.R. n. 495/92 e s.m.i.

La presente autorizzazione è valida per il periodo dal **15/05/2021** al **14/11/2021** e per **N. 2 VIAGGI** e può essere revocata o sospesa in qualsiasi momento qualora obiettive esigenze di sicurezza del transito lo richiedano.

Il transito deve essere effettuato sul seguente percorso o elenco stradale autorizzato:

Partenza: TERMOVALORIZZATORE HERA - VIA A. CAVAZZA 5 - MODENA

Comune di MODENA (MO)

VIA A. CAVAZZA - VIA JUGOSLAVIA - VIA ROMANIA - DA TERMOVALORIZZATORE HERA DA S.C MODENA A INN. TANGENZIALE COMPETENZA ANAS

VIA LA MARMORA, STRADA CANALETTO - DA DIS.TO TANG.LE ANAS AD INNESTO VIA PER CONCORDIA COMUNE DI MIRANDOLA (MO)

VIA PER CONCORDIA, VIA STATALE - da disinnesto Variante Anas ad innesto SS. 12

Arrivo: TERMOVALORIZZATORE - VIA CARLO ERRERA 1 - TRIESTE

Alla scadenza naturale di validità della presente autorizzazione, se sussiste ancora la proroga Covid 19, e la ditta intenda prorogare/rinnovare la stessa, dovrà obbligatoriamente richiedere l'estensione tramite portale TE ON_LINE. L'autorizzazione di estensione di validità decadrà qualora si ritorni al regime ordinario e non si possa più usufruire della proroga COVID 19 per cessato stato d'emergenza. Pertanto sarà d'obbligo ripresentare, con congruo anticipo, un rinnovo dell'autorizzazione comprensivo degli oneri e dell'indennizzo d'usura (se dovuto) nel rispetto dei tre anni di esercizio previsti dal Codice della Strada.

I termini relativi ai controlli tecnici di revisione dei veicoli devono obbligatoriamente effettuarsi al termine delle proroghe previste per l'impraticabile esecuzione degli stessi a causa delle misure adottate per impedire o contenere la diffusione della COVID-19, pena l'invalidità dell'autorizzazione stessa; medesimi obblighi valgono anche per i rinnovi dei documenti per la circolazione sulle strade italiane da parte dei vettori esteri (in particolare per il documento tecnico di cui al c. 12, dell'art.14, del DPR n. 495/92).

La presente autorizzazione è concessa alle seguenti condizioni:

Il veicolo/complesso veicolare deve essere segnalato come previsto dalla normativa vigente. Durante il transito in condizione di eccezionalità è obbligatorio l'uso contemporaneo delle luci di posizione, dei proiettori anabbaglianti e dei dispositivi supplementari di segnalazione visiva a luce lampeggiante gialla o arancione.

La velocità del veicolo/complesso veicolare non deve superare i limiti massimi indicati dal D.Lgs. n. 285/92 e s.m.i. e dalla Carta di circolazione nonché quelli, se diversi, fissati dagli Enti proprietari delle strade. La velocità deve essere ulteriormente ridotta nei tratti di strada a visibilità limitata, nelle curve e quando ricorrono le condizioni indicate dall'art. 141 del D.Lgs. n. 285/92 e s.m.i.

Il transito può essere effettuato **nelle ore diurne e notturne.**

Il transito deve rispettare le seguenti **PRESCRIZIONI SULL'ORARIO:**

COMUNE DI MIRANDOLA (prot. 14221/2021 del 07/05/2021): che il transito non abbia luogo nei seguenti orari: 7:30/8:30, 12:00/13:30, 17:30/18:30;

La presente autorizzazione non esime dal possesso dei regolari documenti di circolazione rilasciati dal competente Ufficio locale della Motorizzazione Civile.

Durante il transito devono essere osservati gli obblighi e le limitazioni localmente imposti e risultanti dalla segnaletica stradale e dalle disposizioni in vigore. L'autorizzazione non è valida nei giorni e periodi indicati annualmente da apposite disposizioni ministeriali e relativi decreti prefettizi. In caso di neve, ghiaccio, nebbia o visibilità di norma inferiore a m. 70 (settanta), il veicolo dev'essere tempestivamente allontanato dalla sede stradale e condotto alla più vicina area disponibile.

Il conducente deve essere munito del presente documento da esibire a richiesta del personale cui all'art. 12 del D.Lgs. n. 285/92 e s.m.i.

Il veicolo/complesso può circolare **SOLO CON SCORTA TECNICA.**

Il veicolo/complesso deve rispettare le seguenti **PRESCRIZIONI SULLA SCORTA TECNICA:**

COMUNE DI MODENA (prot. 13968/2021 del 05/05/2021): E' PRESCRITTA LA SCORTA DI POLIZIA LOCALE DI MODENA (VEDI PRESCRIZIONI PARTICOLARI COMUNE DI MODENA)

La scorta tecnica deve osservare le disposizioni contenute nel D.Lgs. n. 285/92 e s.m.i. (Nuovo Codice della Strada), nel D.P.R. n. 495/92 e s.m.i. (Regolamento di esecuzione del Nuovo Codice della Strada) e nel D.M. 18.07.1997 e s.m.i. (Disciplinare per le scorte tecniche ai veicoli eccezionali ed ai trasporti in condizioni di eccezionalità) ed in particolare, deve rispettare le modalità indicate dal Ministero dell'Interno. Altresì, il personale di scorta tecnica abilitato deve mettere in atto tutti gli interventi di segnalazione, pilotaggio e regolazione del traffico per rendere sicure sia le manovre del veicolo/complesso eccezionale che la circolazione degli altri veicoli presenti sulla strada, istituendo, qualora necessario, anche il senso unico alternato o la temporanea chiusura della strada (o tratto di essa). Il capo-scorta, quando dovuto, deve comunicare il movimento e le soste dei carichi eccezionali al Centro Operativo Compartimentale di Polizia Stradale territorialmente competente.

La scorta o il capo-scorta deve comunicare, in forma digitale, la data e l'ora dell'inizio e della fine dell'attività di scorta a questo Ente che ha rilasciato l'autorizzazione.

E' ammessa la facoltà di ridurre, anche congiuntamente, le dimensioni o la massa degli elementi oggetto del trasporto o il loro posizionamento o il loro numero, a condizione che permangano le condizioni che impongono la scorta, ove è prescritta. Inoltre, deve essere garantito il rispetto, in qualunque condizione di carico, delle prescrizioni di cui all'art. 16 del D.P.R. n. 495/92 e s.m.i. e deve rimanere inalterata la natura del materiale e la tipologia degli elementi. Resta fermo l'indennizzo per la maggiore usura della strada già corrisposto ai sensi dell'art. 18 del D.P.R. n. 495/92.

Il transito sulle strade autorizzate deve effettuarsi evitando le ore di maggiore punta del traffico del mattino e del pomeriggio.

E' vietata la circolazione e la sosta sulle banchine stradali e in aree esterne alla carreggiata.

La validità della presente è subordinata al rispetto delle prescrizioni previste nell'autorizzazione del gestore della rete ferroviaria, qualora il veicolo o trasporto eccezionale abbia un'altezza superiore a 4,30 metri e attraversi linee ferroviarie elettrificate.

La Ditta è obbligata a risarcire per intero i danni eventualmente arrecati al Demanio stradale su semplice presentazione da parte di questo Ente, del conto spese per le riparazioni.

Resta a carico della Ditta ogni responsabilità per danni arrecati a sé, a terzi, o cose per effetto della presente autorizzazione, rimanendo sempre questo Ente rilevato ed indenne.

Ogni spesa relativa alla presente autorizzazione, dipendente sia da accertamenti istruttori eccezionali che dalle prescrizioni in essa contenute, è a carico della Ditta.

La Ditta deve verificare l'agibilità del percorso con un giorno di anticipo rispetto alla data in cui sarà effettuato ogni singolo transito.

Gli Organi preposti al controllo devono verificare sia il rispetto delle prescrizioni ivi contenute e sia, quando dovuto, se le origini e le destinazioni finali dei relativi percorsi (o tratte) sono quelle autorizzate. Questo Ente, resta peraltro in attesa di conoscere quanto accertato per l'adozione dei necessari provvedimenti da adottarsi sull'autorizzazione concessa.

La Ditta prima di effettuare ogni viaggio, qualora sia dovuto l'indennizzo d'usura, deve comunicare l'ora e il giorno di effettuazione dello stesso. Tale comunicazione deve effettuarsi, in forma digitale, all'Ente che ha rilasciato l'autorizzazione.

Per l'utilizzo dei veicoli di riserva, prima dell'inizio del viaggio, qualora sia dovuto l'indennizzo d'usura, la Ditta deve comunicare i numeri delle targhe del veicolo o del complesso di veicoli da utilizzare per il trasporto all'Ente che ha rilasciato l'autorizzazione. La comunicazione sostituisce quella di inizio viaggio e deve essere effettuata, in forma digitale, anche dalla ditta che esegue la scorta o dal capo-scorta, se presenti.

L'utilizzo di veicoli di riserva trainanti che trainati, combinati anche in modo incrociato, è sempre subordinato alla condizione di provata abbinabilità, ai sensi dell'art. 219, c. 3, del D.P.R. n. 495/92.

PRESCRIZIONI PARTICOLARI:

Questo provvedimento di autorizzazione non comprende alcune strade comunali richieste (in particolare ex Tang.le Carducci) che alla data dell' 8 Aprile 2021 risultano trasferite ad ANAS SpA. Tali strade, devono essere integrate con una nuova autorizzazione da richiedere ai competenti uffici di ANAS Spa.

COMUNE DI MIRANDOLA (prot. 14221/2021 del 07/05/2021):

che il transito non abbia luogo nei seguenti orari: 7:30/8:30, 12:00/13:30, 17:30/18:30;
che l'Impresa verifichi, prima di ogni trasporto, che non vi siano impedimenti lungo il tracciato;
che vengano comunicati ai seguenti indirizzi di posta elettronica, data e ora del transito con almeno cinque giorni di anticipo:

- andrea.baraghini@comune.mirandola.mo.it(Comando Polizia Locale –Presidio P.L. Mirandola),
- sergio.zucchi@comune.mirandola.mo.it(Servizio Mobilità)

COMUNE DI MODENA (prot. 13968/2021 del 05/05/2021):

E' PRESCRITTA LA SCORTA DI POLIZIA LOCALE DI MODENA E LA VERIFICA DELL'ALTEZZA DEI MANUFATTI QUALI PONTI,CAVALCAVIA,CAVALCAFERROVIE , CHE DALLA PAVIMENTAZIONE FINITA FINO ALL'INTRADOSSO DELLE OPERE D'ARTE, TALE ALTEZZA DEVE AVERE UN MARGINE DI ALMENO 20 CM IN PIU' RISPETTO ALL'ALTEZZA REALE RILEVATA.LA SCORTA ANDRA' RICHIESTA E CONCORDATA CON L'UFFICIO PERSONALE DEL COMANDO POLIZIA LOCALE IN VIA GALILEI 165,RECAPITI,TEL.059/2033932, MAIL,sergio.ranuzzi@comune.modena.it

LA DITTA RICHIEDENTE DOVRA' COMUNICARE TRAMITE FAX N.059 2033740 AL COMANDO POLIZIA LOCALE DI MODENA DATA E ORA DEL TRANSITO CON ALMENO 2G.G. DI ANTICIPO. INOLTRE DOVRA' ESSERE VERIFICATO PREVENTIVAMENTE LA LARGHEZZA DELLA CARREGGIATA ED I RAGGI DI CURVATURA CHE IL TRASPORTO ECCEZIONALE O IL MEZZO D'OPERA DOVRA' EFFETTUARE SUL PERCORSO RICHIESTO.

Avverso il presente provvedimento è esperibile **ricorso al competente TAR regionale** nel termine di **60 gg**, o in alternativa ricorso straordinario al **Capo di Stato** nel termine di **120 gg**, entrambi decorrenti dalla data comunicazione dell'atto.

MODENA 07/05/2021 09:25

IL FUNZIONARIO P.O.
Pacchioni Maria Teresa

Documento firmato digitalmente ai sensi del D.Lgs. 82/2005 "CAD"

Documento prodotto e conservato in originale informatico e firmato digitalmente ai sensi dell'art. 20 del Codice dell'Amministrazione Digitale nella data risultante dai dati della sottoscrizione digitale. L'eventuale stampa del documento costituisce **copia analogica** sottoscritta con firma a mezzo stampa predisposta secondo l'articolo 3 del D.lgs 12 dicembre 1993, n. 39 e l'articolo 3bis, comma 4bis del Codice dell'amministrazione digitale. L'originale di questo documento è consultabile all'indirizzo:

https://teonline.regione.emilia-romagna.it/WAMswf40/TRASPORTI_ECCEZIONALI/StampaTE.aspx?PK_Pratica=113497&PK_TipoDocumento=6&stampa=PraticaDocumento

Il retro di questa pagina è annullato e non utilizzato (bianco)

DICHIARAZIONE SOSTITUTIVA DELL'ATTO DI NOTORIETA'
(art. 47 D.P.R 28.12.2000, n. 445, e s.m.i.)
(trasporti in conto terzi)

Il/La sottoscritto/a, DOM. AGOSTINO CALCAGNO
nato/a a GENOVA prov. GE il 13/04/1971 residente GENOVA a
GENOVA (GE)
Via CORSO PIRELLA codice fiscale CICGTN7LD969I in qualità di
titolare/rappresentante legale dell'impresa RUTIS S.P.A.
codice fiscale/P.IVA, 0026676007 con sede in GENOVA (prov. GE)
Via RIVAROLO 183 R 16161 GENOVA

Consapevole delle sanzioni penali richiamate dall'art. 76 del DPR 28.12.2000, n. 445, e s.m.i., in caso di dichiarazioni false o mendaci;

Consapevole che, ai sensi dell'art. 7 del DLgs 21.11.2005, n. 286, e s.m.i., l'esecuzione di un trasporto in sovraccarico, violando il limite di massa complessiva massima indicata nell'autorizzazione al trasporto eccezionale, determina la corresponsabilità del committente con il vettore, con l'applicazione, in concorso, delle sanzioni previste dall'art. 10, c. 18, e dall'art. 167, cc. 2 e 11, del DLgs 30.04.1992, n. 285, in ottemperanza e per gli effetti di cui all'art. 47 del DPR 28.12.2000, n. 445, e s.m.i. e all'art. 14, c. 7, punto B), lett. b), del DPR 16.12.1992, n. 495, sotto la propria personale responsabilità,

DICHIARA

- Di essere il committente del trasporto nella qualità di: proprietario o produttore del bene, spedizioniere, altro (specificare)* _____
- che il carico indivisibile affidato all'impresa di autotrasporto per conto di terzi*
AUTOTRASPORTI CORTI SRL
con sede in SIRONE (LC) Via G. DI VITTORIO, 8/10/12
 iscritta al registro elettronico nazionale delle imprese di trasporto su strada con il n M0015706
 titolare di licenza comunitaria numero 00089548
 titolare di autorizzazione bilaterale/multilaterale numero _____//_____
consiste di 2 RADIANTE SEZ. 2. CAD.
ha una massa pari a 30 tonnellate* e le seguenti dimensioni
Largh. (m) 5,58 Lungh. (m) 22,01 Altezza (m) 4,15
- Luogo di carico* MODENA (TERZO VALONZARONE)
- Luogo di scarico* TRIESTE (TERZO VALONZARONE)

Timbro e firma del legale

Rutis SpA
Amministratore Delegato
Dott. Agostino CALCAGNO

Allegato: Copia doc. identità (tipo, numero, scadenza)

* = campo obbligatorio

= spuntare e compilare solo i punti pertinenti

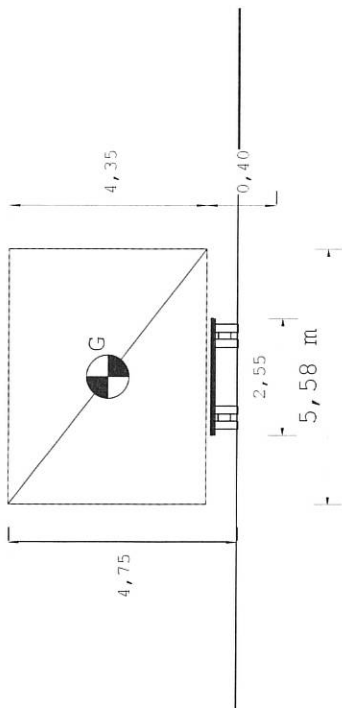
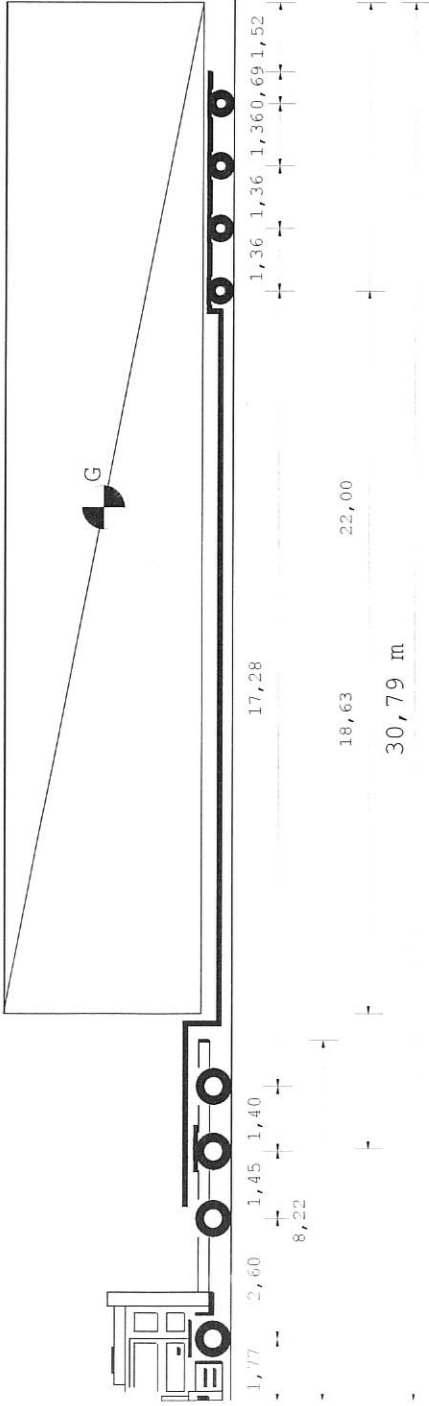

Dati	Trattore	Semirimorchio		
Tara	t 14,700	22,900		
Peso Merce	t	30,000		
Peso su ralla	t 21,300			
Portata utile	t 30,300	55,100		
Peso tot. effett	t 36,000	31,600		
Peso max potenz	t 45,000	78,000		
Press. pneumat. bar	8,0	8,0		
Sup. Impronta cm ²	650	450		
	Lungh. m	Larg. m	Alt. m	Peso t
Conv. Carico	30,79	5,58	4,75	67,600
Eccedenze	14,29	3,03	0,75	23,600

Tipo asse	S	TSG	TSG
Ruote asse	2	4	4
Peso a vuoto [t]	5,84	6,49	6,49
Peso ammesso [t]	9,00	8,00	15,30
Press. spec. terreno [Kg/cm ²]	6,15	3,85	3,85
Peso totale asse [t]	8,00	10,00	10,00

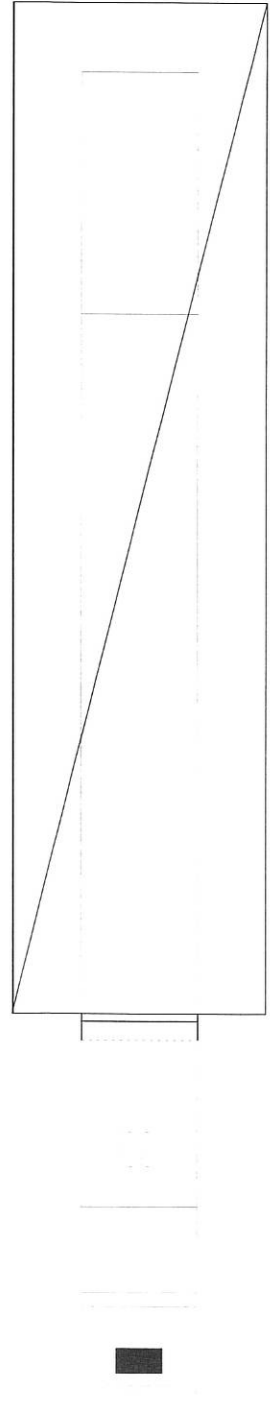

Dati	Trattore	Semirimorchio		
Tara	t 14,700	22,900		
Peso Merce	t	30,000		
Peso su ralla	t 21,300			
Portata utile	t 30,300	55,100		
Peso tot. effett	t 36,000	31,600		
Peso max potenz	t 45,000	78,000		
Press. pneumat. bar	8,0	8,0		
Sup. Impronta cm ²	650	450		
	Lungh. m	Larg. m	Alt. m	Peso t
Conv. Carico	30,79	5,58	4,75	67,600
Eccedenze	14,29	3,03	0,75	23,600

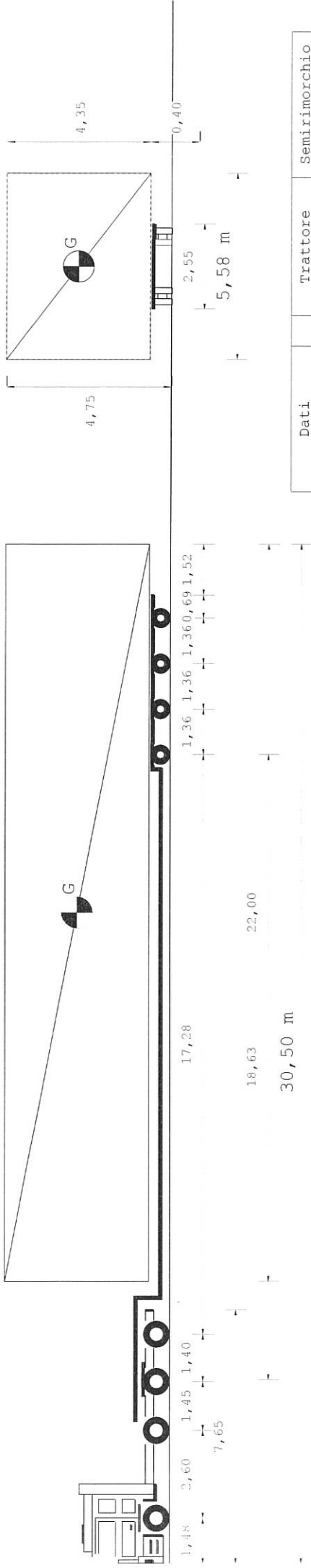

Tipo asse S TSG TSG
 Ruote asse 2 4 4
 Peso a vuoto [t] 5,60 5,60 6,37 6,37
 Peso ammesso [t] 9,00 8,00 15,30 15,30
 Press.spec.terreno [Kg/cm²] 6,15 6,15 3,85 3,85
 Peso totale asse [t] 8,00 8,00 10,00 10,00

Dati	Trattore	Semirimorchio		
Tara	t 14,000	22,900		
Peso Merce	t	30,000		
Peso su ralla	t 22,000			
Portata utile	t 31,000	55,100		
Peso tot.effett	t 36,000	30,900		
Peso max potenz	t 45,000	78,000		
Press.pneumat.	bar 8,0	8,0		
Sup.Impronta	cm ² 650	450		
	Lungh. m	Larg. m	Alt. m	Peso t
Conv. Carico	30,50	5,58	4,75	66,900
Eccedenze	14,00	3,03	0,75	22,900

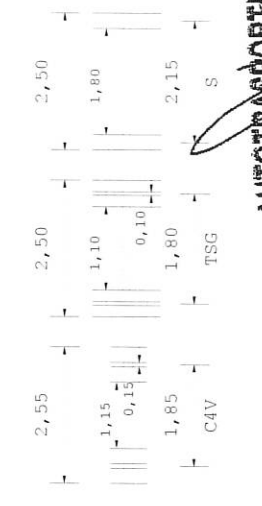

AUTOTRASPORTI CORTI s.r.l.
 Via S. Vittoria 8/10/12
 23844 S. PIETRE (LB)
 Partita IVA 0201390135

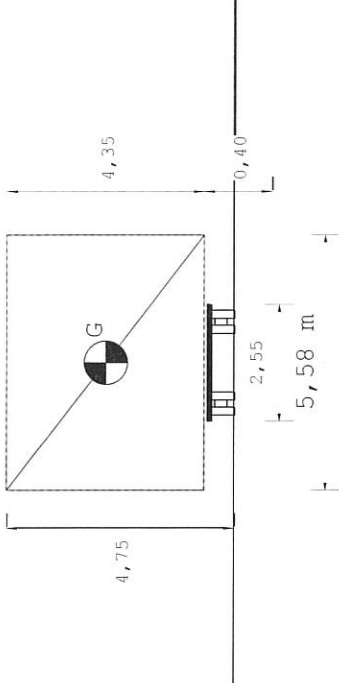
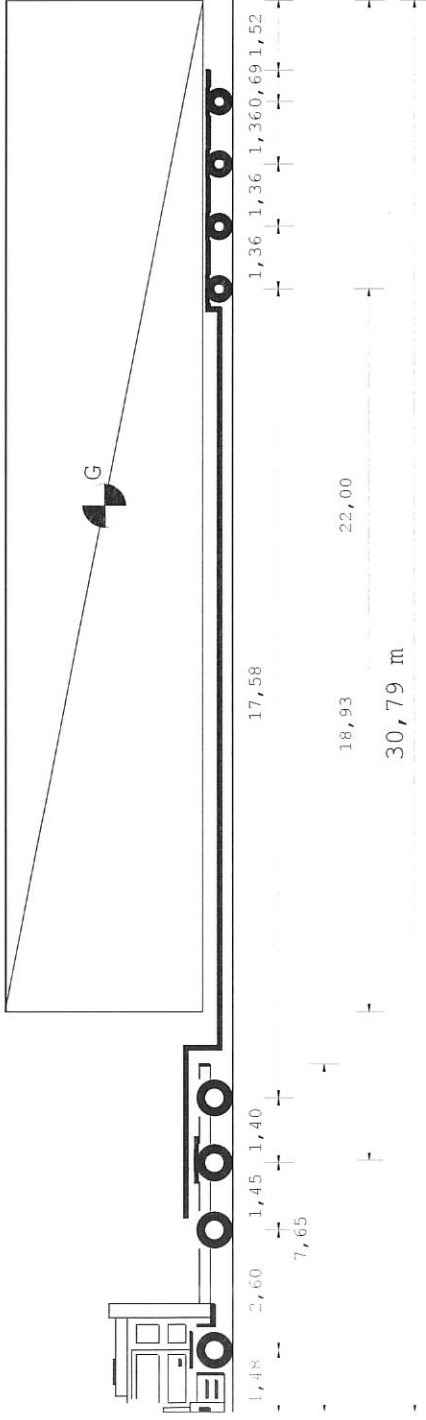

Dati	Trattore	Semirimorchio		
Tara	t 14,000	22,900		
Peso Merce	t	30,000		
Peso su ralla	t			
Portata utile	t 31,000	55,100		
Peso tot. effett	t	30,900		
Peso max potenz	t	78,000		
Press. pneumat.	bar 8,0	8,0		
Sup. Impronta	cm ² 650	450		
	Lungh. m	Larg. m	Alt. m	Peso t
Conv. Carico	30,79	5,58	4,75	66,900
Eccedenze	14,29	3,03	0,75	22,900

Tipo asse	S	TSG	TSG
Ruote asse	2	4	4
Peso a vuoto [t]	5,61	6,38	6,38
Peso ammesso [t]	9,00	8,00	15,30
Press. spec. terreno [Kg/cm ²]	6,15	3,85	3,85
Peso totale asse [t]	8,00	10,00	10,00

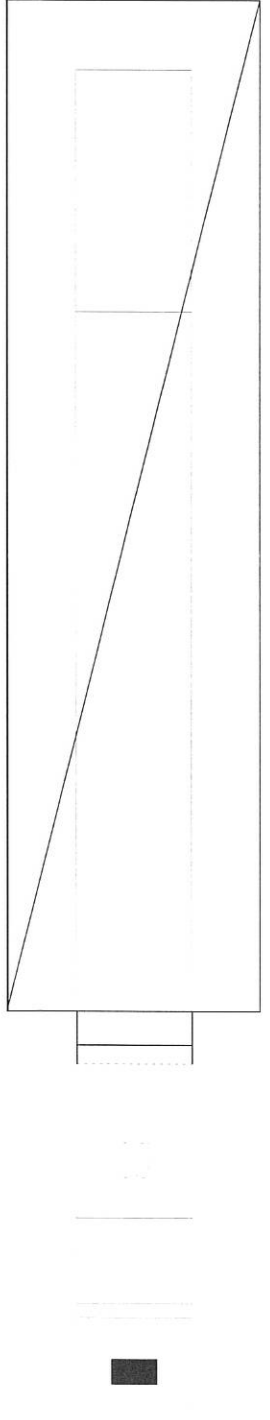

2,55 2,50 2,50 2,50
1,15 1,10 1,80
0,15 0,10
1,85 1,80 2,15
CAV TSG

AUTOTRASPORTI CORTI s.r.l.
Via G. Di Vittorio, 8/10/12
AUTOTRASPORTI S. IFFRONE (SA)
Partita IVA 00201390135

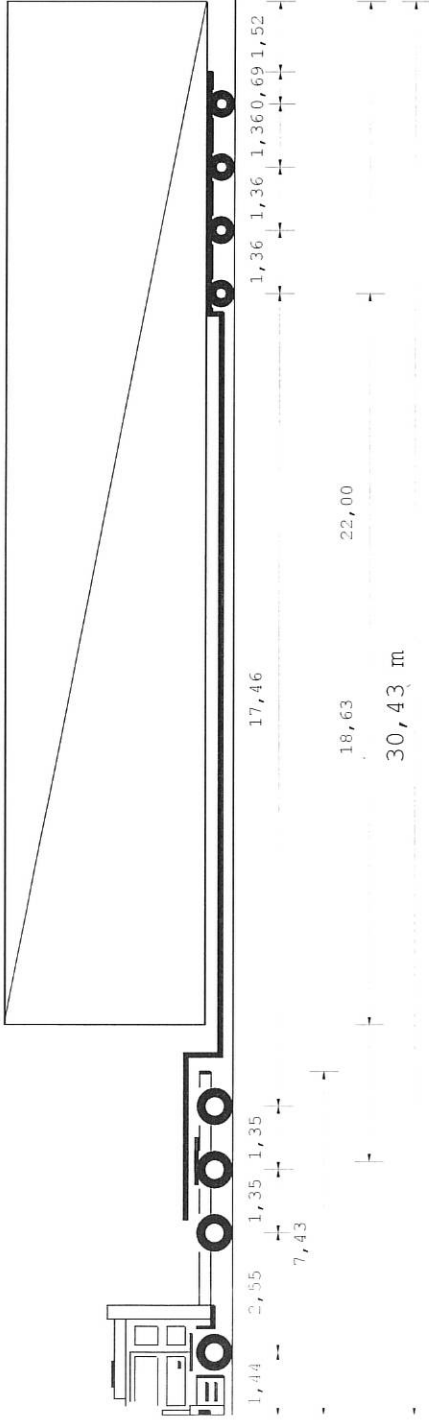

Tipo asse S TSG TSG
 Ruote asse 2 4 4
 Peso a vuoto [t] 5,29 5,29 6,48 6,48
 Peso ammesso [t] 9,00 8,00 15,65 15,65
 Press.spec.terreno [Kg/cm²] 6,45 6,45 3,85 3,85
 Peso totale asse [t] 8,00 8,00 10,00 10,00

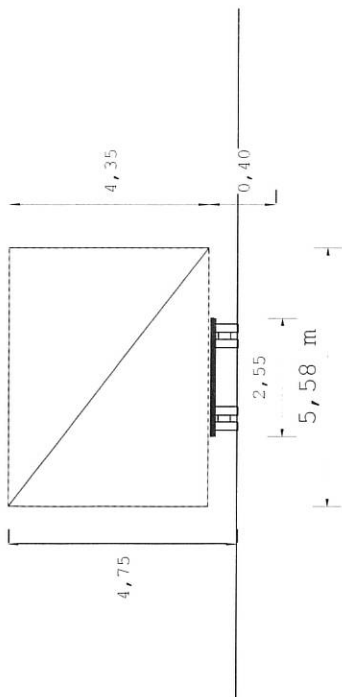

Dati	Trattore	Semirimorchio
Tara	t 13,600	22,900
Peso Merce	t 22,400	30,000
Peso su ralla	t 32,000	55,100
Portata utile	t 36,000	30,500
Peso tot.effett	t 45,600	78,000
Peso max potenz	bar 8,0	8,0
Sup.Impronta	cm ² 650	450
	Lungh. m	Alt. m
Conv. Carico	30,43	5,58
Eccedenze	13,93	3,03
	Larg. m	Peso t
	4,75	66,500
	0,75	22,500

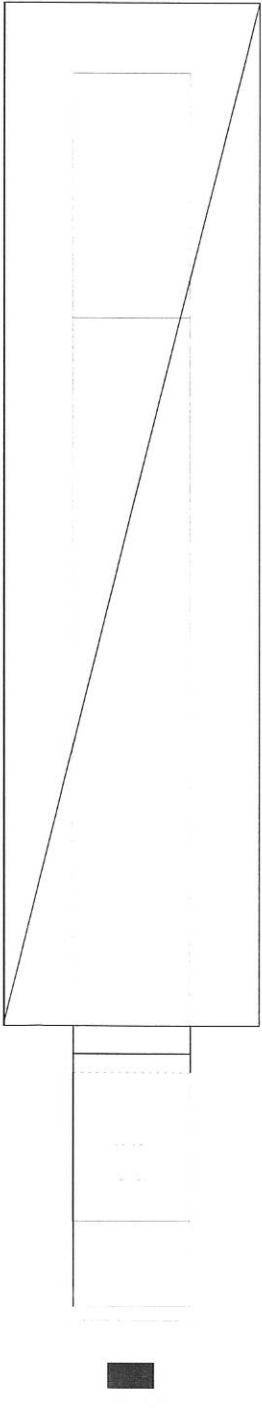
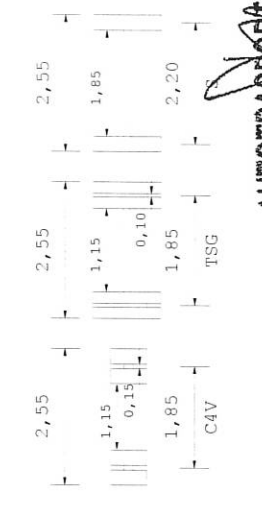

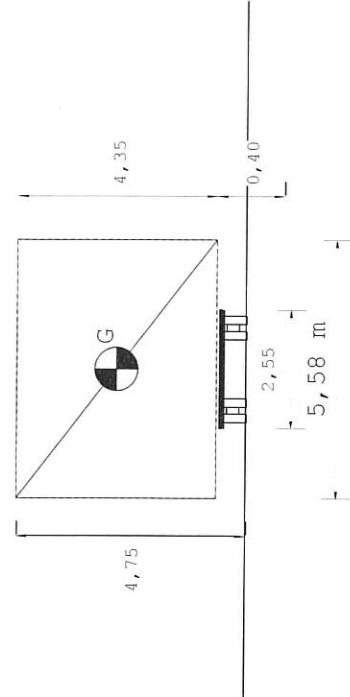
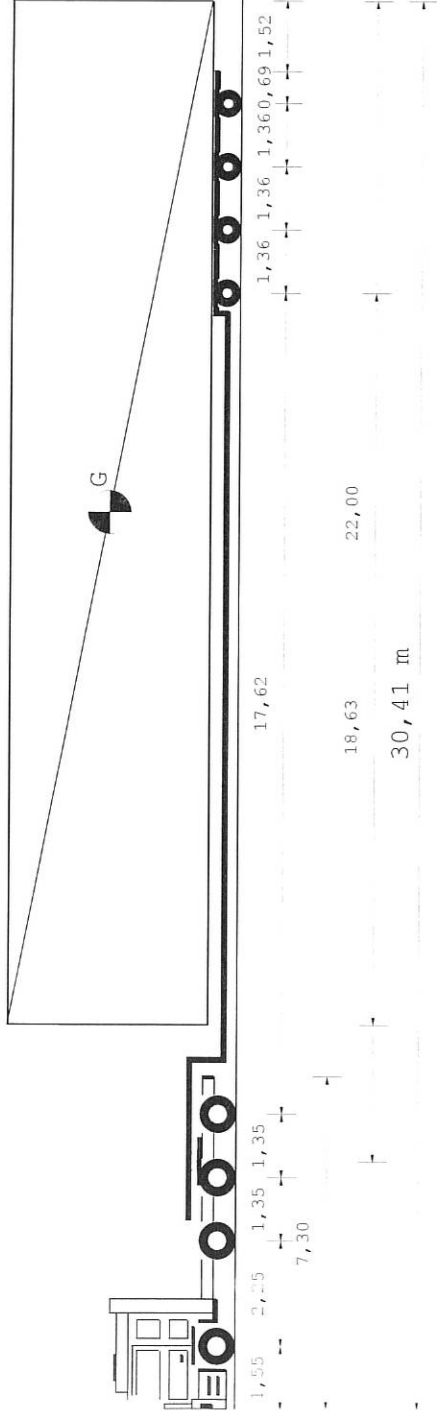

Tipo asse S TSG TSG

Ruote asse 2 4 4

Peso a vuoto [t] 6,42 5,66 5,66 5,66

Peso ammesso [t] 8,50 8,50 15,60 15,60

Press.spec.terreno [Kg/cm²] 6,15 3,85 3,85

Peso totale asse [t] 8,00 10,00 10,00

C4V C4V C4V C4V C4V

4 4 4 4 4

3,14 3,14 3,14 3,14

12,00 12,00 12,00 12,00

4,16 4,16 4,16 4,16

7,49 7,49 7,49 7,48

Dati	Trattore	Semirimorchio		
Tara	t 13,050	22,900		
Peso Merce	t	30,000		
Peso su ralla	t 22,950			
Portata utile	t 34,150	55,100		
Peso tot.effett	t 36,000	29,950		
Peso max potenz	t 47,200	78,000		
Press.pneumat.	bar 8,0	8,0		
Sup.Impronta	cm ² 650	450		
	Lungh. m	Larg. m	Alt. m	Peso t
Conv. Carico	30,41	5,58	4,75	65,950
Eccedenze	13,91	3,03	0,75	21,950

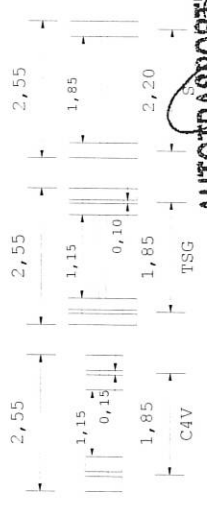
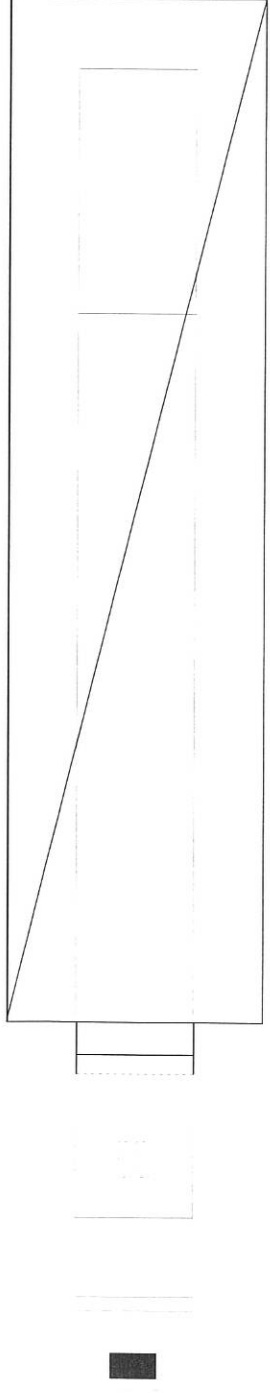

AUTOTRASPORTI CORTI S.r.l.
 Via G. D'Annunzio, 8/10/12
 23844 SIRMIONE (LC)
 AUTOTRASPORTI CORTI S.p.A. 021 680135