



Autorizzazione 7728/2021 del 13/07/2021 10:31

Codice Pratica: **7728/2021**

Nuova domanda

Imposta di bollo
assolta in modo
virtuale. Aut. Agenzia
delle Entrate - Dir.
Prov. di Modena - Uff.
Terr. di Modena n.
15224 del 04/03/2015

Autotrasporti Cram srl

Via 4 Novembre 58/d
25030 LOGRATO (BS)
Tel: 030-9789415
Fax: 030-9789445
Mail: stefano@cram.it
PEC: crampermessi@legalmail.it

AREA LAVORI PUBBLICI - SERVIZIO AMMINISTRATIVO LAVORI PUBBLICI – U.O. CONCESSIONI

Visto il D.Lgs. n. 285/92 e s.m.i. e il D.P.R. n. 495/92 e s.m.i.
In esecuzione della L.R. n. 13/2015.

Richiamato quanto disposto relativamente alle competenze dei Dirigenti dall'art. 107 del D.Lgs 18 Agosto 2000, n. 267 e s.m.i. e dallo Statuto e Regolamento di Organizzazione dell'Ente.

Vista la domanda pervenuta in data **01/07/2021** assunta al P.G. **20843/2021** dalla Ditta **Autotrasporti Cram srl** con sede in **Via 4 Novembre 58/d - 25030 LOGRATO (BS)** P.I./C.F. **00544890981**.

Visto il nulla osta rilasciato dagli Enti proprietari delle strade interessate al transito.

AUTORIZZA

la Ditta in indirizzo ad effettuare il seguente transito eccezionale:

Il veicolo utilizzato è MOTRICE/TRATTORE:

MARCA E TIPO **SCANIA 730 A8X4 4C E** N° DI TARGA **EP458RM** ASSI **4**

con traino di RIMORCHIO/SEMIRIMORCHIO:

MARCA E TIPO **CAPPERI** N° DI TARGA **AA95452** ASSI **8**

Caratteristiche massime veicolo o complesso di veicoli A CARICO:

larghezza m **2,750** lunghezza m **20,450** altezza m **4,300** MASSA compl. t: **79,000**
sporg. ant. m **0,000** sporg. post. m **0,000**

Caratteristiche veicolo o complesso di veicoli A VUOTO:

larghezza m **2,750** lunghezza m **20,450** altezza m **4,000** MASSA compl. t: **38,100**
sporg. ant. m **0,000** sporg. post. m **0,000**

Rimorchi Riserva: **AB94282, AE38311**

Motrici Riserva: **CN938HF, GC743MK**

MATERIALE TRASPORTATO: UNA PARTE PRESSA

L'indennizzo **analitico** per la maggiore usura della strada, di euro 2.50, è versato a **questo Ente**, secondo le modalità di calcolo indicate ai cc. 1 e 3 dell'art. 18 del D.P.R. n. 495/92 e s.m.i.

La presente autorizzazione è valida per il periodo dal **19/07/2021** al **18/10/2021** e per **N. 1 VIAGGI** e può essere revocata o sospesa in qualsiasi momento qualora obiettive esigenze di sicurezza del transito lo richiedano.

Il transito deve essere effettuato sul seguente percorso o elenco stradale autorizzato:

Partenza: FABRIANO, VIA CASOLI

Unione delle Terre d'Argine (MO)

VIA CASTELLANI TARABINI-SP.468 TRATTO COMUNALE-TANG.B.LOSI-V.LE DELL'INDUSTRIA-VIA
GUASTALLA - DA USCITA CASELLO A/22 CARPI A INNESTO SP.1 DIREZIONE RIO SALICETO
E VICEVERSA A VUOTO CON DIMENSIONI: MT.20.45 X 2.75 X 4.00 TN.38.10

Provincia di Modena

SP.1 - DA DISINNESTO S.C DI CARPI FINO A CONFINE PROVINCIA REGGIO EMILIA
E VICEVERSA A VUOTO CON DIMENSIONI: MT.20.45 X 2.75 X 4.00 TN.38.10

Provincia di Reggio nell'Emilia

SP.30 - DA CONFINE PROVINCIA MODENA A RIO SALICETO BIVIO VIA CA' DE FRATI
E VICEVERSA A VUOTO CON DIMENSIONI: MT.20.45 X 2.75 X 4.00 TN.38.10

Comune di RIO SALICETO (RE)

VIA CA' DE FRATI-VIA ARIOSTO - DA DISINNESTO SP.30 A DITTA FT PLAST SITA AL CIVICO 20
E VICEVERSA A VUOTO CON DIMENSIONI: MT.20.45 X 2.75 X 4.00 TN.38.10

Arrivo: RIO SALICETO, VIA ARIOSTO E VICEVERSA A VUOTO

Alla scadenza naturale di validità della presente autorizzazione, se sussiste ancora la proroga Covid 19, e la ditta intenda prorogare/rinnovare la stessa, dovrà obbligatoriamente richiedere l'estensione tramite portale TE ON_LINE. L'autorizzazione di estensione di validità decadrà qualora si ritorni al regime ordinario e non si possa più usufruire della proroga COVID 19 per cessato stato d'emergenza. Pertanto sarà d'obbligo ripresentare, con congruo anticipo, un rinnovo dell'autorizzazione comprensivo degli oneri e dell'indennizzo d'usura (se dovuto) nel rispetto dei tre anni di esercizio previsti dal Codice della Strada.

I termini relativi ai controlli tecnici di revisione dei veicoli devono obbligatoriamente effettuarsi al termine delle proroghe previste per l'impraticabile esecuzione degli stessi a causa delle misure adottate per impedire o contenere la diffusione della COVID-19, pena l'invalidità dell'autorizzazione stessa; medesimi obblighi valgono anche per i rinnovi dei documenti per la circolazione sulle strade italiane da parte dei vettori esteri (in particolare per il documento tecnico di cui al c. 12, dell'art.14, del DPR n. 495/92).

La presente autorizzazione è concessa alle seguenti condizioni:

Il veicolo/complesso veicolare deve essere segnalato come previsto dalla normativa vigente. Durante il transito in condizione di eccezionalità è obbligatorio l'uso contemporaneo delle luci di posizione, dei proiettori anabbaglianti e dei dispositivi supplementari di segnalazione visiva a luce lampeggiante gialla o arancione.

La velocità del veicolo/complesso veicolare non deve superare i limiti massimi indicati dal D.Lgs. n. 285/92 e s.m.i. e dalla Carta di circolazione nonché quelli, se diversi, fissati dagli Enti proprietari delle strade. La velocità deve essere ulteriormente ridotta nei tratti di strada a visibilità limitata, nelle curve e quando ricorrono le condizioni indicate dall'art. 141 del D.Lgs. n. 285/92 e s.m.i.

Il transito può essere effettuato **nelle ore diurne e notturne.**

Il transito deve rispettare le seguenti **PRESCRIZIONI SULL'ORARIO:**

Nullaosta Provincia di Reggio nell'Emilia (prot. 21737/2021 del 08/07/2021):OBBLIGO DI TRANSITO NOTTURNO DALLE ORE 21:00 ALLE ORE 7:00 A CARICO.

La presente autorizzazione non esime dal possesso dei regolari documenti di circolazione rilasciati dal competente Ufficio locale della Motorizzazione Civile.

Durante il transito devono essere osservati gli obblighi e le limitazioni localmente imposti e risultanti dalla segnaletica stradale e dalle disposizioni in vigore. L'autorizzazione non è valida nei giorni e periodi indicati annualmente da apposite disposizioni ministeriali e relativi decreti prefettizi. In caso di neve, ghiaccio, nebbia o visibilità di norma

inferiore a m. 70 (settanta), il veicolo dev'essere tempestivamente allontanato dalla sede stradale e condotto alla più vicina area disponibile.

Il conducente deve essere munito del presente documento da esibire a richiesta del personale cui all'art. 12 del D.Lgs. n. 285/92 e s.m.i.

Il veicolo/complesso può circolare **SENZA SCORTA TECNICA**.

Il veicolo/complesso deve rispettare le seguenti **PRESCRIZIONI SULLA SCORTA TECNICA**:

Nullaosta Provincia di Reggio nell'Emilia (prot. 21737/2021 del 08/07/2021): - **OBBLIGO DI SCORTA TECNICA A CARICO. PROVINCIA DI MODENA:SCORTA TECNICA PER IL TRANSITO SUI PONTI E MANUFATTI DI PROPRIETÀ PROVINCIALE CON LE INDICAZIONI RIPORTATE NELLE PRESCRIZIONI PARTICOLARI DELLA PRESENTE AUTORIZZAZIONE.**

La scorta tecnica deve osservare le disposizioni contenute nel D.Lgs. n. 285/92 e s.m.i. (Nuovo Codice della Strada), nel D.P.R. n. 495/92 e s.m.i. (Regolamento di esecuzione del Nuovo Codice della Strada) e nel D.M. 18.07.1997 e s.m.i. (Disciplinare per le scorte tecniche ai veicoli eccezionali ed ai trasporti in condizioni di eccezionalità) ed in particolare, deve rispettare le modalità indicate dal Ministero dell'Interno. Altresì, il personale di scorta tecnica abilitato deve mettere in atto tutti gli interventi di segnalazione, pilotaggio e regolazione del traffico per rendere sicure sia le manovre del veicolo/complesso eccezionale che la circolazione degli altri veicoli presenti sulla strada, istituendo, qualora necessario, anche il senso unico alternato o la temporanea chiusura della strada (o tratto di essa). Il capo-scorta, quando dovuto, deve comunicare il movimento e le soste dei carichi eccezionali al Centro Operativo Compartimentale di Polizia Stradale territorialmente competente.

La scorta o il capo-scorta deve comunicare, in forma digitale, la data e l'ora dell'inizio e della fine dell'attività di scorta a questo Ente che ha rilasciato l'autorizzazione.

E' ammessa la facoltà di ridurre, anche congiuntamente, le dimensioni o la massa degli elementi oggetto del trasporto o il loro posizionamento o il loro numero, a condizione che permangano le condizioni che impongono la scorta, ove è prescritta. Inoltre, deve essere garantito il rispetto, in qualunque condizione di carico, delle prescrizioni di cui all'art. 16 del D.P.R. n. 495/92 e s.m.i. e deve rimanere inalterata la natura del materiale e la tipologia degli elementi. Resta fermo l'indennizzo per la maggiore usura della strada già corrisposto ai sensi dell'art. 18 del D.P.R. n. 495/92.

Il transito sulle strade autorizzate deve effettuarsi evitando le ore di maggiore punta del traffico del mattino e del pomeriggio.

E' vietata la circolazione e la sosta sulle banchine stradali e in aree esterne alla carreggiata.

La validità della presente è subordinata al rispetto delle prescrizioni previste nell'autorizzazione del gestore della rete ferroviaria, qualora il veicolo o trasporto eccezionale abbia un'altezza superiore a 4,30 metri e attraversi linee ferroviarie elettrificate.

La Ditta è obbligata a risarcire per intero i danni eventualmente arrecati al Demanio stradale su semplice presentazione da parte di questo Ente, del conto spese per le riparazioni.

Resta a carico della Ditta ogni responsabilità per danni arrecati a sé, a terzi, o cose per effetto della presente autorizzazione, rimanendo sempre questo Ente rilevato ed indenne.

Ogni spesa relativa alla presente autorizzazione, dipendente sia da accertamenti istruttori eccezionali che dalle prescrizioni in essa contenute, è a carico della Ditta.

La Ditta deve verificare l'agibilità del percorso con un giorno di anticipo rispetto alla data in cui sarà effettuato ogni singolo transito.

Gli Organi preposti al controllo devono verificare sia il rispetto delle prescrizioni ivi contenute e sia, quando dovuto, se le origini e le destinazioni finali dei relativi percorsi (o tratte) sono quelle autorizzate. Questo Ente, resta peraltro in attesa di conoscere quanto accertato per l'adozione dei necessari provvedimenti da adottarsi sull'autorizzazione concessa.

La Ditta prima di effettuare ogni viaggio, qualora sia dovuto l'indennizzo d'usura, deve comunicare l'ora e il giorno di effettuazione dello stesso. Tale comunicazione deve effettuarsi, in forma digitale, all'Ente che ha rilasciato l'autorizzazione.

Per l'utilizzo dei veicoli di riserva, prima dell'inizio del viaggio, qualora sia dovuto l'indennizzo d'usura, la Ditta deve

comunicare i numeri delle targhe del veicolo o del complesso di veicoli da utilizzare per il trasporto all'Ente che ha rilasciato l'autorizzazione. La comunicazione sostituisce quella di inizio viaggio e deve essere effettuata, in forma digitale, anche dalla ditta che esegue la scorta o dal capo-scorta, se presenti.

L'utilizzo di veicoli di riserva trainanti che trainati, combinati anche in modo incrociato, è sempre subordinato alla condizione di provata abbinabilità, ai sensi dell'art. 219, c. 3, del D.P.R. n. 495/92.

PRESCRIZIONI PARTICOLARI:

Parere PROVINCIA DI MODENA - SERVIZIO LAVORI SPECIALI E MANUTENZIONE OPERE PUBBLICHE (del 08/07/2021):

in corrispondenza dei seguenti ponti e manufatti di proprietà provinciale:

- 1)SP1 sorbarese – ponte sul cavo Tresinaro – loc. via canale di Migliarina
- 2)SP1 sorbarese – ponte sul canale confine MO/RE via Balduina

dovranno essere rispettate le seguenti prescrizioni:

- a) la velocità transitoria sia costante e non superiore a 10 km/h
- b) non sono ammessi cambi di direzione, soste, deviazioni, inversioni
- c) la traiettoria del mezzo dovrà essere in asse con l'impalcato
- d) il transito dovrà essere isolato con sospensione temporanea della circolazione: non è ammesso altro transito veicolare durante l'attraversamento del ponte
- e) **OBBLIGO DI SCORTA TECNICA** per consentire il rispetto delle prescrizioni di cui ai punti c), d)

La scorta tecnica deve osservare le disposizioni contenute nel D.Lgs. n. 285/92 e s.m.i. (Nuovo Codice della Strada), nel D.P.R. n. 495/92 e s.m.i. (Regolamento di esecuzione del Nuovo Codice della Strada) e nel D.M. 18.07.1997 e s.m.i. (Disciplinare per le scorte tecniche ai veicoli eccezionali ed ai trasporti in condizioni di eccezionalità) ed in particolare, deve rispettare le modalità indicate dal Ministero dell'Interno. Altresì, il personale di scorta tecnica abilitato deve mettere in atto tutti gli interventi di segnalazione, pilotaggio e regolazione del traffico per rendere sicure sia le manovre del veicolo/complesso eccezionale che la circolazione degli altri veicoli presenti sulla strada, istituendo, qualora necessario, anche il senso unico alternato o la temporanea chiusura della strada (o tratto di essa). Il capo-scorta, quando dovuto, deve comunicare il movimento e le soste dei carichi eccezionali al Centro Operativo Compartmentale di Polizia Stradale territorialmente competente.

NOTA 1 - SI FA PRESENTE CHE NEL CORSO DELL'ANNO 2021 VERRANNO EFFETTUATI CONTROLLI A CAMPIONE PER LA VERIFICA DEL RISPETTO DELLE PRESCRIZIONI PER IL TRANSITO SUI PONTI CHE VERRANNO SANZIONATE AI SENSI DELL'ART. 10 del Codice della Strada, commi 18, 19, 24 e 25.

NOTA 2 – CHIEDIAMO OBBLIGATORIAMENTE DI SEGNALARE IL PASSAGGIO DELL'AUTOMEZZO VIA MAIL a santi.e@provincia.modena.it e a poliziaprovinciale@provincia.modena.it con data , ora di transito e percorso scelto, con un anticipo di tre giorni

Nullaosta Unione delle Terre d'Argine (prot. 21853/2021 del 09/07/2021):

- VERIFICA PREVENTIVA DEL PERCORSO IL GIORNO PRECEDENTE AL TRANSITO
 - OBBLIGO DI COMUNICAZIONE, ALMENO 5 GIORNI PRIMA DEL TRANSITO, DELLA DATA ED ORA DELLO STESSO, NONCHE' DELL'ARRIVO DEL VEICOLO ECCEZIONALE NEL COMUNE DI CARPI, ALL'INDIRIZZO E-MAIL stradesicure@terredargine.it
 - DURANTE IL TRANSITO SIA GARANTITA LA CONSERVAZIONE DEL MANTO STRADALE, DELLA SEGNALETICA STRADALE E DI QUANTO COSTITUISCA PERTINENZA STRADALE
- Per ulteriori informazioni rivolgersi all'Ufficio Permessi della Polizia Locale presso la Territoriale di Carpi

Nullaosta Provincia di Reggio nell'Emilia (prot. 21737/2021 del 08/07/2021):

- OBBLIGO DI SCORTA TECNICA A CARICO.
- OBBLIGO DI TRANSITO NOTTURNO DALLE ORE 21:00 ALLE ORE 7:00 A CARICO.
- Il giorno precedente il transito verificare l'agibilità del percorso.
- Comunicare con almeno 2 gg. di anticipo alla Provincia di Reggio Emilia data e ora dei transiti nella sezione comunicazioni e transiti del TEONLINE.
- Nel caso di danneggiamento della sede stradale e/o opere e manufatti pertinenti la viabilità Provinciale, dovranno essere immediatamente posti in essere i dispositivi di segnalazione opportuni e data immediata comunicazione all'ente proprietario della strada.
- Dato il rilevante PESO, in relazione alla stabilità delle opere d'arte, nell'attraversamento di tutti i manufatti stradali il convoglio dovrà procedere con cautela seguendo le seguenti prescrizioni:
- in asse strada con velocità costante inferiore a 5 km/h senza cambi di direzione;

- isolatamente, consentendo preventivamente lo smaltimento del traffico sui manufatti.
- Il transito è vietato nei seguenti orari: dalle ore 7:00 alle ore 21:00 A CARICO.

COMUNE DI RIO SALICETO:

- Obbligo della scorta tecnica o della Polizia Stradale
- Verifica dell'agibilità del percorso il giorno precedente il transito
- Comunicazione, con almeno un giorno di anticipo al Comando di Polizia Municipale del Comune, della data e dell'ora del transito.

Nullaosta AUTOSTRADA DEL BRENNERO (prot. 22133/2021 del 13/07/2021):

In corrispondenza del cavalcavia della SP. 1 loc. Carpi-Migliarina - sovrappasso n. 131) dovranno essere rispettate le seguenti prescrizioni: 1) la velocità transitoria sia costante e non superiore a 30 km/h 2) divieto tassativo di transito contemporaneo con altri veicoli 3) transito consentito in asse all'impalcato (in centro carreggiata)

PROVINCIA DI MODENA: Verifica dell'agibilità del percorso da effettuarsi il giorno precedente al transito per evitare eventuali inconvenienti che si dovessero presentare con l'eccezionalità. La ditta dovrà sempre verificare sull'intero percorso autorizzato il rispetto dei franchi di sicurezza previsti dal c.d.s. dall'intradosso delle opere d'arte e dalle linee elettriche.

Avverso il presente provvedimento è esperibile **ricorso al competente TAR regionale** nel termine di **60 gg**, o in alternativa ricorso straordinario al **Capo di Stato** nel termine di **120 gg**, entrambi decorrenti dalla data comunicazione dell'atto.

MODENA 13/07/2021 10:31

IL FUNZIONARIO P.O.
Pacchioni Maria Teresa

Documento firmato digitalmente ai sensi del D.Lgs. 82/2005 "CAD"

Documento prodotto e conservato in originale informatico e firmato digitalmente ai sensi dell'art. 20 del Codice dell'Amministrazione Digitale nella data risultante dai dati della sottoscrizione digitale. L'eventuale stampa del documento costituisce **copia analogica** sottoscritta con firma a mezzo stampa predisposta secondo l'articolo 3 del D.lgs 12 dicembre 1993, n. 39 e l'articolo 3bis, comma 4bis del Codice dell'amministrazione digitale. L'originale di questo documento è consultabile all'indirizzo:

https://teonline.regione.emilia-romagna.it/WAMswf40/TRASPORTI_ECCEZIONALI/StampaTE.aspx?PK_Pratica=117769&PK_TipoDocumento=6&stampa=PraticaDocumento

Il retro di questa pagina è annullato e non utilizzato (bianco)

DICHIARAZIONE SOSTITUTIVA DELL'ATTO DI NOTORIETA'
(art. 47 D.P.R. 28.12.2000, n. 445, e s.m.i.)
(trasporti in conto terzi)

Il/La sottoscritto/a, NAZAR WALID BIN
nato/a a PAKISTAN prov. (R.12) il 10-08-1992
residente a CAMPAGNOLA EM. tel. 329-0228646 mail _____
Via G. SILICARDI 11 codice fiscale NZRWD892M102936S in qualità di titolare/rappresentante
legale dell'impresa _____ (ragione sociale) CHATTHA & FIGLI DI NAZAR
codice fiscale/P.IVA, _____ con sede in VIA F.LLI ROSSELLI 7 CAMPAGNOLA EM. (R.12)
Via 02573290356 - C.F. NZRWD892M102936S
Consapevole delle sanzioni penali richiamate dall'art. 76 del DPR 28.12.2000, n. 445, e s.m.i., in caso di
dichiarazioni false o mendaci;

Consapevole che, ai sensi dell'art. 7 del DLgs 21.11.2005, n. 286, e s.m.i., l'esecuzione di un trasporto in
sovraccarico, violando il limite di massa complessiva massima indicata nell'autorizzazione al trasporto
eccezionale, determina la corresponsabilità del committente con il vettore, con l'applicazione, in concorso, delle
sanzioni previste dall'art. 10, c. 18, e dall'art. 167, cc. 2 e 11, del DLgs 30.04.1992, n. 285, in ottemperanza e per
gli effetti di cui all'art. 47 del DPR 28.12.2000, n. 445, e s.m.i. e all'art. 14, c. 7, punto B), lett. b), del DPR
16.12.1992, n. 495, sotto la propria personale responsabilità,

DICHIARA

◦ Di essere il committente del trasporto nella qualità di: x proprietario o produttore del bene, spedizioniere,
altro (specificare)* _____

◦ che il carico indivisibile affidato all'impresa di autotrasporto per conto di terzi*

AUTOTRASPORTI CRAM SRL

con sede in 25030 LOGRATO (BS) Via IV Novembre 58/D

iscritta al registro elettronico nazionale delle imprese di trasporto su strada con il

n. M 0009736

titolare di licenza comunitaria numero 00095629

titolare di autorizzazione bilaterale/multilaterale numero _____

consiste di NR_1 PARTE PRESSA, ha una

massa pari a 38 tonnellate* e le seguenti dimensioni

Largh. 2.50 Lungh. (m) 9.30 Altezza (m) 3.10

Luogo di carico* METALPLAST SRL VIA ERMANNOCASOLI 2669 FABRIANO (AN)

Luogo di scarico* FT PLAST VIA LUDOVICO ARIOSTO 20 RIO SALICETO (RE)

Timbro e firma del legale

Rappresentante

Data 22.06.2021

CHATTHA & FIGLI
di Nazar Walid Bin
Via F.lli Rosselli 7 25012 Campagnola E. (RE)
C.F. NZRWD892M102936S
P.IVA 02573290356

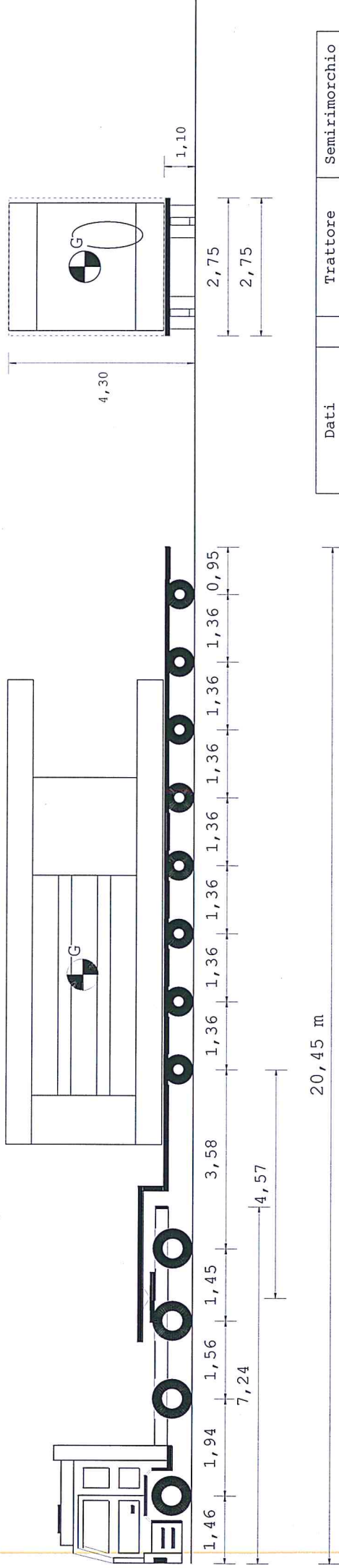

Tipo asse	S	TSG	TSG	C4V	C4V	C4V	C4V	C4V	C4V	C4V	C4V	C4V	C4V	C4V
Ruote asse	2	4	4	4	4	4	4	4	4	4	4	4	4	4
Peso a vuoto [t]	4,57	4,57	4,47	4,47	2,50	2,50	2,50	2,50	2,50	2,50	2,50	2,50	2,50	2,50
Peso ammesso [t]	8,50	8,50	15,60	15,60	13,00	13,00	13,00	13,00	13,00	13,00	13,00	13,00	13,00	13,00
Press.spec.terreno [Kg/cm ²]	4,00	4,00	3,00	3,00	2,55	2,55	2,55	2,55	2,55	2,55	2,55	2,55	2,55	2,54
Peso totale asse [t]	6,00	6,00	9,00	9,00	6,13	6,13	6,13	6,13	6,13	6,13	6,13	6,13	6,13	6,09

Dati	Trattore	Semirimorchio	
Tara	t 13,100	25,000	
Peso Merce	t	40,900	
Peso su ralla	t		
Portata utile	t 34,100	111,000	
Peso tot.effett	t	49,000	
Peso max potenz	t	136,000	
Press.pneumat.	bar	8,0	
Sup.Impronta	cm ²	750	
	Lungh. m	Larg. m	Alt. m
Conv. Carico	20,45	2,75	4,30
Eccedenze	3,95	0,20	0,30
			Peso t
			79,000
			35,000

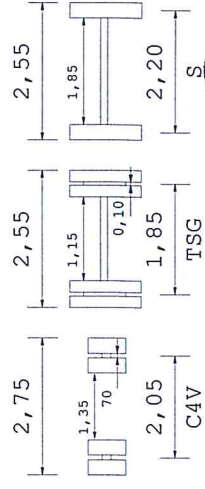
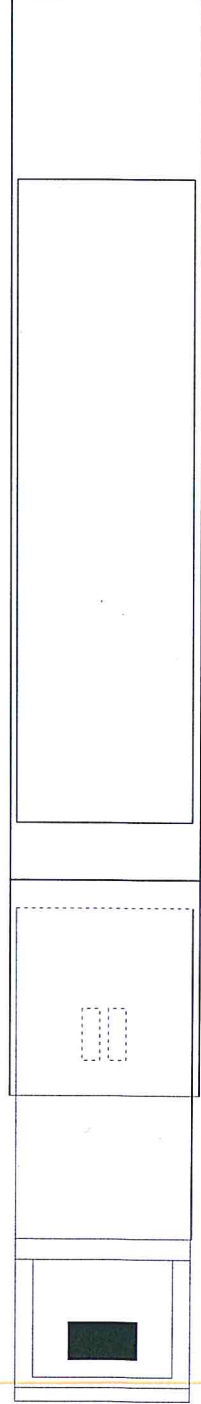

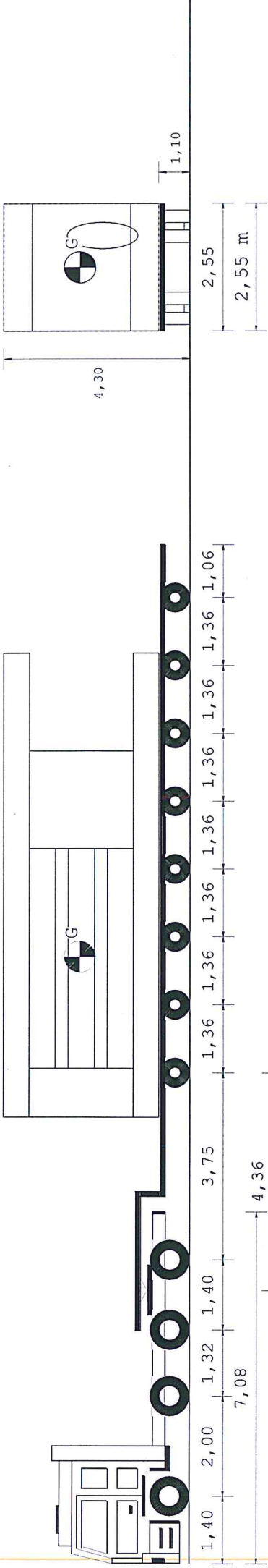

20,45 m

Tipo asse	S	TSG	TSG	C4V	C4V	C4V	C4V	C4V	C4V	C4V	C4V	C4V
Ruote asse	2	4	4	4	4	4	4	4	4	4	4	4
Peso a vuoto [t]	4,72	4,05	4,05	2,22	2,22	2,22	2,22	2,22	2,22	2,22	2,22	2,22
Peso ammesso [t]	9,00	8,00	12,00	11,25	11,25	11,25	11,25	11,25	11,25	11,25	11,25	11,25
Press.spec.terreno [Kg/cm ²]	4,62	4,62	3,46	2,37	2,37	2,37	2,37	2,37	2,37	2,37	2,37	2,37
Peso totale asse [t]	6,00	6,00	9,00	5,69	5,69	5,69	5,69	5,69	5,69	5,69	5,69	5,68

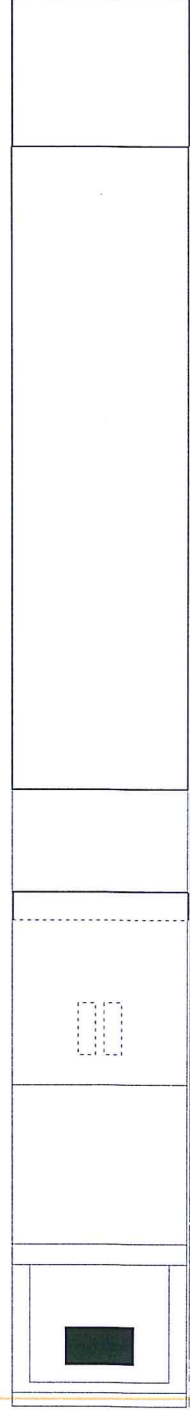

Dati		Trattore	Semirimorchio
Tara	t	11,310	23,300
Peso Merce	t		40,900
Peso su ralla	t	18,690	
Portata utile	t	28,690	98,700
Peso tot.effett	t	30,000	45,510
Peso max potenz	t	40,000	122,000
Press.pneumat.	bar	8,0	8,0
Sup.Impronta	cm ²	650	600
	Lungh. m	Larg. m	Alt. m
	20,45	2,55	4,30
Conv. Carico			
Eccedenze		3,95	0,30
		0,00	0,30
			31,510

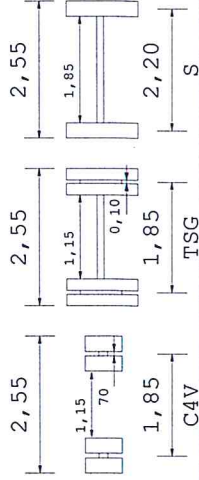

AUTOTRASPORTI CRAM S.R.L.
Via P. Novati, 6 - 25010 - Tel. 030.839090
25010

AUTOTRASPORTI CRAM S.R.L.
P.I. 00544890381
Partita IVA n. 00544890381

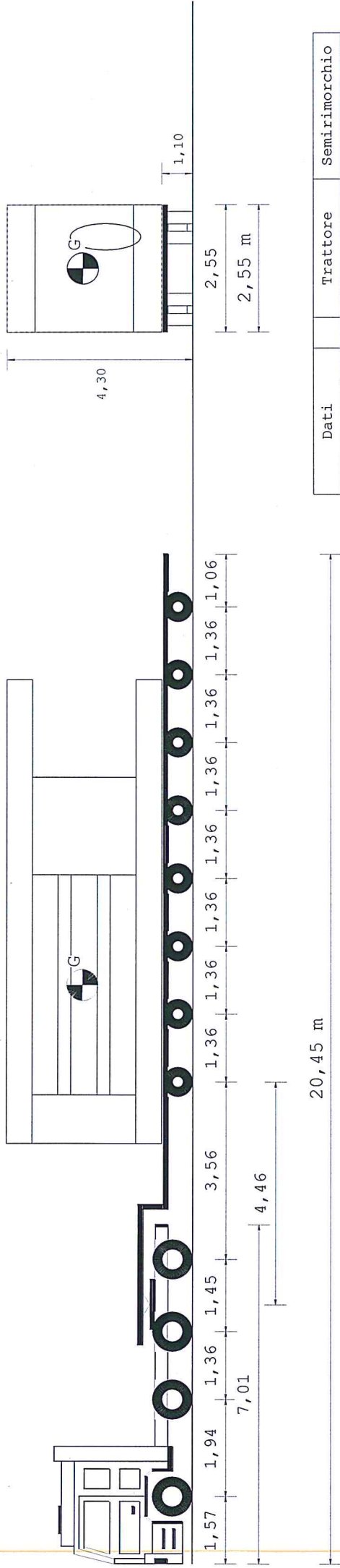

Tipo asse	S	TSG	TSG	C4V	C4V	C4V	C4V	C4V	C4V	C4V	C4V	C4V	C4V	C4V
Ruote asse	2	4	4	4	4	4	4	4	4	4	4	4	4	4
Peso a vuoto [t]	4,50	4,50	4,29	4,29	2,54	2,54	2,54	2,54	2,54	2,54	2,54	2,54	2,54	2,54
Peso ammesso [t]	8,00	8,00	15,00	15,00	11,80	11,80	11,80	11,80	11,80	11,80	11,80	11,80	11,80	11,80
Press.spec.terreno [Kg/cm ²]	4,00	4,00	3,00	3,00	2,55	2,55	2,55	2,55	2,55	2,55	2,55	2,55	2,55	2,53
Peso totale asse [t]	6,00	6,00	9,00	9,00	6,11	6,11	6,11	6,11	6,11	6,11	6,11	6,11	6,11	6,07

20,45 m

Dati	Trattore	Semirimorchio
Tara	t 13,100	24,840
Peso Merce	t 16,900	40,900
Peso su ralla	t 31,900	102,560
Portata utile	t 30,000	48,840
Peso tot.effett	t 45,000	127,400
Peso max potenz	bar 8,0	8,0
Press.pneumat.	cm ² 750	600
Sup.Impronta	Lungh. m 20,45	Larg. m 2,55
Conv. Carico	Alt. m 4,30	Peso t 78,840
Eccedenze	3,95	0,00
	0,00	34,840

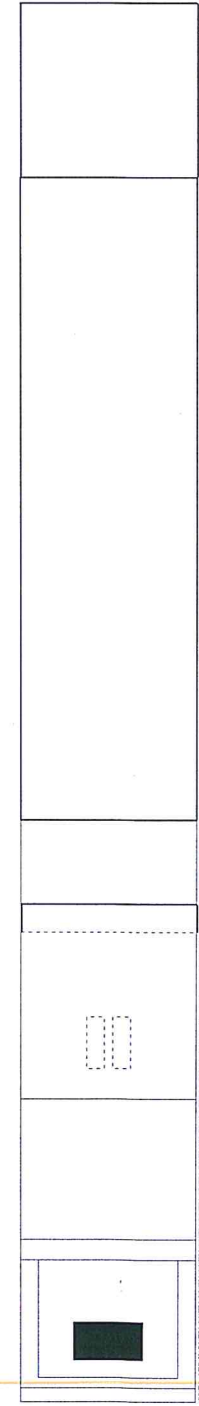
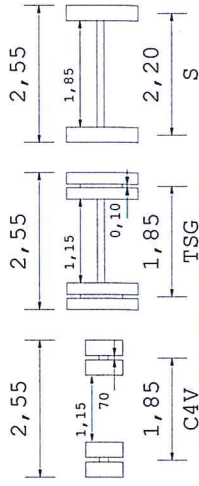

AUTOTRASPORTI CRAM SRL
 Via IV Novembre, 59/61 - Tel. 00.8800099
 25030 (Verona) Italia

AUTOTRASPORTI CRAM SRL
 Partenza n. 00544890981