



Autorizzazione 10002/2021 del 14/09/2021 13:03

Codice Pratica: **10002/2021**

Nuova domanda

Imposta di bollo
assolta in modo
virtuale. Aut. Agenzia
delle Entrate - Dir.
Prov. di Modena - Uff.
Terr. di Modena n.
15224 del 04/03/2015

M.T.D.

UL.OPOLSKA 56 NIEMODLIN
49100 Polonia
Tel: 0227303430
Fax: 0227303510
Mail: trasportive@venetotrade.it

**AREA TECNICA - SERVIZIO PROGRAMMAZIONE URBANISTICA, SCOLASTICA E TRASPORTI -
U.O. TRASPORTI E CONCESSIONI**

Visto il D.Lgs. n. 285/92 e s.m.i. e il D.P.R. n. 495/92 e s.m.i.

In esecuzione della L.R. n. 13/2015.

Richiamato quanto disposto relativamente alle competenze dei Dirigenti dall'art. 107 del D.Lgs 18 Agosto 2000, n. 267 e s.m.i. e dallo Statuto e Regolamento di Organizzazione dell'Ente.

Vista la domanda pervenuta in data **07/09/2021** assunta al P.G. **27634/2021** dalla Ditta **M.T.D.** con sede in **UL.OPOLSKA 56 NIEMODLIN - 49100 Polonia P.I/C.F. PL7540134860.**

Visto il nulla osta rilasciato dagli Enti proprietari delle strade interessate al transito.

AUTORIZZA

la Ditta in indirizzo ad effettuare il seguente transito eccezionale:

Il veicolo utilizzato è MOTRICE/TRATTORE:

MARCA E TIPO **VOLVO FH** N° DI TARGA **OPO1LS4** ASSI **3**

con traino di RIMORCHIO/SEMIRIMORCHIO:

MARCA E TIPO **BROSHUIS** N° DI TARGA **OPO2Y90** ASSI **4**

Caratteristiche massime veicolo o complesso di veicoli A CARICO:

larghezza m	2,950	lunghezza m	16,500	altezza m	4,000	MASSA compl. t:	59,000
sporg. ant. m	0,000	sporg. post. m	0,000				

Motrici Riserva: **OPO16691, OPO5LV8**

MATERIALE TRASPORTATO: NR 01 CROGIOLO + ACC.RI

L'indennizzo **analitico** per la maggiore usura della strada, di euro 1.44, è versato a **questo Ente**, secondo le modalità di calcolo indicate ai cc. 1 e 3 dell'art. 18 del D.P.R. n. 495/92 e s.m.i.

La presente autorizzazione è valida per il periodo dal **17/09/2021** al **16/12/2021** e per **N. 1 VIAGGI** e può essere revocata o sospesa in qualsiasi momento qualora obiettive esigenze di sicurezza del transito lo richiedano.

Il transito deve essere effettuato sul seguente percorso o elenco stradale autorizzato:

Partenza: SVINCOLO A/1 MODENA NORD

Comune di MODENA (MO)

RACC. AUTOSTRADALE - DA CASELLO A/1 MODENA NORD AD INN. SS 724 TANG. PIRANDELLO COMP. ANAS

VIA EMILIA OVEST - DA DIS. SS 724 TANG. PIRANDELLO COMP. ANAS AD INN. SS 9 COMP. ANAS

Provincia di Reggio nell'Emilia

SP 51 - DA DIS. SS 9 COMP. ANAS FINO A DITTA RUBIERA SPECIAL STEEL SPA - VIA XXV APRILE (SP 51)N. 64 - 42013 - CASALGRANDE - RE.

Arrivo: DITTA RUBIERA SPECIAL STEEL SPA - VIA XXV APRILE (SP 51) N. 64 - 42013 - CASALGRANDE - RE -

Alla scadenza naturale di validità della presente autorizzazione, se sussiste ancora la proroga Covid 19, e la ditta intenda prorogare/rinnovare la stessa, dovrà obbligatoriamente richiedere l'estensione tramite portale TE ON_LINE. L'autorizzazione di estensione di validità decadrà qualora si ritorni al regime ordinario e non si possa più usufruire della proroga COVID 19 per cessato stato d'emergenza. Pertanto sarà d'obbligo ripresentare, con congruo anticipo, un rinnovo dell'autorizzazione comprensivo degli oneri e dell'indennizzo d'usura (se dovuto) nel rispetto dei tre anni di esercizio previsti dal Codice della Strada.

I termini relativi ai controlli tecnici di revisione dei veicoli devono obbligatoriamente effettuarsi al termine delle proroghe previste per l'impraticabile esecuzione degli stessi a causa delle misure adottate per impedire o contenere la diffusione della COVID-19, pena l'invalidità dell'autorizzazione stessa; medesimi obblighi valgono anche per i rinnovi dei documenti per la circolazione sulle strade italiane da parte dei vettori esteri (in particolare per il documento tecnico di cui al c. 12, dell'art.14, del DPR n. 495/92).

La presente autorizzazione è concessa alle seguenti condizioni:

Il veicolo/complesso veicolare deve essere segnalato come previsto dalla normativa vigente. Durante il transito in condizione di eccezionalità è obbligatorio l'uso contemporaneo delle luci di posizione, dei proiettori anabbaglianti e dei dispositivi supplementari di segnalazione visiva a luce lampeggiante gialla o arancione.

La velocità del veicolo/complesso veicolare non deve superare i limiti massimi indicati dal D.Lgs. n. 285/92 e s.m.i. e dalla Carta di circolazione nonché quelli, se diversi, fissati dagli Enti proprietari delle strade. La velocità deve essere ulteriormente ridotta nei tratti di strada a visibilità limitata, nelle curve e quando ricorrono le condizioni indicate dall'art. 141 del D.Lgs. n. 285/92 e s.m.i.

Il transito può essere effettuato **nelle ore diurne e notturne.**

Il transito deve rispettare le seguenti **PRESCRIZIONI SULL'ORARIO:**

Nullaosta Provincia di Reggio nell'Emilia (prot. 27648/2021 del 07/09/2021): Il transito è vietato nei seguenti orari: dalle ore 7:00 alle ore 9:30, dalle ore 12:00 alle ore 14:30 e dalle ore 17:30 alle ore 20:30.

La presente autorizzazione non esime dal possesso dei regolari documenti di circolazione rilasciati dal competente Ufficio locale della Motorizzazione Civile.

Durante il transito devono essere osservati gli obblighi e le limitazioni localmente imposti e risultanti dalla segnaletica stradale e dalle disposizioni in vigore. L'autorizzazione non è valida nei giorni e periodi indicati annualmente da apposite disposizioni ministeriali e relativi decreti prefettizi. In caso di neve, ghiaccio, nebbia o visibilità di norma inferiore a m. 70 (settanta), il veicolo dev'essere tempestivamente allontanato dalla sede stradale e condotto alla più vicina area disponibile.

Il conducente deve essere munito del presente documento da esibire a richiesta del personale cui all'art. 12 del D.Lgs. n. 285/92 e s.m.i.

Il veicolo/complesso può circolare **SENZA SCORTA TECNICA.**

E' ammessa la facoltà di ridurre, anche congiuntamente, le dimensioni o la massa degli elementi oggetto del trasporto o il loro posizionamento o il loro numero, a condizione che permangano le condizioni che impongono la scorta, ove è prescritta. Inoltre, deve essere garantito il rispetto, in qualunque condizione di carico, delle prescrizioni

di cui all'art. 16 del D.P.R. n. 495/92 e s.m.i. e deve rimanere inalterata la natura del materiale e la tipologia degli elementi. Resta fermo l'indennizzo per la maggiore usura della strada già corrisposto ai sensi dell'art. 18 del D.P.R. n. 495/92.

Il transito sulle strade autorizzate deve effettuarsi evitando le ore di maggiore punta del traffico del mattino e del pomeriggio.

E' vietata la circolazione e la sosta sulle banchine stradali e in aree esterne alla carreggiata.

La validità della presente è subordinata al rispetto delle prescrizioni previste nell'autorizzazione del gestore della rete ferroviaria, qualora il veicolo o trasporto eccezionale abbia un'altezza superiore a 4,30 metri e attraversi linee ferroviarie elettrificate.

La Ditta è obbligata a risarcire per intero i danni eventualmente arrecati al Demanio stradale su semplice presentazione da parte di questo Ente, del conto spese per le riparazioni.

Resta a carico della Ditta ogni responsabilità per danni arrecati a sé, a terzi, o cose per effetto della presente autorizzazione, rimanendo sempre questo Ente rilevato ed indenne.

Ogni spesa relativa alla presente autorizzazione, dipendente sia da accertamenti istruttori eccezionali che dalle prescrizioni in essa contenute, è a carico della Ditta.

La Ditta deve verificare l'agibilità del percorso con un giorno di anticipo rispetto alla data in cui sarà effettuato ogni singolo transito.

Gli Organi preposti al controllo devono verificare sia il rispetto delle prescrizioni ivi contenute e sia, quando dovuto, se le origini e le destinazioni finali dei relativi percorsi (o tratte) sono quelle autorizzate. Questo Ente, resta peraltro in attesa di conoscere quanto accertato per l'adozione dei necessari provvedimenti da adottarsi sull'autorizzazione concessa.

La Ditta prima di effettuare ogni viaggio, qualora sia dovuto l'indennizzo d'usura, deve comunicare l'ora e il giorno di effettuazione dello stesso. Tale comunicazione deve effettuarsi, in forma digitale, all'Ente che ha rilasciato l'autorizzazione.

Per l'utilizzo dei veicoli di riserva, prima dell'inizio del viaggio, qualora sia dovuto l'indennizzo d'usura, la Ditta deve comunicare i numeri delle targhe del veicolo o del complesso di veicoli da utilizzare per il trasporto all'Ente che ha rilasciato l'autorizzazione. La comunicazione sostituisce quella di inizio viaggio e deve essere effettuata, in forma digitale, anche dalla ditta che esegue la scorta o dal capo-scorta, se presenti.

La presente autorizzazione è rilasciata solo ai fini del trasporto internazionale per il quale è richiesta la licenza comunitaria o l'autorizzazione bilaterale o CEMT ovvero, per i trasporti eccezionali per il cabotaggio, a condizione che vengano rispettati i limiti e le condizioni delle norme vigenti in materia.

La validità della presente autorizzazione rimane subordinata a quella dei documenti tecnici (e relativa proroga di validità), rilasciati dalla Direzione Generale per la motorizzazione, ai sensi del c. 12, dell'art. 14, del D.P.R. n. 495/92 e s.m.i., per il transito sulle strade della Repubblica Italiana, con i veicoli in calce qui autorizzati.

L'utilizzo di veicoli di riserva trainanti che trainati, combinati anche in modo incrociato, è sempre subordinato alla condizione di provata abbinabilità, ai sensi dell'art. 219, c. 3, del D.P.R. n. 495/92.

PRESCRIZIONI PARTICOLARI:

Nullaosta Comune di MODENA (prot. 28433/2021 del 14/09/2021):

NON E' PRESCRITTA LA SCORTA TECNICA MA E' PRESCRITTA LA VERIFICA DELL'ALTEZZA DEI MANUFATTI QUALI PONTI,CAVALCAVIA,CAVALCAFERROVIE , CHE DALLA PAVIMENTAZIONE FINITA FINO ALL'INTRADOSSO DELLE OPERE D'ARTE, TALE ALTEZZA DEVE AVERE UN MARGINE DI ALMENO 20 CM IN PIU' RISPETTO ALL'ALTEZZA REALE RILEVATA. LA DITTA RICHIEDENTE DOVRA' COMUNICARE TRAMITE FAX N.059 2033740 AL COMANDO POLIZIA LOCALE DI MODENA DATA E ORA DEL TRANSITO CON ALMENO 2G.G. DI ANTICIPO.INOLTRE DOVRA' ESSERE VERIFICATO PREVENTIVAMENTE LA LARGHEZZA DELLA CARREGGIATA ED I RAGGI DI CURVATURA CHE IL TRASPORTO ECCEZIONALE O IL MEZZO D'OPERA DOVRA' EFFETTUARE SUL PERCORSO RICHiesto

Nullaosta Provincia di Reggio nell'Emilia (prot. 27648/2021 del 07/09/2021):

PROVINCIA DI REGGIO EMILIA:

- Il giorno precedente il transito verificare l'agibilità del percorso.
- Comunicare con almeno 2 gg. di anticipo alla Provincia di Reggio Emilia data e ora dei transiti nella sezione comunicazioni e transiti del TEONLINE.
- Nel caso di danneggiamento della sede stradale e/o opere e manufatti pertinenti la viabilità Provinciale, dovranno essere immediatamente posti in essere i dispositivi di segnalazione opportuni e data immediata comunicazione all'ente proprietario della strada.
- Dato il rilevante PESO, in relazione alla stabilità delle opere d'arte, nell'attraversamento di tutti i manufatti stradali il convoglio dovrà procedere con cautela seguendo le seguenti prescrizioni:
 - in asse strada con velocità costante inferiore a 5 km/h senza cambi di direzione;
 - isolatamente, consentendo preventivamente lo smaltimento del traffico sui manufatti.
- Il transito è vietato nei seguenti orari: dalle ore 7:00 alle ore 9:30, dalle ore 12:00 alle ore 14:30 e dalle ore 17:30 alle ore 20:30.

Avverso il presente provvedimento è esperibile **ricorso al competente TAR regionale** nel termine di **60 gg**, o in alternativa ricorso straordinario al **Capo di Stato** nel termine di **120 gg**, entrambi decorrenti dalla data comunicazione dell'atto.

MODENA 14/09/2021 13:03

**IL FUNZIONARIO P.O.
Pacchioni Maria Teresa**

Documento firmato digitalmente ai sensi del D.Lgs. 82/2005 "CAD"

Documento prodotto e conservato in originale informatico e firmato digitalmente ai sensi dell'art. 20 del Codice dell'Amministrazione Digitale nella data risultante dai dati della sottoscrizione digitale. L'eventuale stampa del documento costituisce **copia analogica** sottoscritta con firma a mezzo stampa predisposta secondo l'articolo 3 del D.lgs 12 dicembre 1993, n. 39 e l'articolo 3bis, comma 4bis del Codice dell'amministrazione digitale. L'originale di questo documento è consultabile all'indirizzo:

https://teonline.regione.emilia-romagna.it/WAMswf40/TRASPORTI_ECCEZIONALI/StampaTE.aspx?PK_Pratica=120698&PK_TipoDocumento=6&stampa=PraticaDocumento

Il retro di questa pagina è annullato e non utilizzato (bianco)

DICHIARAZIONE SOSTITUTIVA DELL'ATTO DI NOTORIETA'
(art. 47 D.P.R 28.12.2000, n. 445, e s.m.i.)
(trasporti in conto terzi)

Il/La sottoscritto/a, Robert Skuratowicz nato/a a Opole (Poland) il
27.09.1975 residente a Opole (Poland) Via Gwiezdna 3 codice in
qualità di titolare/rappresentante legale dell'impresa MTD Skuratowicz P.IVA
VAT number : 754-013-48-60, con sede in Niemodlin (Poland) Via
Opolska 56.

Consapevole delle sanzioni penali richiamate dall'art. 76 del DPR 28.12.2000, n. 445, e s.m.i.,
in caso di dichiarazioni false o mendaci;

Consapevole che, ai sensi dell'art. 7 del DLgs 21.11.2005, n. 286, e s.m.i., l'esecuzione di un
trasporto in sovraccarico, violando il limite di massa complessiva massima indicata
nell'autorizzazione al trasporto eccezionale, determina la corresponsabilità del committente
con il vettore, con l'applicazione, in concorso, delle sanzioni previste dall'art. 10, c. 18, e
dall'art. 167, cc. 2 e 11, del DLgs 30.04.1992, n. 285, in ottemperanza e per gli effetti di cui
all'art. 47 del DPR 28.12.2000, n. 445, e s.m.i, e all'art. 14, c. 7, punto B), lett. b), del DPR
16.12.1992, n. 495, sotto la propria personale responsabilità,

DICHIARA

- Di essere il committente del trasporto nella qualità di: proprietario o produttore del bene,
 spedizioniere, altro (specificare)* _____ produttore del bene _____
- che il carico indivisibile affidato all'impresa di autotrasporto per conto di terzi*
MTD Skuratowicz con sede in **49-100 Niemodlin (Polska) Via Opolska 56**
VAT number **754-013-48-60**

iscritta al registro elettronico nazionale delle imprese di trasporto su strada con il
n _____

titolare di licenza comunitaria numero **TU-001962**

titolare di autorizzazione bilaterale/multilaterale numero _____

consiste di **NR 1 Raiser (wlewnica) RP740** ha una massa pari a **35 tonnellate*** e le
seguenti dimensioni

Lungh. (m) **2,92** Largh. (m) **2,92** Altezza (m) **1,80**.

- Luogo di carico* **Krakow**
- Luogo di scarico* **Casalgrande**

Timbro e firma del legale
rappresentante

Allegato: Copia doc. identità (tipo, numero, scadenza)

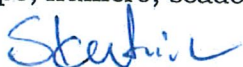

Międzynarodowy Transport Drogowy
Kazimierz Skuratowicz
49-100 Niemodlin, ul. Opolska 56
NIP: 754-013-48-60
Tel. 077/4606982, fax 077/4606440

* = campo obbligatorio

= spuntare e compilare solo i punti pertinenti

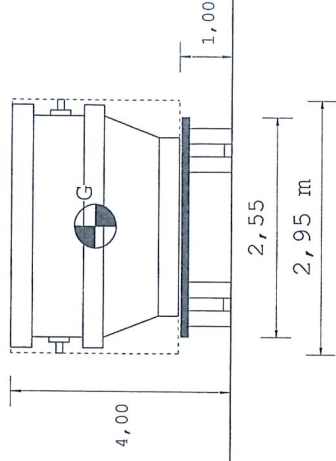
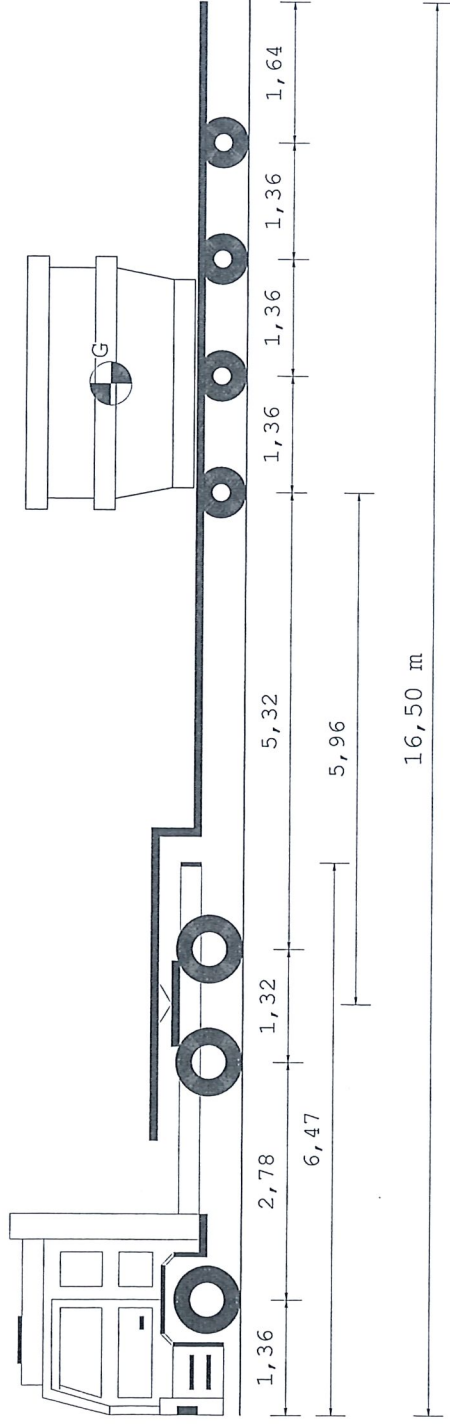

Tipo asse	S	G	C4L	C4L	C4L	C4L	C4L
Ruote asse	2	4	4	4	4	4	4
Peso a vuoto [t]	2,53	3,75	1,93	1,93	1,93	1,93	1,93
Peso ammesso [t]	7,50	11,50	10,00	10,00	10,00	10,00	10,00
Press.spec.terreno [Kg/cm ²]	4,58	4,17	5,28	5,28	5,28	5,28	5,28
Peso totale asse [t]	5,50	10,00	9,50	9,50	9,50	9,50	9,50

Dati		Trattore	Semirimorchio
Tara	t	8,520	10,580
Peso Merce	t		39,900
Peso su ralla	t	12,480	
Portata utile	t	18,480	47,420
P. tot.effett.	t	21,000	38,000
P. max potenz.	t	27,000	58,000
Press.pneumat.	bar	8,0	8,0
Sup.Impronta	cm ²	600	450
	Lungh. m	Larg. m	Alt. m
Conv. Carico	16,50	2,95	4,00
Eccedenze	0,00	0,40	0,00
	Peso t		Peso t
	15,000		15,000

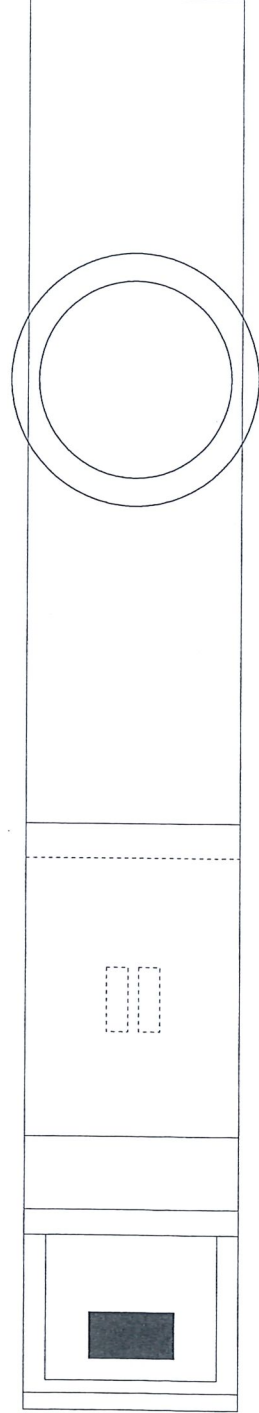

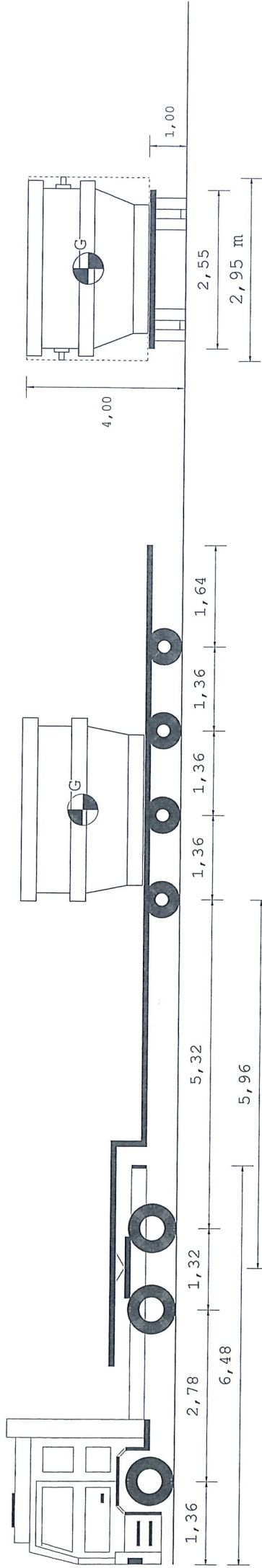

Tipo asse	S	G	C4L	C4L	C4L	C4L
Ruote asse	2	4	4	4	4	4
Peso a vuoto [t]	2,42	3,52	1,93	1,93	1,93	1,93
Peso ammesso [t]	7,50	11,50	10,00	10,00	10,00	10,00
Press.spec.terreno [Kg/cm ²]	4,58	4,17	5,16	5,16	5,16	5,15
Peso totale asse [t]	5,50	10,00	9,29	9,29	9,29	9,28

Dati	Trattore	Semirimorchio
Tara	t 7,665	10,580
Peso Merce	t 13,335	39,900
Peso su ralla	t 19,335	47,420
Portata utile	t 21,000	37,145
P. tot.effett.	t 27,000	58,000
P. max potenz.	bar 8,0	8,0
Press.pneumat.	cm ² 600	450
Sup.Impronta	Lungh. m 16,50	Alt. m 4,00
Conv. Carico	Larg. m 2,95	4,00
Eccedenze	0,00	0,00
	0,40	0,00
		14,145

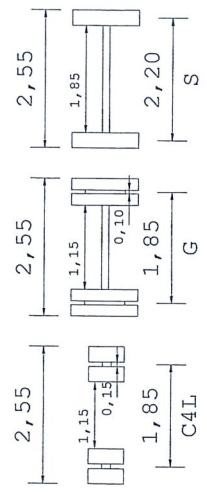
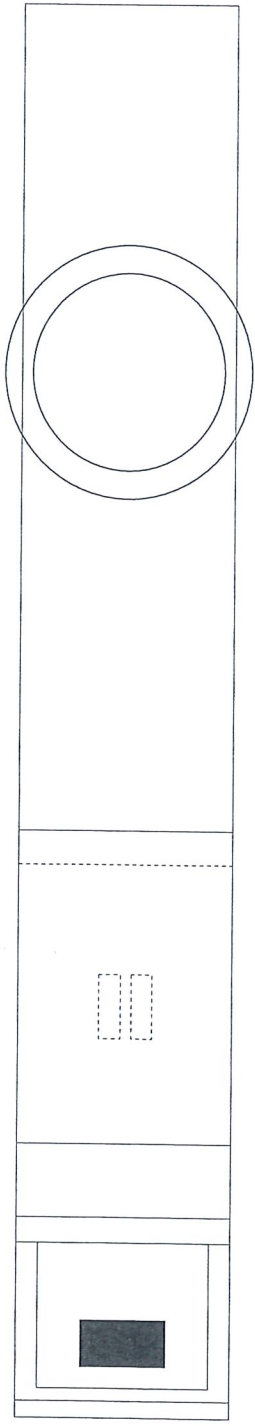

Descrizione carico : NR.01 CROGIOLO+ACCESSORI

M.T.D. MIEDZYNARODOWY TRANSPORT

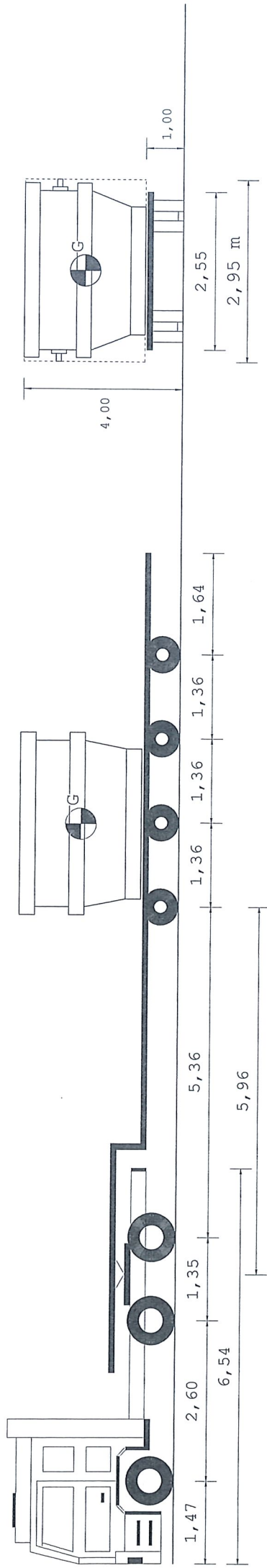
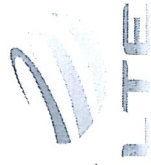

Tipo asse	S	G	C4L	C4L	C4L	C4L	C4L
Ruote asse	2	4	4	4	4	4	4
Peso a vuoto [t]	2,41	3,84	1,93	1,93	1,93	1,93	1,93
Peso ammesso [t]	7,50	11,50	10,00	10,00	10,00	10,00	10,00
Press.spec.terreno [Kg/cm ²]	4,58	4,58	5,25	5,25	5,25	5,25	5,25
Peso totale asse [t]	5,50	10,00	9,45	9,45	9,45	9,45	9,44

Dati	Trattore	Semirimorchio
Tara	t 8,310	10,580
Peso Merce	t 12,690	39,900
Peso su ralla	t 17,690	47,420
Portata utile	t 21,000	37,790
P. tot.effett.	t 26,000	58,000
P. max potenz.	bar 8,0	8,0
Press.pneumat.	cm ² 600	450
Sup.Impronta	Lungh. m 16,50	Alt. m 4,00
	Larg. m 2,95	Peso t 58,790
Conv. Carico	0,00	0,00
Eccedenze		14,790

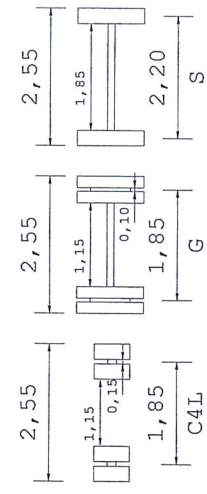
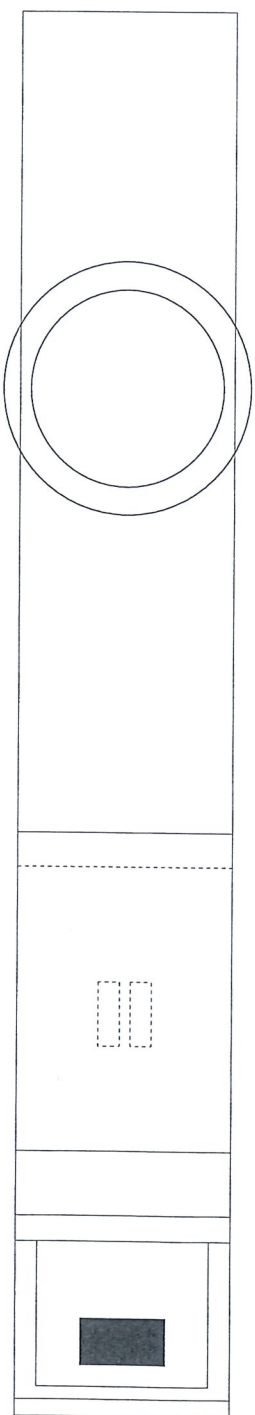

Descrizione carico : NR.01 CROGIOLO+ACCESSORI

M.T.D. MIEDZYNARODOWY TRANSPORT