



Autorizzazione 8289/2021 del 27/09/2021 15:12

Codice Pratica: **8289/2021**

Nuova domanda

Imposta di bollo
assolta in modo
virtuale. Aut. Agenzia
delle Entrate - Dir.
Prov. di Modena - Uff.
Terr. di Modena n.
15224 del 04/03/2015

MATECO SPA

VIA PAPA GIOVANNI XXIII N. 42

20090 RODANO (MI)

Tel: 03311910205

Fax: 03311910007

Mail: n.daria@mateco.it

PEC: matecosrl@arubapec.it

**AREA TECNICA - SERVIZIO PROGRAMMAZIONE URBANISTICA, SCOLASTICA E TRASPORTI -
U.O. TRASPORTI E CONCESSIONI**

Visto il D.Lgs. n. 285/92 e s.m.i. e il D.P.R. n. 495/92 e s.m.i.

In esecuzione della L.R. n. 13/2015.

Richiamato quanto disposto relativamente alle competenze dei Dirigenti dall'art. 107 del D.Lgs 18 Agosto 2000, n. 267 e s.m.i. e dallo Statuto e Regolamento di Organizzazione dell'Ente.

Vista la domanda pervenuta in data **14/07/2021** assunta al P.G. **22341/2021** dalla Ditta **MATECO SPA** con sede in **VIA PAPA GIOVANNI XXIII N. 42 - 20090 RODANO (MI)** P.I./C.F. **03640550152**.

Visto il nulla osta rilasciato dagli Enti proprietari delle strade interessate al transito.

AUTORIZZA

la Ditta in indirizzo ad effettuare il seguente transito eccezionale:

Il veicolo utilizzato è MOTRICE/TRATTORE:

MARCA E TIPO **MAN** N° DI TARGA **FZ331VV** ASSI **4**

con traino di RIMORCHIO/SEMIRIMORCHIO:

MARCA E TIPO **GOLDHOGER** N° DI TARGA **XA552HT** ASSI **9**

Caratteristiche massime veicolo o complesso di veicoli A CARICO:

larghezza m	3,200	lunghezza m	37,960	altezza m	4,500	MASSA compl. t:	187,480
sporg. ant. m	0,000	sporg. post. m	0,000				

Rimorchi Riserva: **XA170PH, XA560HT, XA745GV**

Motrici Riserva: **DM560FP, ET192EG, FE039AG, FP917EX**

MATERIALE TRASPORTATO: **TRASFORMATORE**

L'indennizzo **analitico** per la maggiore usura della strada, di euro 11.35, è versato a **questo Ente**, secondo le modalità di calcolo indicate ai cc. 1 e 3 dell'art. 18 del D.P.R. n. 495/92 e s.m.i.

La presente autorizzazione è valida per il periodo dal **28/09/2021** al **30/11/2021** e per **N. 1 VIAGGI** e può essere revocata o sospesa in qualsiasi momento qualora obiettive esigenze di sicurezza del transito lo richiedano.

Il transito deve essere effettuato sul seguente percorso o elenco stradale autorizzato:

Partenza: DA USCITA AUT.LE A/1 MOPDNA NORD

Comune di MODENA (MO)

RACCORDO AUTOSTRADALE - DA USCITA AUT.LE A/1 MODENA NORD AD INNESTO TRATTI STRADALI COMP. ANAS

VIA EMILIA EST, VIA DEGLI SCARLATTI - DA DISINNESTO TRATTI STRADALI ANAS FINO A SEDE DITTA ELETTROMECCANICA TIRONI

Arrivo: ELETTROMECCANICA TIRONI - VIA DEGLI SCARLATTI - MODENA

Alla scadenza naturale di validità della presente autorizzazione, se sussiste ancora la proroga Covid 19, e la ditta intenda prorogare/rinnovare la stessa, dovrà obbligatoriamente richiedere l'estensione tramite portale TE ON_LINE. L'autorizzazione di estensione di validità decadrà qualora si ritorni al regime ordinario e non si possa più usufruire della proroga COVID 19 per cessato stato d'emergenza. Pertanto sarà d'obbligo ripresentare, con congruo anticipo, un rinnovo dell'autorizzazione comprensivo degli oneri e dell'indennizzo d'usura (se dovuto) nel rispetto dei tre anni di esercizio previsti dal Codice della Strada.

I termini relativi ai controlli tecnici di revisione dei veicoli devono obbligatoriamente effettuarsi al termine delle proroghe previste per l'impraticabile esecuzione degli stessi a causa delle misure adottate per impedire o contenere la diffusione della COVID-19, pena l'invalidità dell'autorizzazione stessa; medesimi obblighi valgono anche per i rinnovi dei documenti per la circolazione sulle strade italiane da parte dei vettori esteri (in particolare per il documento tecnico di cui al c. 12, dell'art.14, del DPR n. 495/92).

La presente autorizzazione è concessa alle seguenti condizioni:

Il veicolo/complesso veicolare deve essere segnalato come previsto dalla normativa vigente. Durante il transito in condizione di eccezionalità è obbligatorio l'uso contemporaneo delle luci di posizione, dei proiettori anabbaglianti e dei dispositivi supplementari di segnalazione visiva a luce lampeggiante gialla o arancione.

La velocità del veicolo/complesso veicolare non deve superare i limiti massimi indicati dal D.Lgs. n. 285/92 e s.m.i. e dalla Carta di circolazione nonché quelli, se diversi, fissati dagli Enti proprietari delle strade. La velocità deve essere ulteriormente ridotta nei tratti di strada a visibilità limitata, nelle curve e quando ricorrono le condizioni indicate dall'art. 141 del D.Lgs. n. 285/92 e s.m.i.

Il transito può essere effettuato **nelle ore diurne e notturne.**

La presente autorizzazione non esime dal possesso dei regolari documenti di circolazione rilasciati dal competente Ufficio locale della Motorizzazione Civile.

Durante il transito devono essere osservati gli obblighi e le limitazioni localmente imposti e risultanti dalla segnaletica stradale e dalle disposizioni in vigore. L'autorizzazione non è valida nei giorni e periodi indicati annualmente da apposite disposizioni ministeriali e relativi decreti prefettizi. In caso di neve, ghiaccio, nebbia o visibilità di norma inferiore a m. 70 (settanta), il veicolo dev'essere tempestivamente allontanato dalla sede stradale e condotto alla più vicina area disponibile.

Il conducente deve essere munito del presente documento da esibire a richiesta del personale cui all'art. 12 del D.Lgs. n. 285/92 e s.m.i.

Il veicolo/complesso può circolare **SOLO CON SCORTA TECNICA.**

La scorta tecnica deve osservare le disposizioni contenute nel D.Lgs. n. 285/92 e s.m.i. (Nuovo Codice della Strada), nel D.P.R. n. 495/92 e s.m.i. (Regolamento di esecuzione del Nuovo Codice della Strada) e nel D.M. 18.07.1997 e s.m.i. (Disciplinare per le scorte tecniche ai veicoli eccezionali ed ai trasporti in condizioni di eccezionalità) ed in particolare, deve rispettare le modalità indicate dal Ministero dell'Interno. Altresì, il personale di scorta tecnica abilitato deve mettere in atto tutti gli interventi di segnalazione, pilotaggio e regolazione del traffico per rendere sicure sia le manovre del veicolo/complesso eccezionale che la circolazione degli altri veicoli presenti sulla strada, istituendo, qualora necessario, anche il senso unico alternato o la temporanea chiusura della strada (o tratto di essa). Il capo-scorta, quando dovuto, deve comunicare il movimento e le soste dei carichi eccezionali al Centro Operativo Compartimentale di Polizia Stradale territorialmente competente.

La scorta o il capo-scorta deve comunicare, in forma digitale, la data e l'ora dell'inizio e della fine dell'attività di scorta a questo Ente che ha rilasciato l'autorizzazione.

E' ammessa la facoltà di ridurre, anche congiuntamente, le dimensioni o la massa degli elementi oggetto del trasporto o il loro posizionamento o il loro numero, a condizione che permangano le condizioni che impongono la scorta, ove è prescritta. Inoltre, deve essere garantito il rispetto, in qualunque condizione di carico, delle prescrizioni di cui all'art. 16 del D.P.R. n. 495/92 e s.m.i. e deve rimanere inalterata la natura del materiale e la tipologia degli elementi. Resta fermo l'indennizzo per la maggiore usura della strada già corrisposto ai sensi dell'art. 18 del D.P.R. n. 495/92.

Il transito sulle strade autorizzate deve effettuarsi evitando le ore di maggiore punta del traffico del mattino e del pomeriggio.

E' vietata la circolazione e la sosta sulle banchine stradali e in aree esterne alla carreggiata.

La validità della presente è subordinata al rispetto delle prescrizioni previste nell'autorizzazione del gestore della rete ferroviaria, qualora il veicolo o trasporto eccezionale abbia un'altezza superiore a 4,30 metri e attraversi linee ferroviarie elettrificate.

La Ditta è obbligata a risarcire per intero i danni eventualmente arrecati al Demanio stradale su semplice presentazione da parte di questo Ente, del conto spese per le riparazioni.

Resta a carico della Ditta ogni responsabilità per danni arrecati a sé, a terzi, o cose per effetto della presente autorizzazione, rimanendo sempre questo Ente rilevato ed indenne.

Ogni spesa relativa alla presente autorizzazione, dipendente sia da accertamenti istruttori eccezionali che dalle prescrizioni in essa contenute, è a carico della Ditta.

La Ditta deve verificare l'agibilità del percorso con un giorno di anticipo rispetto alla data in cui sarà effettuato ogni singolo transito.

Gli Organi preposti al controllo devono verificare sia il rispetto delle prescrizioni ivi contenute e sia, quando dovuto, se le origini e le destinazioni finali dei relativi percorsi (o tratte) sono quelle autorizzate. Questo Ente, resta peraltro in attesa di conoscere quanto accertato per l'adozione dei necessari provvedimenti da adottarsi sull'autorizzazione concessa.

La Ditta prima di effettuare ogni viaggio, qualora sia dovuto l'indennizzo d'usura, deve comunicare l'ora e il giorno di effettuazione dello stesso. Tale comunicazione deve effettuarsi, in forma digitale, all'Ente che ha rilasciato l'autorizzazione.

Per l'utilizzo dei veicoli di riserva, prima dell'inizio del viaggio, qualora sia dovuto l'indennizzo d'usura, la Ditta deve comunicare i numeri delle targhe del veicolo o del complesso di veicoli da utilizzare per il trasporto all'Ente che ha rilasciato l'autorizzazione. La comunicazione sostituisce quella di inizio viaggio e deve essere effettuata, in forma digitale, anche dalla ditta che esegue la scorta o dal capo-scorta, se presenti.

L'utilizzazione dei veicoli locati o comodati senza conducente per il trasporto merci su strada per conto terzi, sia nelle relazioni di traffico nazionale che internazionale, deve rispettare quanto disposto dalle vigenti direttive comunitarie e dai decreti di attuazione in materia, nonché dall'articolo 84 del D.Lgs. n. 285/92.

Per l'utilizzazione di veicoli locati senza conducente ovvero in comodato d'uso gratuito, deve trovarsi a bordo del veicolo la probante documentazione richiesta dalle norme vigenti in materia e tra questa, in particolare, quella attestante sia la disponibilità d'uso del veicolo stesso che il rapporto di lavoro del conducente.

L'utilizzo di veicoli di riserva trainanti che trainati, combinati anche in modo incrociato, è sempre subordinato alla condizione di provata abbinabilità, ai sensi dell'art. 219, c. 3, del D.P.R. n. 495/92.

PRESCRIZIONI PARTICOLARI:

Nullaosta Comune di MODENA (prot. 30133/2021 del 27/09/2021):

E' PRESCRITTA LA SCORTA TECNICA A CARICO E LA VERIFICA DELL'ALTEZZA DEI MANUFATTI QUALI PONTI,CAVALCAVIA,CAVALCAFERROVIE, CHE DALLA PAVIMENTAZIONE FINITA FINO ALL'INTRADOSSO DELLE OPERE D'ARTE, TALE ALTEZZA DEVE AVERE UN MARGINE DI ALMENO 20 CM IN PIU' RISPETTO ALL'ALTEZZA REALE RILEVATA.LA DITTA RICHIEDENTE DOVRA' COMUNICARE TRAMITE FAX N.059 2033740

AL COMANDO POLIZIA LOCALE DI MODENA DATA E ORA DEL TRANSITO CON ALMENO 2G.G. DI ANTICIPO. LA SOSTA DOVRA' AVVENIRE IN AREA INTERNA PRIVATA.E' PRESCRITTO L'UTILIZZO DEI MOVIERI SU VIA DEGLI SCARLATTI E VIA EMILIA EST PER REGOLAMENTARE LA CIRCOLAZIONE VEICOLARE DURANTE IL TRANSITO DEL CONVOGLIO VEICOLARE.INOLTRE DOVRA' ESSERE VERIFICATO PREVENTIVAMENTE LA LARGHEZZA DELLA CARREGGIATA ED I RAGGI DI CURVATURA CHE IL TRASPORTO ECCEZIONALE O IL MEZZO D'OPERA DOVRA' EFFETTUARE SUL PERCORSO RICHIESTO.

Avverso il presente provvedimento è esperibile **ricorso al competente TAR regionale** nel termine di **60 gg**, o in alternativa ricorso straordinario al **Capo di Stato** nel termine di **120 gg**, entrambi decorrenti dalla data comunicazione dell'atto.

MODENA 27/09/2021 15:12

IL FUNZIONARIO P.O.
Pacchioni Maria Teresa

Documento firmato digitalmente ai sensi del D.Lgs. 82/2005 "CAD"

Documento prodotto e conservato in originale informatico e firmato digitalmente ai sensi dell'art. 20 del Codice dell'Amministrazione Digitale nella data risultante dai dati della sottoscrizione digitale. L'eventuale stampa del documento costituisce **copia analogica** sottoscritta con firma a mezzo stampa predisposta secondo l'articolo 3 del D.lgs 12 dicembre 1993, n. 39 e l'articolo 3bis, comma 4bis del Codice dell'amministrazione digitale. L'originale di questo documento è consultabile all'indirizzo:

https://teonline.regione.emilia-romagna.it/WAMswf40/TRASPORTI_ECCEZIONALI/StampaTE.aspx?PK_Pratica=118487&PK_TipoDocumento=6&stampa=PraticaDocumento

Il retro di questa pagina è annullato e non utilizzato (bianco)

DICHIARAZIONE SOSTITUTIVA DELL'ATTO DI NOTORIETA'
(art. 47 D.P.R 28.12.2000, n. 445, e s.m.i.)
(trasporti in conto terzi)

Il sottoscritto, MORENO MASSETTI nato/a ROVATO prov. BS il 03/02/1968 residente a GATTATICO (RE) Via LIZZADRI n° 17 codice fiscale MSSMRN68B03H598D in qualità di rappresentante legale dell'impresa FAGIOLI SPA . codice fiscale/P.IVA, 00674300355 con sede in SANT'ILARIO D'ENZA (prov. RE) Via G.B. FERRARIS 13

Consapevole delle sanzioni penali richiamate dall'art. 76 del DPR 28.12.2000, n. 445, e s.m.i., in caso di dichiarazioni false o mendaci;

Consapevole che, ai sensi dell'art. 7 del DLgs 21.11.2005, n. 286, e s.m.i., l'esecuzione di un trasporto in sovraccarico, violando il limite di massa complessiva massima indicata nell'autorizzazione al trasporto eccezionale, determina la corresponsabilità del committente con il vettore, con l'applicazione, in concorso, delle sanzioni previste dall'art. 10, c. 18, e dall'art. 167, cc. 2 e 11, del DLgs 30.04.1992, n. 285, in ottemperanza e per gli effetti di cui all'art. 47 del DPR 28.12.2000, n. 445, e s.m.i, e all'art. 14, c. 7, punto B), lett. b), del DPR 16.12.1992, n. 495, sotto la propria personale responsabilità,

DICHIARA

- Di essere il committente del trasporto nella qualità di: proprietario o produttore del bene, spedizioniere, altro (specificare)* _____
- che il carico indivisibile affidato all'impresa di autotrasporto per conto di terzi* MATECO SPA con sede in RODANO MILLEPINI (MI) Via PAPA GIOVANNI XXIII° 42
 iscritta al registro elettronico nazionale delle imprese di trasporto su strada con il n.M0028390
 titolare di licenza comunitaria numero 0075034
 titolare di autorizzazione bilaterale/multilaterale numero //
consiste di n.1TRASFORMATORE, ha una massa pari a 115 tonnellate* e le seguenti dimensioni
Largh. (m) 3,20 Lungh. (m) 7,00 Altezza (m) 4,20
Luogo di carico* ETM – VIA DEGLI SCARLATTI - MODENA
Luogo di scarico* CESI C/O TERNA – RONDISSONE (TO)

Timbro e firma

FAGIOLI S.p.A.
Operations & Heavy Transport Director
Moreno Massetti

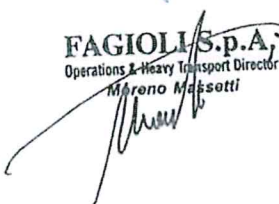

Allegato: Copia doc. identità (tipo, numero, scadenza)

* = campo obbligatorio

= spuntare e compilare solo i punti pertinenti

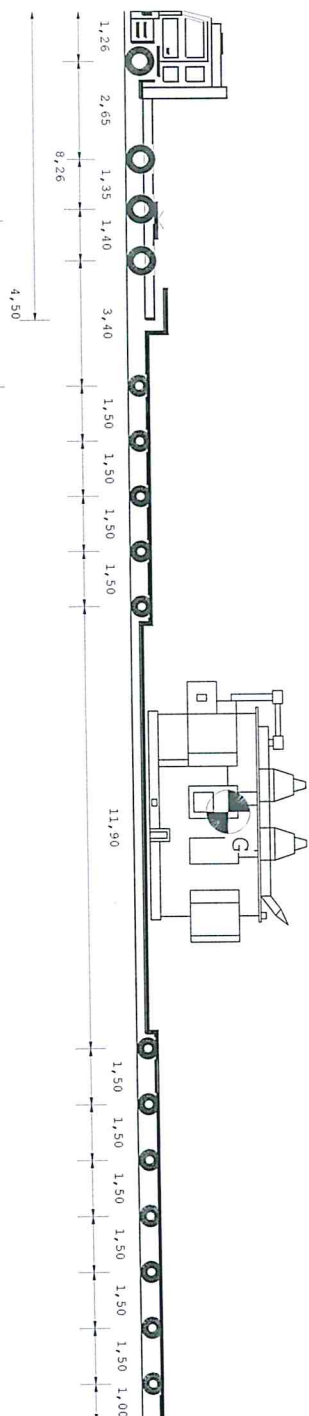

37,96 m

Tipo asse	5	5	6	6	C8	C8	C8	C8	C8	C8	C8	C8	C8	C8	C8	C8	C8	C8	C8
Ruote asse	2	2	4	4	8	8	8	8	8	8	8	8	8	8	8	8	8	8	8
Peso a vuoto [t]	5,28	5,28	5,93	5,93	4,17	4,17	4,17	4,17	4,17	4,17	4,17	4,17	4,17	4,17	4,17	4,17	4,17	4,17	
Peso ammesso [t.]	9,00	9,00	15,30	15,30	18,00	18,00	18,00	18,00	18,00	18,00	18,00	18,00	18,00	18,00	18,00	18,00	18,00	18,00	
Press.spec.terreno [Kg/cm ²]	5,83	5,83	5,45	5,45	5,48	5,48	5,48	5,48	5,48	5,48	5,48	5,48	5,48	5,48	5,48	5,48	5,48	5,48	
Peso totale asse [t]	7,00	7,00	12,00	12,00	12,46	12,46	12,46	12,46	12,46	12,46	12,46	12,46	12,46	12,46	12,46	12,46	12,46	12,46	

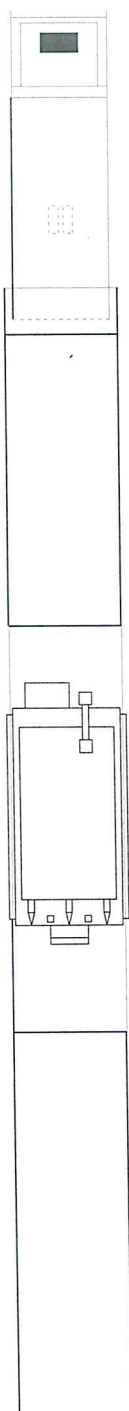

Descrizione carico : 1 TRASFORMATORE

Dati	Trattore	Semirimorchio
Tara	t 14,425	t 58,050
Peso Merce	t	t 115,000
Peso su ralla	t 23,575	
Portata utile	t 30,570	t 194,950
Peso tot.effett	t 38,000	t 149,475
Peso max potenz	t 44,995	t 253,000
Press.pneumat. bar	8,0	8,0
Sup.Impronta	cm ² 550	284
Conv. Carico	Lungh. m 37,96	Larg. m 3,20
Eccedenze	Alt. m 4,50	Peso t 187,475
	0,65	143,475

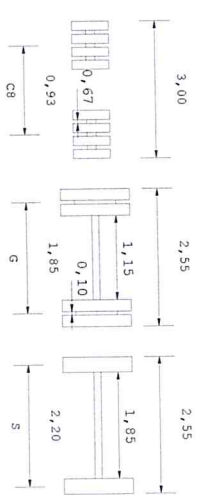

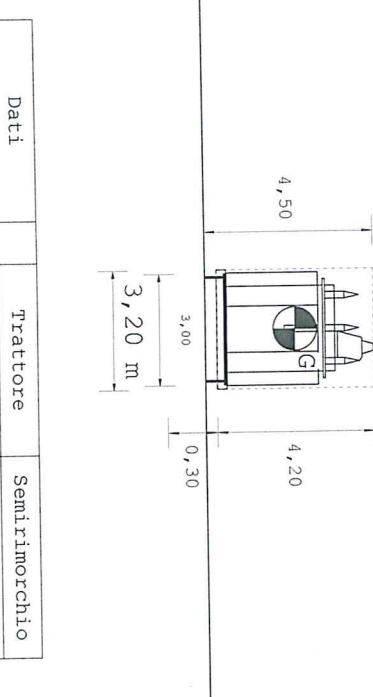
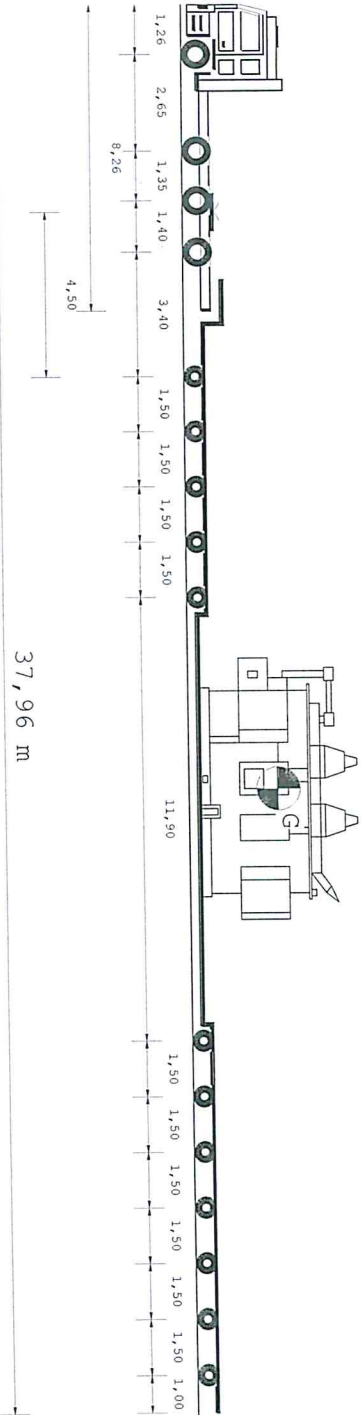

Tipo asse			5	G	G	C8	C8	C8	C8	C8	C8	C8	C8	C8	C8	C8	C8	C8	C8	C8	C8	C8	C8	C8	C8	C8	C8	C8	C8	C8	C8	C8	C8	C8			
Ruote asse			2	4	4	8	8	8	8	8	8	8	8	8	8	8	8	8	8	8	8	8	8	8	8	8	8	8	8	8	8	8	8	8	8		
Peso a vuoto [t]			5,18	5,18	5,88	5,88	4,17	4,17	4,17	4,17	4,17	4,17	4,17	4,17	4,17	4,17	4,17	4,17	4,17	4,17	4,17	4,17	4,17	4,17	4,17	4,17	4,17	4,17	4,17	4,17	4,17	4,17	4,17	4,17	4,17	4,17	
Peso ammesso [t]			9,00	8,00	15,30	15,30	18,00	18,00	18,00	18,00	18,00	18,00	18,00	18,00	18,00	18,00	18,00	18,00	18,00	18,00	18,00	18,00	18,00	18,00	18,00	18,00	18,00	18,00	18,00	18,00	18,00	18,00	18,00	18,00	18,00	18,00	18,00
Press.spec.terreno [Kg/cm ²]			5,83	5,83	5,45	5,45	5,47	5,47	5,47	5,47	5,47	5,47	5,47	5,47	5,47	5,47	5,47	5,47	5,47	5,47	5,47	5,47	5,47	5,47	5,47	5,47	5,47	5,47	5,47	5,47	5,47	5,47	5,47	5,47	5,47	5,47	
Peso totale asse [t]			7,00	7,00	12,00	12,00	12,43	12,43	12,43	12,43	12,43	12,43	12,43	12,43	12,43	12,43	12,43	12,43	12,43	12,43	12,43	12,43	12,43	12,43	12,43	12,43	12,43	12,43	12,43	12,43	12,43	12,43	12,43	12,43	12,43	12,43	12,43

Dati					
Tara	t	14,125			
Peso Merce	t			58,050	
Peso su ralla	t	23,875		115,000	
Portata utile	t	30,800		194,950	
Peso tot. effett	t	38,000		149,175	
Peso max potenz	t	44,925		253,000	
Press. pneumat.	bar	8,0		8,0	
Sup. Impronta	cm ²	550		284	
	Lungh. m		Larg. m		Alt. m
Conv. Carico	37,96		3,20		4,50
Excedenze	21,46		0,65		0,50
					Peso t
					187,175
					143,175

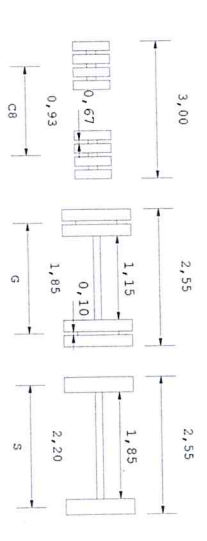
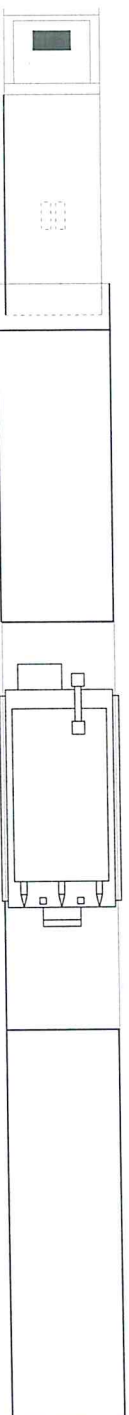

Descrizione carico : 1 TRASFORMATORE



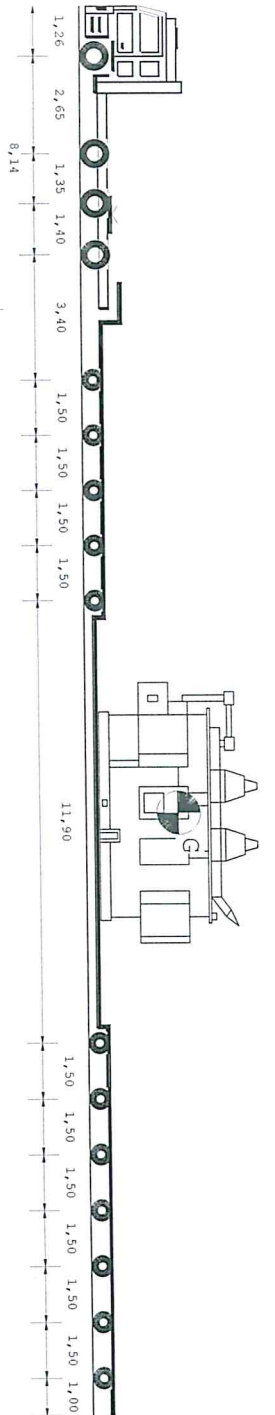

Tipo asse	5	6	6	C8	C8	C8	C8	C8	C8	C8	C8	C8	C8	C8	C8	C8	C8	C8	C8
Ruote asse	2	4	4	8	8	8	8	8	8	8	8	8	8	8	8	8	8	8	8
Peso a vuoto [t]	5,27	5,93	5,93	4,17	4,17	4,17	4,17	4,17	4,17	4,17	4,17	4,17	4,17	4,17	4,17	4,17	4,17	4,17	4,17
Peso ammesso [t]	8,00	13,00	13,00	18,00	18,00	18,00	18,00	18,00	18,00	18,00	18,00	18,00	18,00	18,00	18,00	18,00	18,00	18,00	18,00
Press. spec. terreno [Kg/cm²]	6,36	5,45	5,45	5,48	5,48	5,48	5,48	5,48	5,48	5,48	5,48	5,48	5,48	5,48	5,48	5,48	5,48	5,48	5,48
Peso totale asse [t]	7,00	12,00	12,00	12,45	12,45	12,45	12,45	12,45	12,45	12,45	12,45	12,45	12,45	12,45	12,45	12,45	12,45	12,45	12,45

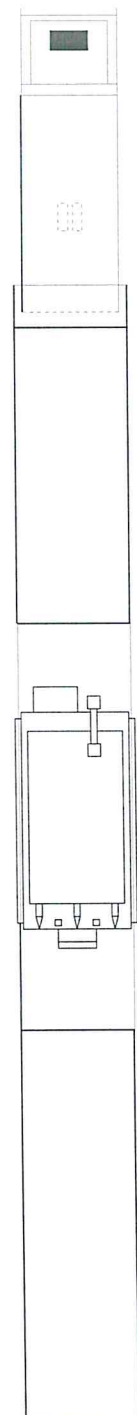

Dati	Trattore	Semirimorchio
Tara	t 14,400	58,050
Peso Merce	t	115,000
Peso su railia	t 23,600	
Portata utile	t 25,600	194,950
Peso tot. effett t	38,000	149,450
Peso max potenz t	40,000	253,000
Press. pneumatic.	bar 8,0	8,0
Sup. Impronta	cm² 550	284
Conv. Carico	Lungh. m larg. m Alt. m	Peso t
	37,96 3,20 4,50	187,450
Eccedenze	21,46 0,65 0,50	143,450

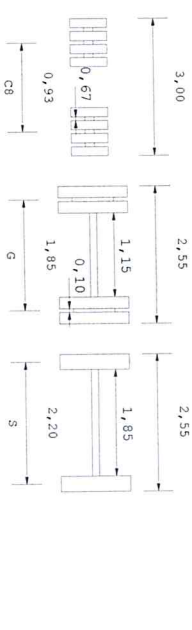

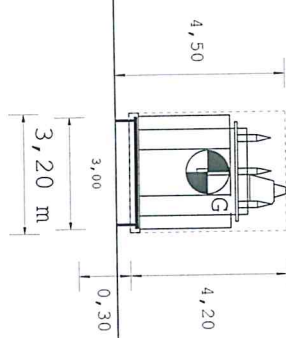
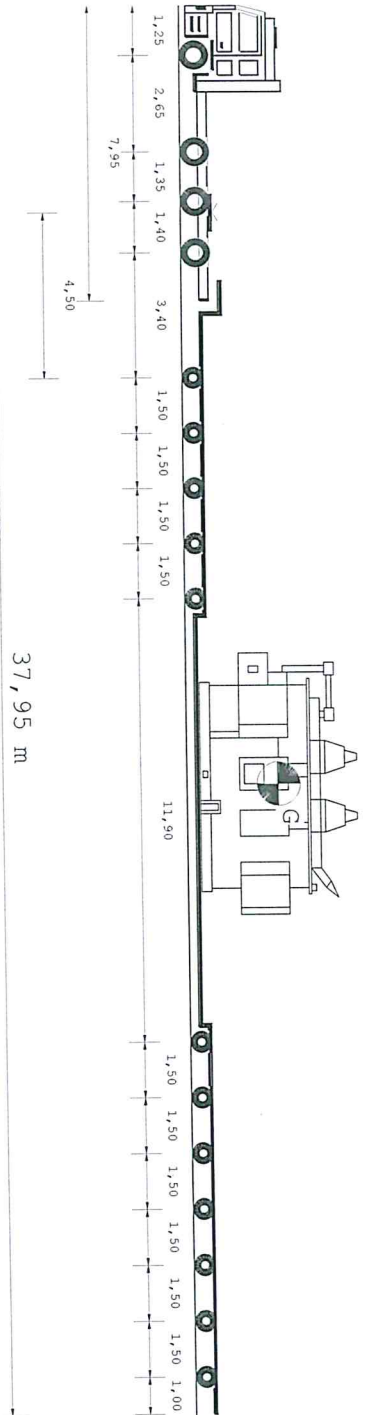

Tipo asse	s	g	g	C8	C8	C8	C8	C8	C8	C8	C8	C8	C8	C8	C8	C8	C8	C8	C8	C8
Ruote asse	2	4	4	8	8	8	8	8	8	8	8	8	8	8	8	8	8	8	8	8
Peso a vuoto [t]	4,99	5,79	5,79	4,17	4,17	4,17	4,17	4,17	4,17	4,17	4,17	4,17	4,17	4,17	4,17	4,17	4,17	4,17	4,17	4,17
Peso ammesso [t]	8,00	7,50	13,00	18,00	18,00	18,00	18,00	18,00	18,00	18,00	18,00	18,00	18,00	18,00	18,00	18,00	18,00	18,00	18,00	18,00
Press.spec.terreno [Kg/cm ²]	6,36	6,36	5,45	5,45	5,45	5,45	5,45	5,45	5,45	5,45	5,45	5,45	5,45	5,45	5,45	5,45	5,45	5,45	5,45	5,45
Peso totale asse [t]	7,00	7,00	12,00	12,38	12,38	12,38	12,38	12,38	12,38	12,38	12,38	12,38	12,38	12,38	12,38	12,38	12,38	12,38	12,38	12,43

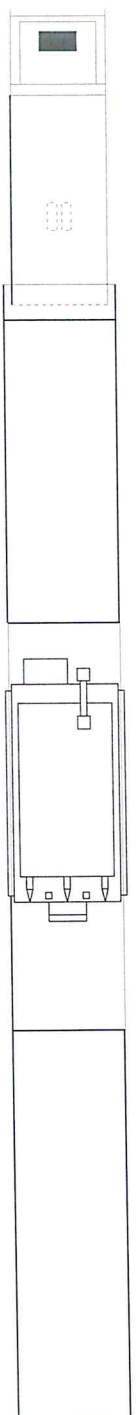

Dati	Trattore	Semirrimorchio		
Tara	t 13,560	58,050		
Peso Merce	t	115,000		
Peso su ralla	t 24,440			
Portata utile	t 26,440	194,950		
Peso tot.effett t	38,000	148,610		
Peso max potenz t	40,000	253,000		
Press.pneumat. bar	8,0	8,0		
Sup. Impronta cm ²	550	284		
Conv. Carico	Lungh. m 37,95	Larg. m 3,20	Alt. m 4,50	Peso t 186,610
Eccedenze	21,45	0,65	0,50	142,610

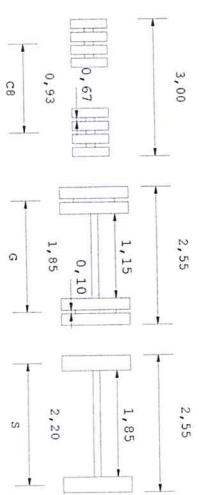

Descrizione carico : 1 TRASFORMATORE



