

Autorizzazione 261/2022/S del 26/01/2022 13:32

Codice Pratica: **261/2022/S**

Nuova domanda

Sostituzione pratica 261/2022

Imposta di bollo
assolta in modo
virtuale. Aut. Agenzia
delle Entrate - Dir.
Prov. di Modena - Uff.
Terr. di Modena n.
15224 del 04/03/2015

Felbermayr Transport und Hebetchnik GmbH CO. KG

Voralpenstrasse, 4 - WELS

4600 Austria

Tel: 3713787200

Mail: agenzia@eurostar.bz

PEC: elisabeth.gratl-gaugg@pcert.postecert.it

**AREA TECNICA - SERVIZIO PROGRAMMAZIONE URBANISTICA, SCOLASTICA E TRASPORTI -
U.O. TRASPORTI E CONCESSIONI**

Visto il D.Lgs. n. 285/92 e s.m.i. e il D.P.R. n. 495/92 e s.m.i.

In esecuzione della L.R. n. 13/2015.

Richiamato quanto disposto relativamente alle competenze dei Dirigenti dall'art. 107 del D.Lgs 18 Agosto 2000, n. 267 e s.m.i. e dallo Statuto e Regolamento di Organizzazione dell'Ente.

Vista la domanda pervenuta in data **19/01/2022** assunta al P.G. **1626/2022** dalla Ditta **Felbermayr Transport und Hebetchnik GmbH CO. KG** con sede in **Voralpenstrasse, 4 - WELS - 4600 Austria** P.I./C.F. **06533940489**.

Visto il nulla osta rilasciato dagli Enti proprietari delle strade interessate al transito.

AUTORIZZA

la Ditta in indirizzo ad effettuare il seguente transito eccezionale:

Il veicolo utilizzato è MOTRICE/TRATTORE:

MARCA E TIPO **SCANIA** N° DI TARGA **WE 718 GU** ASSI **3**

con traino di RIMORCHIO/SEMIRIMORCHIO:

MARCA E TIPO **Faymonville STN-5A** N° DI TELAIO **WE-839CR.** ASSI **5**

Caratteristiche massime veicolo o complesso di veicoli A CARICO:

larghezza m	2,550	lunghezza m	17,000	altezza m	4,300	MASSA compl. t:	61,000
sporg. ant. m	0,000	sporg. post. m	0,000				

Motrici Riserva: **WE 907 GP**

MATERIALE TRASPORTATO: TRASFORMATORE

L'indennizzo **analitico** per la maggiore usura della strada, di euro 1.62, è versato a **questo Ente**, secondo le modalità di calcolo indicate ai cc. 1 e 3 dell'art. 18 del D.P.R. n. 495/92 e s.m.i.

La presente autorizzazione è valida per il periodo dal **26/01/2022** al **23/07/2022** e per **N. 2 VIAGGI** e può essere revocata o sospesa in qualsiasi momento qualora obiettive esigenze di sicurezza del transito lo richiedano.

Il transito deve essere effettuato sul seguente percorso o elenco stradale autorizzato:

Partenza: Da ditta ELETROMECCANICA TIRONI Srl Via Emilia Est, 1303/D 41122 Modena (MO)

Comune di MODENA (MO)

Via Emilia est: - da ditta ELETROMECCANICA TIRONI Srl Via Emilia Est, 1303/D ad innesto tangenziali di Modena competenza Anas, dir/ Reggio Emilia

RACCORDO AUTOSTRADALE: - da disinnesto Tangenziali di Modena (competenza Anas) ad ingresso casello autostradale A1 Modena Nord.

Arrivo: Brennero Confine di Stato A22

Alla scadenza naturale di validità della presente autorizzazione, se sussiste ancora la proroga Covid 19, e la ditta intenda prorogare/rinnovare la stessa, dovrà obbligatoriamente richiedere l'estensione tramite portale TE ON_LINE. L'autorizzazione di estensione di validità decadrà qualora si ritorni al regime ordinario e non si possa più usufruire della proroga COVID 19 per cessato stato d'emergenza. Pertanto sarà d'obbligo ripresentare, con congruo anticipo, un rinnovo dell'autorizzazione comprensivo degli oneri e dell'indennizzo d'usura (se dovuto) nel rispetto dei tre anni di esercizio previsti dal Codice della Strada.

I termini relativi ai controlli tecnici di revisione dei veicoli devono obbligatoriamente effettuarsi al termine delle proroghe previste per l'impraticabile esecuzione degli stessi a causa delle misure adottate per impedire o contenere la diffusione della COVID-19, pena l'invalidità dell'autorizzazione stessa; medesimi obblighi valgono anche per i rinnovi dei documenti per la circolazione sulle strade italiane da parte dei vettori esteri (in particolare per il documento tecnico di cui al c. 12, dell'art.14, del DPR n. 495/92).

La presente autorizzazione è concessa alle seguenti condizioni:

Il veicolo/complesso veicolare deve essere segnalato come previsto dalla normativa vigente. Durante il transito in condizione di eccezionalità è obbligatorio l'uso contemporaneo delle luci di posizione, dei proiettori anabbaglianti e dei dispositivi supplementari di segnalazione visiva a luce lampeggiante gialla o arancione.

La velocità del veicolo/complesso veicolare non deve superare i limiti massimi indicati dal D.Lgs. n. 285/92 e s.m.i. e dalla Carta di circolazione nonché quelli, se diversi, fissati dagli Enti proprietari delle strade. La velocità deve essere ulteriormente ridotta nei tratti di strada a visibilità limitata, nelle curve e quando ricorrono le condizioni indicate dall'art. 141 del D.Lgs. n. 285/92 e s.m.i.

Il transito può essere effettuato **nelle ore diurne e notturne.**

La presente autorizzazione non esime dal possesso dei regolari documenti di circolazione rilasciati dal competente Ufficio locale della Motorizzazione Civile.

Durante il transito devono essere osservati gli obblighi e le limitazioni localmente imposti e risultanti dalla segnaletica stradale e dalle disposizioni in vigore. L'autorizzazione non è valida nei giorni e periodi indicati annualmente da apposite disposizioni ministeriali e relativi decreti prefettizi. In caso di neve, ghiaccio, nebbia o visibilità di norma inferiore a m. 70 (settanta), il veicolo dev'essere tempestivamente allontanato dalla sede stradale e condotto alla più vicina area disponibile.

Il conducente deve essere munito del presente documento da esibire a richiesta del personale cui all'art. 12 del D.Lgs. n. 285/92 e s.m.i.

Il veicolo/complesso può circolare **SENZA SCORTA TECNICA.**

E' ammessa la facoltà di ridurre, anche congiuntamente, le dimensioni o la massa degli elementi oggetto del trasporto o il loro posizionamento o il loro numero, a condizione che permangano le condizioni che impongono la scorta, ove è prescritta. Inoltre, deve essere garantito il rispetto, in qualunque condizione di carico, delle prescrizioni di cui all'art. 16 del D.P.R. n. 495/92 e s.m.i. e deve rimanere inalterata la natura del materiale e la tipologia degli elementi. Resta fermo l'indennizzo per la maggiore usura della strada già corrisposto ai sensi dell'art. 18 del D.P.R. n. 495/92.

Il transito sulle strade autorizzate deve effettuarsi evitando le ore di maggiore punta del traffico del mattino e del pomeriggio.

E' vietata la circolazione e la sosta sulle banchine stradali e in aree esterne alla carreggiata.

La validità della presente è subordinata al rispetto delle prescrizioni previste nell'autorizzazione del gestore della rete ferroviaria, qualora il veicolo o trasporto eccezionale abbia un'altezza superiore a 4,30 metri e attraversi linee ferroviarie elettrificate.

La Ditta è obbligata a risarcire per intero i danni eventualmente arrecati al Demanio stradale su semplice presentazione da parte di questo Ente, del conto spese per le riparazioni.

Resta a carico della Ditta ogni responsabilità per danni arrecati a sé, a terzi, o cose per effetto della presente autorizzazione, rimanendo sempre questo Ente rilevato ed indenne.

Ogni spesa relativa alla presente autorizzazione, dipendente sia da accertamenti istruttori eccezionali che dalle prescrizioni in essa contenute, è a carico della Ditta.

La Ditta deve verificare l'agibilità del percorso con un giorno di anticipo rispetto alla data in cui sarà effettuato ogni singolo transito.

Gli Organi preposti al controllo devono verificare sia il rispetto delle prescrizioni ivi contenute e sia, quando dovuto, se le origini e le destinazioni finali dei relativi percorsi (o tratte) sono quelle autorizzate. Questo Ente, resta peraltro in attesa di conoscere quanto accertato per l'adozione dei necessari provvedimenti da adottarsi sull'autorizzazione concessa.

La Ditta prima di effettuare ogni viaggio, qualora sia dovuto l'indennizzo d'usura, deve comunicare l'ora e il giorno di effettuazione dello stesso. Tale comunicazione deve effettuarsi, in forma digitale, all'Ente che ha rilasciato l'autorizzazione.

Per l'utilizzo dei veicoli di riserva, prima dell'inizio del viaggio, qualora sia dovuto l'indennizzo d'usura, la Ditta deve comunicare i numeri delle targhe del veicolo o del complesso di veicoli da utilizzare per il trasporto all'Ente che ha rilasciato l'autorizzazione. La comunicazione sostituisce quella di inizio viaggio e deve essere effettuata, in forma digitale, anche dalla ditta che esegue la scorta o dal capo-scorta, se presenti.

La presente autorizzazione è rilasciata solo ai fini del trasporto internazionale per il quale è richiesta la licenza comunitaria o l'autorizzazione bilaterale o CEMT ovvero, per i trasporti eccezionali per il cabotaggio, a condizione che vengano rispettati i limiti e le condizioni delle norme vigenti in materia.

La validità della presente autorizzazione rimane subordinata a quella dei documenti tecnici (e relativa proroga di validità), rilasciati dalla Direzione Generale per la motorizzazione, ai sensi del c. 12, dell'art. 14, del D.P.R. n. 495/92 e s.m.i., per il transito sulle strade della Repubblica Italiana, con i veicoli in calce qui autorizzati.

L'utilizzo di veicoli di riserva trainanti che trainati, combinati anche in modo incrociato, è sempre subordinato alla condizione di provata abbinabilità, ai sensi dell'art. 219, c. 3, del D.P.R. n. 495/92.

PRESCRIZIONI PARTICOLARI:

Nulla osta Comune di MODENA (prot. 1978/2022 del 21/01/2022):

NON E' PRESCRITTA LA SCORTA TECNICA MA E' PRESCRITTA LA VERIFICA DELL'ALTEZZA DEI MANUFATTI QUALI PONTI,CAVALCAVIA,CAVALCAFERROVIE ,SOTTOPASSI CHE DALLA PAVIMENTAZIONE FINITA FINO ALL'INTRADOSSO DELLE OPERE D'ARTE, TALE ALTEZZA DEVE AVERE UN MARGINE DI ALMENO 20 CM IN PIU' RISPETTO ALL'ALTEZZA REALE RILEVATA.E' PRESCRITTO L'UTILIZZO DEI MOVIERI SU VIA EMILIA EST DURANTE IL TRANSITO DEL VEICOLO ECCEZIONALE PER REGOLAMENTARE IL TRAFFICO VEICOLARE LA DITTA RICHIEDENTE DOVRA'COMUNICARE TRAMITE FAX N.059 2033740 AL COMANDO POLIZIA LOCALE DI MODENA DATA E ORA DEL TRANSITO CON ALMENO 2G.G. DI ANTICIPO.
INOLTRE DOVRA' ESSERE VERIFICATO PREVENTIVAMENTE LA LARGHEZZA DELLA CARREGGIATA ED I RAGGI DI CURVATURA CHE IL TRASPORTO ECCEZIONALE O IL MEZZO D'OPERA DOVRA'EFFETTUARE SUL PERCORSO RICHiesto

Il retro di questa pagina è annullato e non utilizzato (bianco)

Avverso il presente provvedimento è esperibile **ricorso al competente TAR regionale** nel termine di **60 gg**, o in alternativa ricorso straordinario al **Capo di Stato** nel termine di **120 gg**, entrambi decorrenti dalla data comunicazione dell'atto.

MODENA 26/01/2022 13:32

**IL FUNZIONARIO P.O.
Pacchioni Maria Teresa**

Documento firmato digitalmente ai sensi del D.Lgs. 82/2005 "CAD"

Documento prodotto e conservato in originale informatico e firmato digitalmente ai sensi dell'art. 20 del Codice dell'Amministrazione Digitale nella data risultante dai dati della sottoscrizione digitale. L'eventuale stampa del documento costituisce **copia analogica** sottoscritta con firma a mezzo stampa predisposta secondo l'articolo 3 del D.lgs 12 dicembre 1993, n. 39 e l'articolo 3bis, comma 4bis del Codice dell'amministrazione digitale. L'originale di questo documento è consultabile all'indirizzo:

https://teonline.regione.emilia-romagna.it/WAMswf40/TRASPORTI_ECCEZIONALI/StampaTE.aspx?PK_Pratica=125240&PK_TipoDocumento=6&stampa=PraticaDocumento



Il retro di questa pagina è annullato e non utilizzato (bianco)

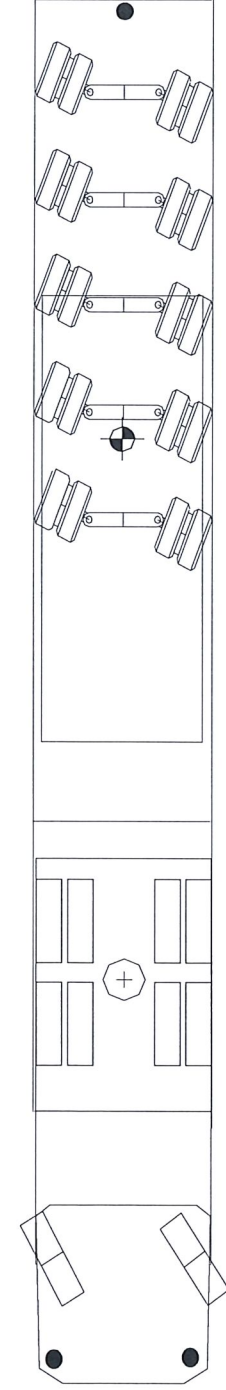
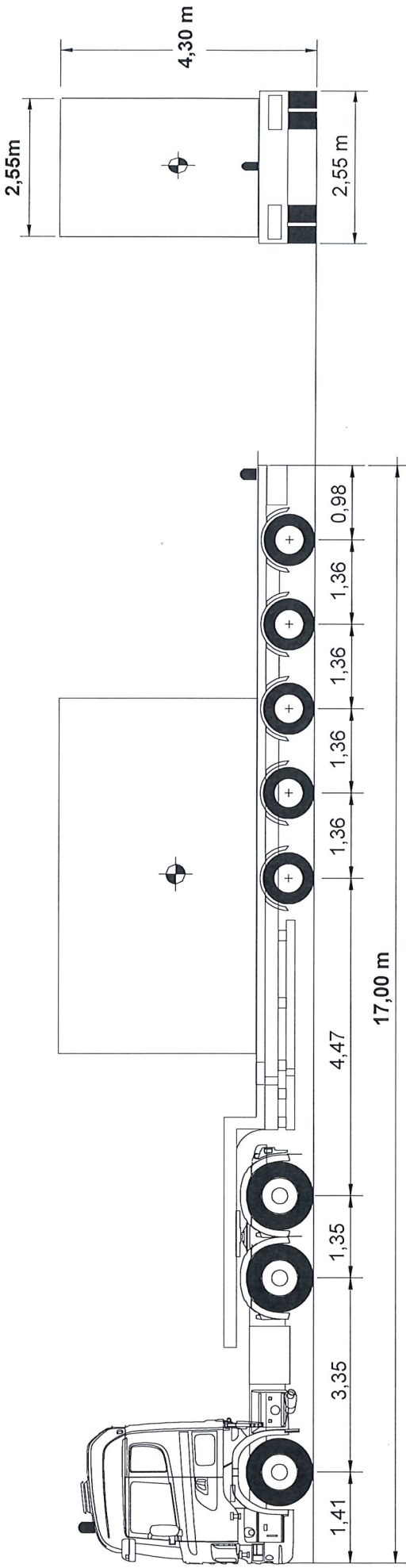

Wolfgang Schellerer
FELBERMAYER T. und H. GmbH & Co KG

Materiale		n. 1 Trasformatore + Accessori									
Completivo convoglio carico		Lung.	17,00	Largh.	2,550	Altez.	4,30	Peso	61,00		

Trattore		Semirimorchio									
N. asse	1	2	3	4	5	6	7	8	9	10	
Tipo asse	S	G	G	C4V	C4V	C4V	C4V	C4V	C4V	C4V	
Peso asse ton.	7,50	8,00	8,00	7,50	7,50	7,50	7,50	7,50	7,50	7,50	
Peso vuoto ton.	6,000	5,000	5,425	2,500	2,500	2,500	2,500	2,500	2,500	2,500	
Press. kg/cm2	5,77	3,34	3,34	3,91	3,91	3,91	3,91	3,91	3,91	3,91	
Peso ammesso	9,00	13,00	13,00	10,50	10,50	10,50	10,50	10,50	10,50	10,50	0,00
Interasse mt.	3,350	1,350	0,000	4,470	1,360	1,360	1,360	1,360	1,360	1,360	0,000

Convogli riserva	WE-907GP / WE-839CR
Caratteristiche dei mezzi	Trattore
Tara t	11,310
Peso del carico t	
Peso sulla Ralla t	12,190
Portata t	23,615
Peso complessivo t	23,500
Peso max ammesso	35,000
Pnumatici tipo	385/65R22,5
Pressione pneumatici atm.	8/9
Superficie impr. pneum. cm 2	650/600
	Semirimorchio
	13,990
	35,700
	61,510
	37,500
	75,500
	245/75 R 17,5
	8/9
	480

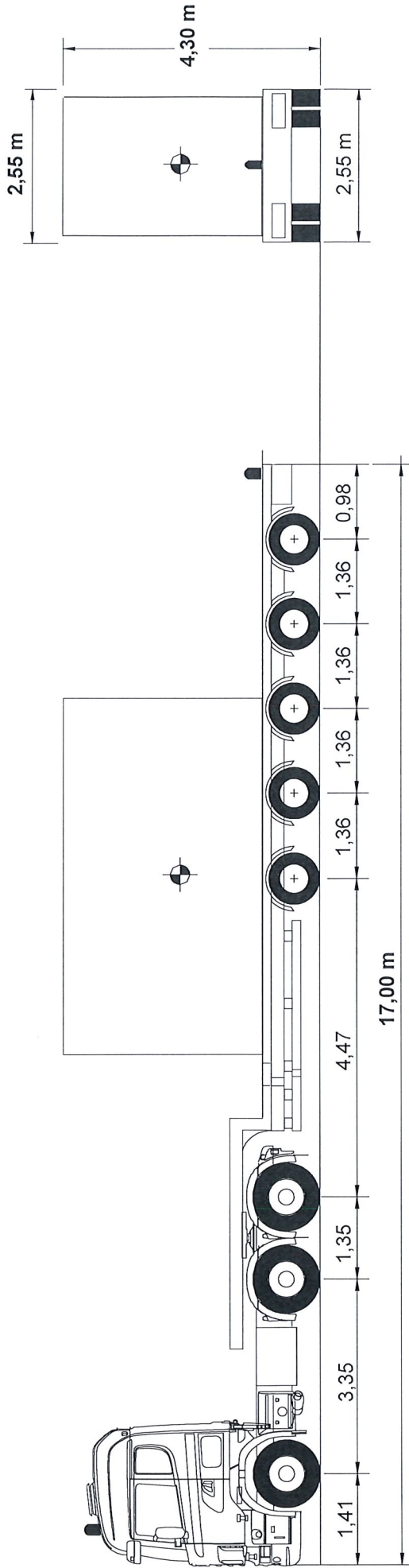

Wolfgang Schellerer
FELBERMAYER T. und H. GmbH & Co KG

Convogli riserva	

Materiale		n. 1 Trasformatore + Accessori									
Complessivo convoglio carico		Lung.	17,00	Largh.	2,550	Altez.	4,30	Peso	59,89		

N. asse	Trattore				Semirimorchio									
	1	2	3	4	1	2	3	4	5	6	7	8	9	10
Tipo asse	S	G	G	G	C4V	C4V	C4V	C4V	C4V	C4V	C4V	C4V	C4V	C4V
Peso asse ton.	7,50	8,00	8,00	8,00	7,40	7,40	7,40	7,40	7,39	7,39	7,39	7,39	7,39	7,39
Peso vuoto ton.	6,000	5,000	5,425	5,425	2,500	2,500	2,500	2,500	0,000	0,000	0,000	0,000	0,000	0,000
Press. kg/cm2	5,77	3,34	3,34	3,34	3,86	3,86	3,86	3,86	3,86	3,86	3,86	3,86	3,86	3,86
Peso ammesso	9,00	13,00	13,00	0,00	10,50	10,50	10,50	10,50	10,50	10,50	10,50	10,50	10,50	10,50
Interasse mt.	3,350	1,350	0,000	4,470	1,360	1,360	1,360	1,360	1,360	1,360	1,360	1,360	1,360	1,360

Caratteristiche dei mezzi	Trattore	Semirimorchio
Tara t	10,200	13,990
Peso del carico t	13,300	35,700
Peso sulla Ralla t	23,725	61,510
Portata t	23,500	36,990
Peso complessivo t	35,000	75,500
Peso max ammesso	385/65R22,5	245/75 R 17,5
Pneumatici tipo	8/9	8/9
Pressione pneumatici atm.	650/600	480
Superficie impr. pneum. cm 2		