



Autorizzazione 4698/2023 del 28/04/2023 10:50

Codice Pratica: **4698/2023**

**Nuova domanda**

Imposta di bollo  
assolta in modo  
virtuale. Aut. Agenzia  
delle Entrate - Dir.  
Prov. di Modena - Uff.  
Terr. di Modena n.  
15224 del 04/03/2015

**MATECO SPA**

VIA PAPA GIOVANNI XXIII N. 42

20090 RODANO (MI)

Tel: 03311910205

Mail: n.daria@mateco.it

PEC: matecosrl@arubapec.it

**AREA TECNICA - SERVIZIO PROGRAMMAZIONE URBANISTICA, SCOLASTICA E TRASPORTI -  
U.O. TRASPORTI E CONCESSIONI**

Visto il D.Lgs. n. 285/92 e s.m.i. e il D.P.R. n. 495/92 e s.m.i.

In esecuzione della L.R. n. 13/2015.

Richiamato quanto disposto relativamente alle competenze dei Dirigenti dall'art. 107 del D.Lgs 18 Agosto 2000, n. 267 e s.m.i. e dallo Statuto e Regolamento di Organizzazione dell'Ente.

Vista la domanda pervenuta in data **17/04/2023** assunta al P.G. **13616/2023** dalla Ditta **MATECO SPA** con sede in **VIA PAPA GIOVANNI XXIII N. 42 - 20090 RODANO (MI) P.I./C.F. 03640550152.**

Visto il nulla osta rilasciato dagli Enti proprietari delle strade interessate al transito.

**AUTORIZZA**

la Ditta in indirizzo ad effettuare il seguente transito eccezionale:

**Il veicolo utilizzato è MOTRICE/TRATTORE:**

MARCA E TIPO **SCANIA** N° DI TARGA **EF971KJ** ASSI **3**

**con traino di RIMORCHIO/SEMIRIMORCHIO:**

MARCA E TIPO **BERTOJA** N° DI TARGA **AE25160** ASSI **5**

**Caratteristiche massime veicolo o complesso di veicoli A CARICO:**

larghezza m	<b>3,200</b>	lunghezza m	<b>18,500</b>	altezza m	<b>4,300</b>	MASSA compl. t:	<b>64,720</b>
sporg. ant. m	<b>0,000</b>	sporg. post. m	<b>0,000</b>				

Rimorchi Riserva: **AB96095, AC49579, VA022829**

Motrici Riserva: **DJ976NY**

**MATERIALE TRASPORTATO: 1 GENERATORE**

L'indennizzo **analitico** per la maggiore usura della strada, di euro 7.74, è versato a **questo Ente**, secondo le modalità di calcolo indicate ai cc. 1 e 3 dell'art. 18 del D.P.R. n. 495/92 e s.m.i.

La presente autorizzazione è valida per il periodo dal **28/04/2023** al **25/07/2023** e per **N. 1 VIAGGI** e può essere revocata o sospesa in qualsiasi momento qualora obiettive esigenze di sicurezza del transito lo richiedano.

**Il transito deve essere effettuato sul seguente percorso o elenco stradale autorizzato:**

Partenza: USCITA AUT.LE MODENA NORD

Comune di MODENA (MO)

RACCORDO AUTOSTRADALE - DA USCITA AUT.LE A/1 MODENA NORD AD INN.TO SS 724

Provincia di Modena

TANG.LE RABIN + SP 255 + TANG.LE DI NONANTOLA + SP 14 (dir Fossa Signora ) - DA USCITA AUT.LE A/1 MODENA NORD AD INN.TO S.C. NONANTOLA (VIA GUERCINESCA)

COMUNE DI NONANTOLA (MO)

da intersezione via Di Mezzo Rotatoria La Grande (SP14) - Via Guercinesca Est - Via Guerrine fino a incrocio con via Canaletto in Comune di Ravarino;

Unione Comuni del Sorbara (MO)

Comune di RAVARINO : da intersezione via Guerrine - via Canaletto intersezione via San Rocco con arrivo presso "Conservas Italia" - Via San Rocco 420 41015 Nonantola (MO)

*Questo provvedimento di autorizzazione non comprende le strade provinciali richieste che alla data dell' 8 Aprile 2021 risultano trasferite ad ANAS SpA. Tali strade, devono essere integrate con una nuova autorizzazione da richiedere ai competenti uffici di ANAS Spa.*

**La presente autorizzazione è concessa alle seguenti condizioni:**

Il veicolo/complesso veicolare deve essere segnalato come previsto dalla normativa vigente. Durante il transito in condizione di eccezionalità è obbligatorio l'uso contemporaneo delle luci di posizione, dei proiettori anabbaglianti e dei dispositivi supplementari di segnalazione visiva a luce lampeggiante gialla o arancione.

La velocità del veicolo/complesso veicolare non deve superare i limiti massimi indicati dal D.Lgs. n. 285/92 e s.m.i. e dalla Carta di circolazione nonché quelli, se diversi, fissati dagli Enti proprietari delle strade. La velocità deve essere ulteriormente ridotta nei tratti di strada a visibilità limitata, nelle curve e quando ricorrono le condizioni indicate dall'art. 141 del D.Lgs. n. 285/92 e s.m.i.

Il transito può essere effettuato **nelle ore diurne e notturne**.

La presente autorizzazione non esime dal possesso dei regolari documenti di circolazione rilasciati dal competente Ufficio locale della Motorizzazione Civile.

Durante il transito devono essere osservati gli obblighi e le limitazioni localmente imposti e risultanti dalla segnaletica stradale e dalle disposizioni in vigore. L'autorizzazione non è valida nei giorni e periodi indicati annualmente da apposite disposizioni ministeriali e relativi decreti prefettizi. In caso di neve, ghiaccio, nebbia o visibilità di norma inferiore a m. 70 (settanta), il veicolo dev'essere tempestivamente allontanato dalla sede stradale e condotto alla più vicina area disponibile.

Il conducente deve essere munito del presente documento da esibire a richiesta del personale cui all'art. 12 del D.Lgs. n. 285/92 e s.m.i.

Il veicolo/complesso può circolare **SOLO CON SCORTA TECNICA**.

La scorta tecnica deve osservare le disposizioni contenute nel D.Lgs. n. 285/92 e s.m.i. (Nuovo Codice della Strada), nel D.P.R. n. 495/92 e s.m.i. (Regolamento di esecuzione del Nuovo Codice della Strada) e nel D.M. 18.07.1997 e s.m.i. (Disciplinare per le scorte tecniche ai veicoli eccezionali ed ai trasporti in condizioni di eccezionalità) ed in particolare, deve rispettare le modalità indicate dal Ministero dell'Interno. Altresì, il personale di scorta tecnica abilitato deve mettere in atto tutti gli interventi di segnalazione, pilotaggio e regolazione del traffico per rendere sicure sia le manovre del veicolo/complesso eccezionale che la circolazione degli altri veicoli presenti sulla strada, istituendo, qualora necessario, anche il senso unico alternato o la temporanea chiusura della strada (o tratto di essa). Il capo-scorta, quando dovuto, deve comunicare il movimento e le soste dei carichi eccezionali al Centro Operativo Compartimentale di Polizia Stradale territorialmente competente.

**La scorta o il capo-scorta deve comunicare, in forma digitale, la data e l'ora dell'inizio e della fine dell'attività di scorta a questo Ente che ha rilasciato l'autorizzazione.**

E' ammessa la facoltà di ridurre, anche congiuntamente, le dimensioni o la massa degli elementi oggetto del trasporto o il loro posizionamento o il loro numero, a condizione che permangano le condizioni che impongono la scorta, ove è prescritta. Inoltre, deve essere garantito il rispetto, in qualunque condizione di carico, delle prescrizioni di cui all'art. 16 del D.P.R. n. 495/92 e s.m.i. e deve rimanere inalterata la natura del materiale e la tipologia degli elementi. Resta fermo l'indennizzo per la maggiore usura della strada già corrisposto ai sensi dell'art. 18 del D.P.R. n. 495/92.

Il transito sulle strade autorizzate deve effettuarsi evitando le ore di maggiore punta del traffico del mattino e del pomeriggio.

E' vietata la circolazione e la sosta sulle banchine stradali e in aree esterne alla carreggiata.

La validità della presente è subordinata al rispetto delle prescrizioni previste nell'autorizzazione del gestore della rete ferroviaria, qualora il veicolo o trasporto eccezionale abbia un'altezza superiore a 4,30 metri e attraversi linee ferroviarie elettrificate.

La Ditta è obbligata a risarcire per intero i danni eventualmente arrecati al Demanio stradale su semplice presentazione da parte di questo Ente, del conto spese per le riparazioni.

Resta a carico della Ditta ogni responsabilità per danni arrecati a sé, a terzi, o cose per effetto della presente autorizzazione, rimanendo sempre questo Ente rilevato ed indenne.

Ogni spesa relativa alla presente autorizzazione, dipendente sia da accertamenti istruttori eccezionali che dalle prescrizioni in essa contenute, è a carico della Ditta.

La Ditta deve verificare l'agibilità del percorso con un giorno di anticipo rispetto alla data in cui sarà effettuato ogni singolo transito.

Gli Organi preposti al controllo devono verificare sia il rispetto delle prescrizioni ivi contenute e sia, quando dovuto, se le origini e le destinazioni finali dei relativi percorsi (o tratte) sono quelle autorizzate. Questo Ente, resta peraltro in attesa di conoscere quanto accertato per l'adozione dei necessari provvedimenti da adottarsi sull'autorizzazione concessa.

La Ditta prima di effettuare ogni viaggio, qualora sia dovuto l'indennizzo d'usura, deve comunicare l'ora e il giorno di effettuazione dello stesso. Tale comunicazione deve effettuarsi, in forma digitale, all'Ente che ha rilasciato l'autorizzazione.

Per l'utilizzo dei veicoli di riserva, prima dell'inizio del viaggio, qualora sia dovuto l'indennizzo d'usura, la Ditta deve comunicare i numeri delle targhe del veicolo o del complesso di veicoli da utilizzare per il trasporto all'Ente che ha rilasciato l'autorizzazione. La comunicazione sostituisce quella di inizio viaggio e deve essere effettuata, in forma digitale, anche dalla ditta che esegue la scorta o dal capo-scorta, se presenti.

L'utilizzo di veicoli di riserva trainanti che trainati, combinati anche in modo incrociato, è sempre subordinato alla condizione di provata abbinabilità, ai sensi dell'art. 219, c. 3, del D.P.R. n. 495/92.

**PRESCRIZIONI PARTICOLARI:**

Parere PROVINCIA DI MODENA - U.O. LAVORI SPECIALI STRADE (del 26/04/2023):

in corrispondenza dei seguenti ponti e manufatti di proprietà provinciale:

61) SP tangenziale Rabin – sovrappasso tangenziale Pasternak – Modena

62) SP255 viadotto sul fiume Panaro . Loc. Navicello

92) SP14 diram. Fossa Signora ponte Fossa Signora 44.696602, 11.053012

dovranno essere rispettate le seguenti prescrizioni:

a) la velocità transitoria sia costante e non superiore a 10 km/h

b) non sono ammessi cambi di direzione, soste, deviazioni, inversioni

c) la traiettoria del mezzo dovrà essere in asse con l'impalcato

d) il transito dovrà essere isolato con sospensione temporanea della circolazione: non è ammesso altro transito veicolare durante l'attraversamento del ponte

e) per il ponte di cui al punto 2) il transito dovrà essere effettuato a veicolo isolato su tutti e due i sensi di marcia con distanza vuota dagli altri automezzi prima e dopo il veicolo di 60 ml.

f) **OBBLIGO DI SCORTA TECNICA** per consentire il rispetto delle prescrizioni di cui ai punti c), d), e)

La scorta tecnica deve osservare le disposizioni contenute nel D.Lgs. n. 285/92 e s.m.i. (Nuovo Codice della Strada), nel D.P.R. n. 495/92 e s.m.i. (Regolamento di esecuzione del Nuovo Codice della Strada) e nel D.M. 18.07.1997 e s.m.i. (Disciplinare per le scorte tecniche ai veicoli eccezionali ed ai trasporti in condizioni di eccezionalità) ed in particolare, deve rispettare le modalità indicate dal Ministero dell'Interno. Altresì, il personale di scorta tecnica abilitato deve mettere in atto tutti gli interventi di segnalazione, pilotaggio e regolazione del traffico per rendere sicure sia le manovre del veicolo/complesso eccezionale che la circolazione degli altri veicoli presenti sulla strada, istituendo, qualora necessario, anche il senso unico alternato o la temporanea chiusura della strada (o tratto di essa). Il capo-scorta, quando dovuto, deve comunicare il movimento e le soste dei carichi eccezionali al Centro Operativo Compartimentale di Polizia Stradale territorialmente competente.

SI FA PRESENTE CHE NEL CORSO DELL'ANNO 2023 VERRANNO EFFETTUATI CONTROLLI A CAMPIONE PER LA VERIFICA DEL RISPETTO DELLE PRESCRIZIONI PER IL TRANSITO SUI PONTI CHE VERRANNO SANZIONATE AI SENSI DELL'ART. 10 del Codice della Strada, commi 18, 19, 24 e 25.  
OBBLIGO DI SEGNALARE IL PASSAGGIO DELL'AUTOMEZZO VIA MAIL a santi.e@provincia.modena.it e a poliziaprovinciale@provincia.modena.it con data , ora di transito e percorso scelto, con un anticipo di tre giorni.

Nullaosta Comune di MODENA (prot. 13857/2023 del 18/04/2023):

E' PRESCRITTA LA SCORTA TECNICA E LA VERIFICA DELL'ALTEZZA DEI MANUFATTI QUALI PONTI,CAVALCAVIA,CAVALCAFERROVIE ,SOTTOPASSI CHE DALLA PAVIMENTAZIONE FINITA FINO ALL'INTRADOSSO DELLE OPERE D'ARTE, TALE ALTEZZA DEVE AVERE UN MARGINE DI ALMENO 20 CM IN PIU' RISPETTO ALL'ALTEZZA REALE RILEVATA. LA DITTA RICHIEDENTE DOVRA' COMUNICARE TRAMITE FAX N.059 2033740 AL COMANDO POLIZIA LOCALE DI MODENA DATA E ORA DEL TRANSITO CON ALMENO 2G.G. DI ANTICIPO.INOLTRE DOVRA' ESSERE VERIFICATO PREVENTIVAMENTE LA LARGHEZZA DELLA CARREGGIATA ED I RAGGI DI CURVATURA CHE IL TRASPORTO ECCEZIONALE O IL MEZZO D'OPERA DOVRA' EFFETTUARE SUL PERCORSO RICHIESTO.

Nullaosta COMUNE DI NONANTOLA (prot. 15105/2023 del 28/04/2023):

- occorre scorta (Art 16 D.P.R.695 e SMI.);
- obbligo di tenere in funzione i dispositivi supplementari di segnalazione visiva a luce lampeggiante gialla o arancione e la segnalazione di pericolo costituita dal funzionamento simultaneo di tutti gli indicatori di direzione ( art. 11 regolamento di esecuzione del C.d.S.);
- obbligo che l'autista verifichi in modo preventivo il raggio di curvatura delle intersezioni per consentire il transito del mezzo; particolare riguardo dovrà essere posto nel verificare i raggi di curvatura delle intersezioni tra via Guercinesca Est con via Guerrine, via Guerrine con via Canaletto e via Canaletto con via San Rocco.

LA DITTA DOVRÀ SEMPRE VERIFICARE SULL'INTERO PERCORSO AUTORIZZATO IL RISPETTO DEI FRANCHI DI SICUREZZA PREVISTI DAL CODICE DELLA STRADA DALL'INTRADOSSO DELLE OPERE D'ARTE E DALLE LINEE ELETTRICHE. IL GIORNO PRECEDENTE IL TRANSITO IL RICHIEDENTE AVRA' L'ONERE DI VERIFICARE L'AGIBILITÀ' DEL PERCORSO. LA DATA DI EFFETTUAZIONE DEL VIAGGIO DEVE ESSERE COMUNICATA DALL'INTERESSATO AL SETTORE POLIZIA MUNICIPALE DEL UNIONE DEL SORBARA MAIL: POLIZIAMUNICIPALE@UNIONEDELSORBARA.MO.IT),ALMENO VENTiquattro ORE PRIMA DELL'INIZIO DEL VIAGGIO E COMUNQUE, DEVE ESSERE SEMPRE EFFETTUATO NEL PERIODO AUTORIZZATO.

Nullaosta Unione Comuni del Sorbara (prot. 15106/2023 del 28/04/2023):

COMUNE DI RAVARINO

- occorre scorta (Art 16 D.P.R.695 e SMI.);
- obbligo di tenere in funzione i dispositivi supplementari di segnalazione visiva a luce lampeggiante gialla o arancione e la segnalazione di pericolo costituita dal funzionamento simultaneo di tutti gli indicatori di direzione ( art. 11 regolamento di esecuzione del C.d.S.);
- obbligo che l'autista verifichi in modo preventivo il raggio di curvatura delle intersezioni per consentire il transito del mezzo.

LA DITTA DOVRÀ SEMPRE VERIFICARE SULL'INTERO PERCORSO AUTORIZZATO IL RISPETTO DEI FRANCHI DI SICUREZZA PREVISTI DAL CODICE DELLA STRADA DALL'INTRADOSSO DELLE OPERE D'ARTE E DALLE LINEE ELETTRICHE. IL GIORNO PRECEDENTE IL TRANSITO IL RICHIEDENTE AVRA' L'ONERE DI VERIFICARE L'AGIBILITÀ' DEL PERCORSO. LA DATA DI EFFETTUAZIONE DEL VIAGGIO DEVE ESSERE COMUNICATA DALL'INTERESSATO AL SETTORE POLIZIA MUNICIPALE DEL UNIONE DEL SORBARA MAIL: POLIZIAMUNICIPALE@UNIONEDELSORBARA.MO.IT),ALMENO VENTiquattro ORE PRIMA DELL'INIZIO DEL VIAGGIO E COMUNQUE, DEVE ESSERE SEMPRE EFFETTUATO NEL PERIODO AUTORIZZATO.

PROVINCIA DI MODENA:OBBLIGO di verifica dell'agibilità del percorso da effettuarsi il giorno precedente al transito per evitare eventuali inconvenienti che si dovessero presentare con l'eccezionalità. La ditta dovrà sempre verificare sull'intero percorso autorizzato il rispetto dei franchi di sicurezza previsti dal c.d.s. dall'intradosso delle opere d'arte e

dalle linee elettriche. E' prescritto che il transito del veicolo eccezionale avvenga al di fuori degli orari di massimo flusso del traffico per evitare intralci alla circolazione.

Avverso il presente provvedimento è esperibile **ricorso al competente TAR regionale** nel termine di **60 gg**, o in alternativa ricorso straordinario al **Capo di Stato** nel termine di **120 gg**, entrambi decorrenti dalla data comunicazione dell'atto.

MODENA 28/04/2023 10:50

**IL FUNZIONARIO P.O.  
Pacchioni Maria Teresa**

Documento firmato digitalmente ai sensi del D.Lgs. 82/2005 "CAD"

**Documento prodotto e conservato in originale informatico e firmato digitalmente** ai sensi dell'art. 20 del Codice dell'Amministrazione Digitale nella data risultante dai dati della sottoscrizione digitale. L'eventuale stampa del documento costituisce **copia analogica** sottoscritta con firma a mezzo stampa predisposta secondo l'articolo 3 del D.lgs 12 dicembre 1993, n. 39 e l'articolo 3bis, comma 4bis del Codice dell'amministrazione digitale. L'originale di questo documento è consultabile all'indirizzo:

<https://teonline.regione.emilia-romagna.it/WAMswf40/LinkTE.ashx?pdoc=fae393f8-06e2-4fdc-9e87-e7f4b168afd-6>

Il retro di questa pagina è annullato e non utilizzato (bianco)



**DICHIARAZIONE SOSTITUTIVA DELL'ATTO DI NOTORIETA'**  
(art. 47 D.P.R 28.12.2000, n. 445, e s.m.i.)  
(trasporti in conto terzi)

Il sottoscritto Roberto Musiani, nato a Milano (MI) il 07/01/1975, residente a Segrate (MI) in Via Caravaggio, 2 C.F. MSNRRT75A07F205H, in qualità di procuratore dell'Impresa Bono Energia, C.F./P.IVA 00757520150, con sede a Peschiera Borromeo (MI) in Via Resistenza, 12

Consapevole che, ai sensi dell'art. 7 del DLgs 21.11.2005, n. 286, e s.m.i., l'esecuzione di un trasporto in sovraccarico, violando il limite di massa complessiva massima indicata nell'autorizzazione al trasporto eccezionale, determina la corresponsabilità del committente con il vettore, con l'applicazione, in concorso, delle sanzioni previste dall'art. 10, c. 18, e dall'art. 167, cc. 2 e 11, del DLgs 30.04.1992, n. 285, in ottemperanza e per gli effetti di cui all'art. 47 del DPR 28.12.2000, n. 445, e s.m.i, e all'art. 14, c. 7, punto B), lett. b), del DPR 16.12.1992, n. 495, sotto la propria personale responsabilità,

**DICHIARA**

Di essere il committente del trasporto nella qualità di: proprietario o produttore del bene, che il carico indivisibile affidato all'impresa di autotrasporto per conto di terzi

MATECO SPA con sede in RODANO MILLEPINI (MI) Via PAPA GIOVANNI XXIII, 42

iscritta al registro elettronico nazionale delle imprese di trasporto su strada con il n. M0028390

titolare di licenza comunitaria numero 75034

CONSISTE DI N. 1 Generatore

Ha una massa pari a 33,3 tonnellate e le seguenti dimensioni

Lunghezza 8,35 (mt) Larghezza 3,18 (mt) Altezza 3,36 (mt)

- Luogo di carico: Bono Energia Spa Via Resistenza, 12 20068 Peschiera Borromeo (MI)
- Luogo di scarico: Conserve Italia Soc.Coop Agricola  
Stabilimento di Ravarino, Via San Rocco, 420 41017 Ravarino (MO)

Timbro e firma del legale rappresentante

BONO ENERGIA S.p.A.  
Via Resistenza, 12  
20068 Peschiera Borromeo (MI) Italy  
Tel. 0255 302848  
P.IVA 00757520150

Allegato: Copia doc. identità (tipo, numero, scadenza)

a Cannon company: POLYURETHANES - COMPOSITES - THERMOFORMING - MOULDS - ALUMINIUM - ENERGY - ECOLOGY - ELECTRONICS

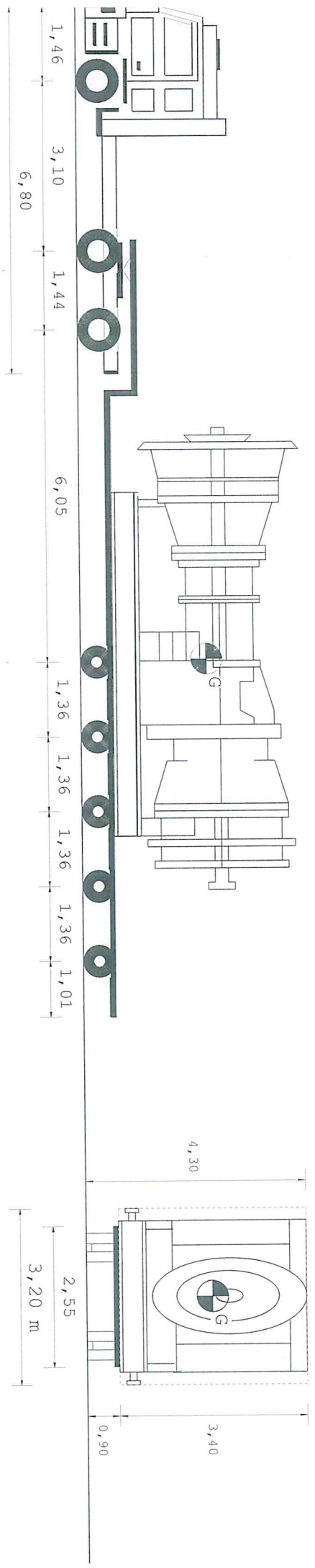

Tipo asse	TSG	TSG	C4V	C4V	C4V	C4V	C4V
S							
Ruote asse	4	4	4	4	4	4	4
Peso a vuoto [t]	5,05	5,05	2,77	2,77	2,77	2,77	2,77
Peso ammesso [t]	15,00	15,00	11,80	11,80	11,80	11,80	11,80
Press.spec.terreno [Kg/cm <sup>2</sup> ]	4,55	4,55	4,19	4,19	4,19	4,19	4,20
Peso totale asse [t]	10,00	10,00	7,54	7,54	7,54	7,54	7,56

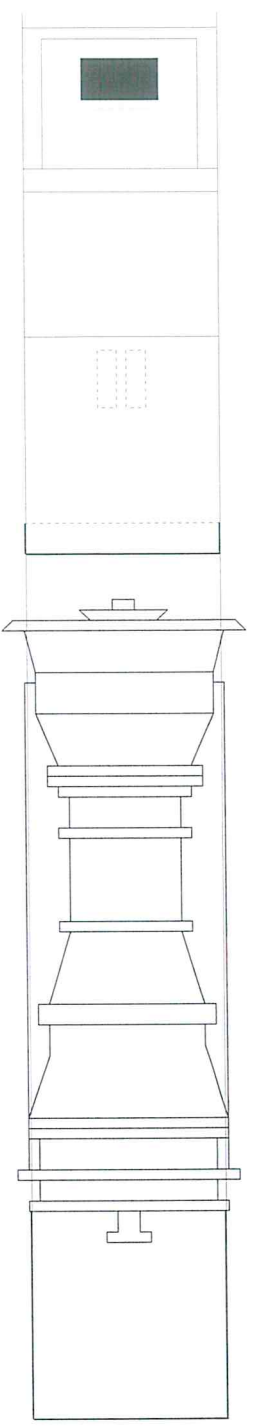

Dati	Trattore	Semirimorchio		
Tara	11,120	20,100		
Peso Merce		33,500		
Peso su ralla	15,880			
Portata utile	26,800	73,900		
Peso tot.effett	27,000	37,720		
Peso max.potenz	37,920	94,000		
Press.pneumat.	8,0	8,0		
Sup.Impronta	550	450		
	Lungh. m	Larg. m	Alt. m	Peso t
Conv. Carico	18,50	3,20	4,30	64,720
Eccedenze	2,00	0,65	0,30	20,720

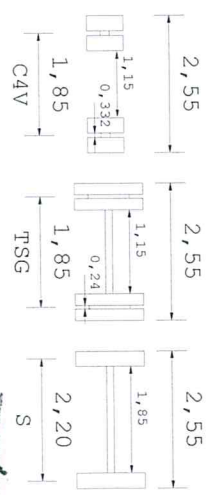

Descrizione carico : 1 GENERATORE



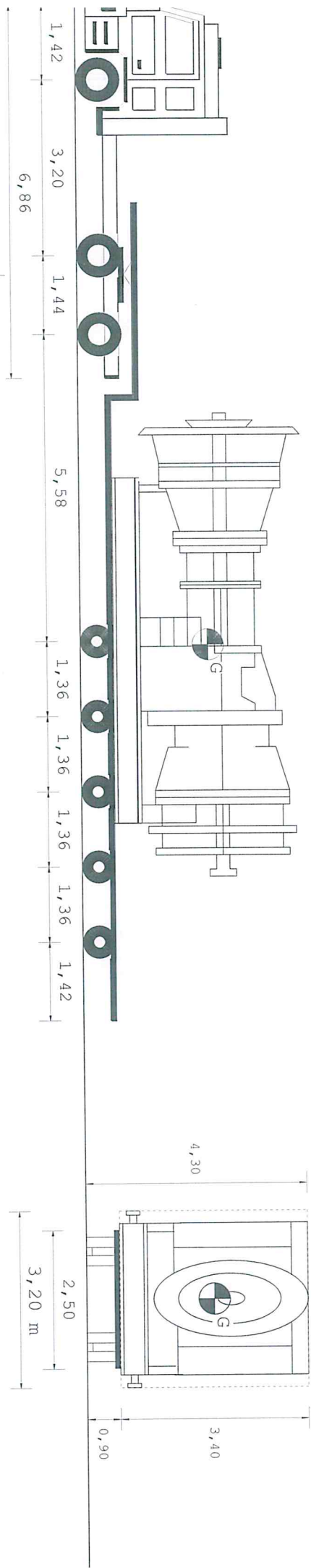

Tipo asse	TSG	TSG	C4V	C4V	C4V	C4V	C4V
Ruote asse	4	4	4	4	4	4	4
Peso a vuoto [t]	3,87	3,87	2,18	2,18	2,18	2,18	2,18
Peso ammesso [t]	8,50	15,00	12,80	12,80	12,80	12,80	12,80
Press.spec.terreno [Kg/cm <sup>2</sup> ]	5,77	4,55	3,49	3,49	3,49	3,49	3,47
Peso totale asse [t]	7,00	10,00	6,28	6,28	6,28	6,28	6,25

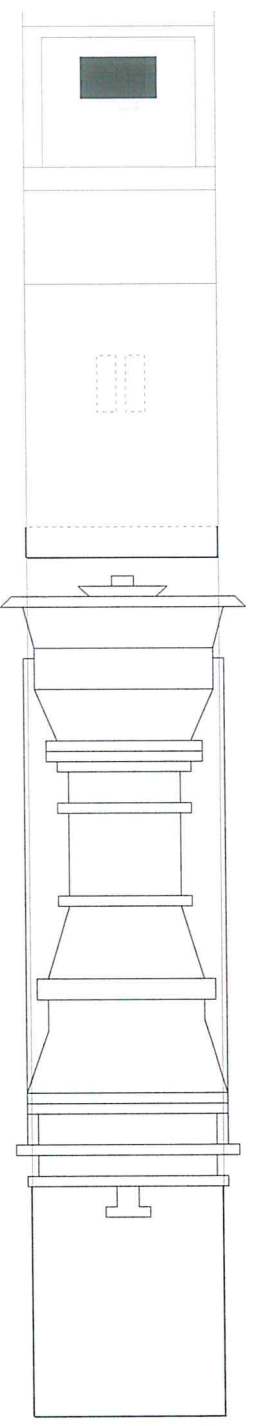

Dati	Trattore	Semirimorchio		
Tara	t	15,100		
Peso Merce	t	33,500		
Peso su ralla	t	17,225		
Portata utile	t	28,225		
Peso tot.effett	t	27,000		
Peso max potenz	t	38,000		
Press.pneumat.	bar	8,0		
Sup.Impronta	cm <sup>2</sup>	550		
Conv. Carico	Lungh. m	Larg. m	Alt. m	Peso t
Eccedenze	18,50	3,20	4,30	58,375
	2,00	0,65	0,30	14,375

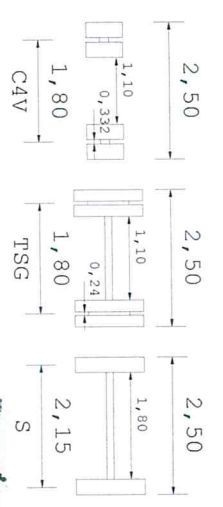

Descrizione carico : 1 GENERATORE



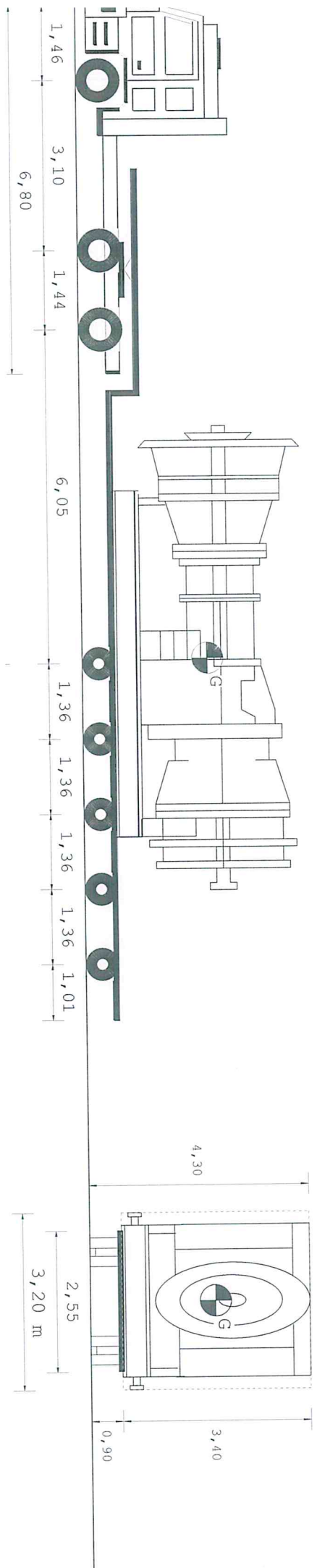

Tipo asse	TSG	TSG	C4V	C4V	C4V	C4V	C4V
S	4	4	4	4	4	4	4
Ruote asse	4	4	4	4	4	4	4
Peso a vuoto [t]	4,74	4,74	2,47	2,47	2,47	2,47	2,47
Peso ammesso [t]	15,00	15,00	11,20	11,20	11,20	11,20	11,20
Press.spec.terreno [Kg/cm <sup>2</sup> ]	4,55	4,55	3,94	3,94	3,94	3,94	3,96
Peso totale asse [t]	10,00	10,00	7,10	7,10	7,10	7,10	7,12

Dati	Trattore	Semirrimorchio		
Tara	t	11,120		
Peso Merce	t	33,500		
Peso su ralla	t	15,880		
Portata utile	t	26,800		
Peso tot. effett	t	27,000		
Peso max potenz	t	37,920		
Press. pneumat.	bar	8,0		
Sup. Impronta	cm <sup>2</sup>	550		
Conv. Carico	Lungh. m	Larg. m	Alt. m	Peso t
Eccedenze	18,50	3,20	4,30	62,520
	2,00	0,65	0,30	18,520

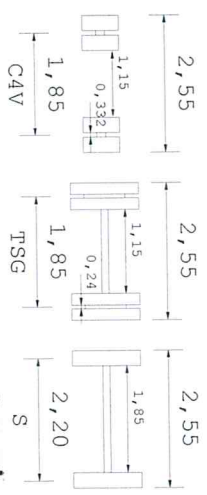
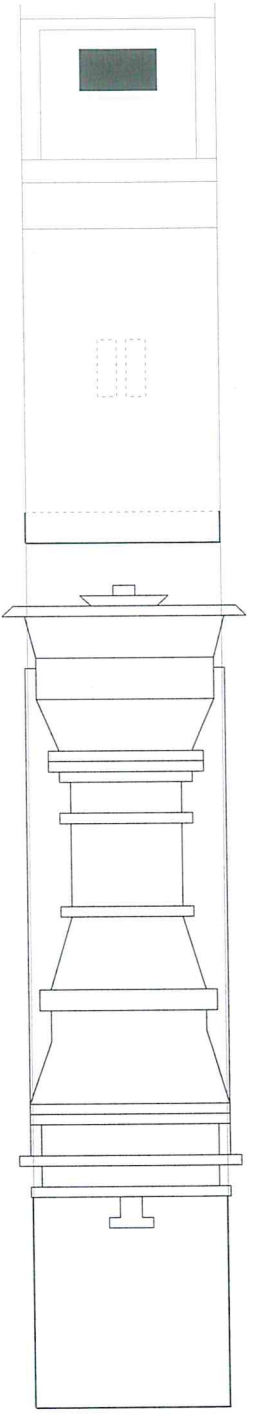

Descrizione carico : 1 GENERATORE



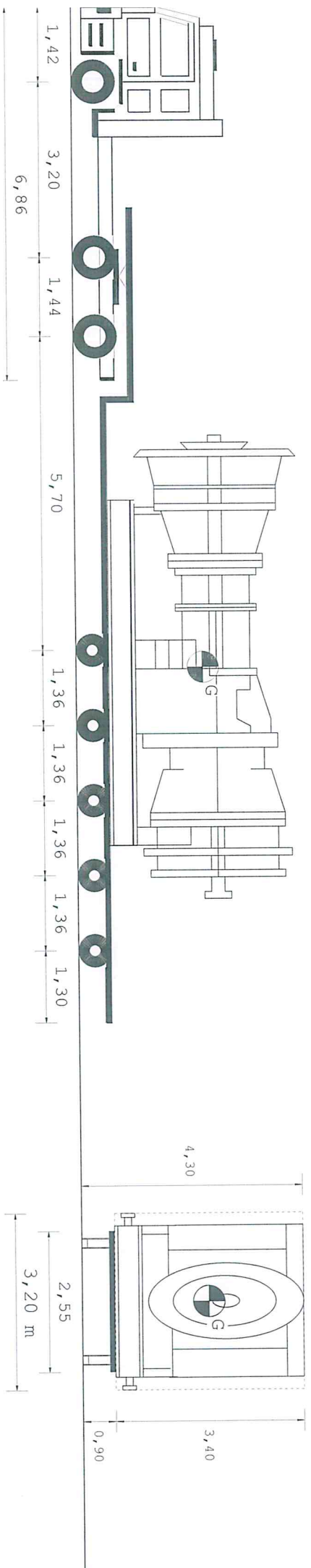

Tipo asse	TSG	TSG	C4V	C4V	C4V	C4V	C4V
S	4	4	4	4	4	4	4
Ruote asse	4	4	4	4	4	4	4
Peso a vuoto [t]	3,70	3,70	1,90	1,90	1,90	1,90	1,90
Peso ammesso [t]	15,00	15,00	7,00	7,00	7,00	7,00	7,00
Press.spec.terreno [Kg/cm <sup>2</sup> ]	4,55	4,55	5,86	5,86	5,86	5,86	5,84
Peso totale asse [t]	10,00	10,00	5,93	5,93	5,93	5,93	5,91

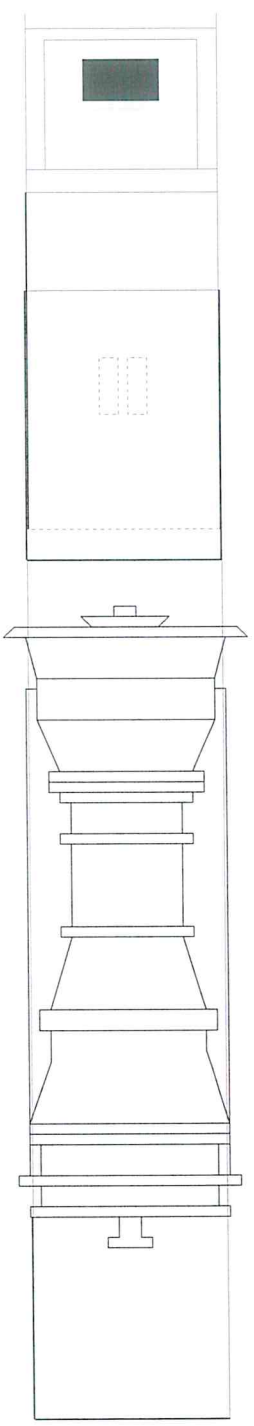

Dati	Trattore	Semirimorchio		
Tara	t	9,775		
Peso Merce	t	33,500		
Peso su ralla	t	17,225		
Portata utile	t	28,225		
Peso tot.effett	t	27,000		
Peso max potenz	t	38,000		
Press.pneumat.	bar	8,0		
Sup.Impronta	cm <sup>2</sup>	550		
Conv. Carico	Lungh. m	Larg. m	Alt. m	Peso t
Ecceденze	18,50	3,20	4,30	56,635
	2,00	0,65	0,30	12,635

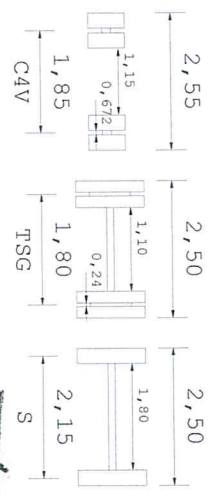

Descrizione carico : 1 GENERATORE

