



Autorizzazione 217/2024 del 02/02/2024 09:52

Codice Pratica: **217/2024**

Nuova domanda

Imposta di bollo
assolta in modo
virtuale. Aut. Agenzia
delle Entrate - Dir.
Prov. di Modena - Uff.
Terr. di Modena n.
15224 del 04/03/2015

Felbermayr Transport und Hebetchnik GmbH Co.KG

Voralpenstrasse, 4 - WELS

4600 Austria

Tel: 3713787200

Fax: 07441924319

Mail: agenzia@eurostar.bz

PEC: elisabeth.gratl-gaugg@pcert.postecert.it

**AREA TECNICA - SERVIZIO PROGRAMMAZIONE URBANISTICA, SCOLASTICA E TRASPORTI -
U.O. TRASPORTI E CONCESSIONI**

Visto il D.Lgs. n. 285/92 e s.m.i. e il D.P.R. n. 495/92 e s.m.i.

In esecuzione della L.R. n. 13/2015.

Richiamato quanto disposto relativamente alle competenze dei Dirigenti dall'art. 107 del D.Lgs 18 Agosto 2000, n. 267 e s.m.i. e dallo Statuto e Regolamento di Organizzazione dell'Ente.

Vista la domanda pervenuta in data **23/01/2024** assunta al P.G. **2358/2024** dalla Ditta **Felbermayr Transport und Hebetchnik GmbH Co.KG** con sede in **Voralpenstrasse, 4 - WELS - 4600 Austria** P.I./C.F. **ATU55116109**.

Visto il nulla osta rilasciato dagli Enti proprietari delle strade interessate al transito.

AUTORIZZA

la Ditta in indirizzo ad effettuare il seguente transito eccezionale:

Il veicolo utilizzato è MOTRICE/TRATTORE:

MARCA E TIPO **SCANIA** N° DI TARGA **B 149 IJ** ASSI **3**

con traino di RIMORCHIO/SEMIRIMORCHIO:

MARCA E TIPO **FAYMONVILLE** N° DI TARGA **B 169 II** ASSI **5**

Caratteristiche massime veicolo o complesso di veicoli A CARICO:

larghezza m **3,000** lunghezza m **19,000** altezza m **4,350** MASSA compl. t: **76,500**
sporg. ant. m **0,000** sporg. post. m **0,000**

Rimorchi Riserva: **B 170 II, B 241JT**

Motrici Riserva: **B 164 IJ, B 754JS**

MATERIALE TRASPORTATO: **nr. 01 Libherr Crawler Crane HS8070.1 Acc.ri**

L'indennizzo **analitico** per la maggiore usura della strada, di euro 3.80, è versato a **questo Ente**, secondo le modalità di calcolo indicate ai cc. 1 e 3 dell'art. 18 del D.P.R. n. 495/92 e s.m.i.

La presente autorizzazione è valida per il periodo dal **05/02/2024** al **04/05/2024** e per **N. 1 VIAGGI** e può essere revocata o sospesa in qualsiasi momento qualora obiettive esigenze di sicurezza del transito lo richiedano.

Il transito deve essere effettuato sul seguente percorso o elenco stradale autorizzato:

Partenza: SVINCOLO A/22 CAMPOGALLIANO

Unione delle Terre d'Argine (MO)

Comune di CAMPOGALLIANO: VIA DEL LAVORO - DA USCITA CASELLO A/22 CAMPOGALLIANO AD INN. SP 13

Provincia di Modena

SP 13 - DA DIS. S.C. CAMPOGALLIANO AD INN. TRATTI COMPETENZA ANAS FINO A INNESTO S.C. DI MODENA (ROTATORIA GRAPPOLO UVA)

Comune di MODENA (MO)

ROTATORIA GRAPPOLO UVA - DA DISINNESTO TRATTI COMPETENZA ANAS A REINNESTO TRATTI COMPETENZA ANAS (SS623) INGRESSO CASELLO AUTOSTRADALE A1 MODENA SUD

Comune di FORLÌ (FC)

via della Costituzione - da casello A/14 Forlì a INN. SS 727 BIS (ANAS)

Strade Comunali da Dis. SS 727 Bis a Cantiere SAOS srl - via A. Palatucci - viale dell'Appennino - via del Partigiano - via Castel Latino - via F. Magellano - via Giovanni Caboto

Arrivo: SVINCOLO A/22 MODENA SUD

Questo provvedimento di autorizzazione non comprende le strade provinciali richieste che alla data dell' 8 Aprile 2021 risultano trasferite ad ANAS SpA. Tali strade, devono essere integrate con una nuova autorizzazione da richiedere ai competenti uffici di ANAS Spa.

La presente autorizzazione è concessa alle seguenti condizioni:

Il veicolo/complesso veicolare deve essere segnalato come previsto dalla normativa vigente. Durante il transito in condizione di eccezionalità è obbligatorio l'uso contemporaneo delle luci di posizione, dei proiettori anabbaglianti e dei dispositivi supplementari di segnalazione visiva a luce lampeggiante gialla o arancione.

La velocità del veicolo/complesso veicolare non deve superare i limiti massimi indicati dal D.Lgs. n. 285/92 e s.m.i. e dalla Carta di circolazione nonché quelli, se diversi, fissati dagli Enti proprietari delle strade. La velocità deve essere ulteriormente ridotta nei tratti di strada a visibilità limitata, nelle curve e quando ricorrono le condizioni indicate dall'art. 141 del D.Lgs. n. 285/92 e s.m.i.

Il transito può essere effettuato **nelle ore diurne e notturne.**

Il transito deve rispettare le seguenti **PRESCRIZIONI SULL'ORARIO:**

PROVINCIA DI MODENA: E' PRESCRITTO CHE IL TRANSITO DEL VEICOLO ECCEZIONALE AVVENGA AL DI FUORI DEGLI ORARI DI MASSIMO FLUSSO DEL TRAFFICO PER EVITARE INTRALCI ALLA CIRCOLAZIONE

La presente autorizzazione non esime dal possesso dei regolari documenti di circolazione rilasciati dal competente Ufficio locale della Motorizzazione Civile.

Durante il transito devono essere osservati gli obblighi e le limitazioni localmente imposti e risultanti dalla segnaletica stradale e dalle disposizioni in vigore. L'autorizzazione non è valida nei giorni e periodi indicati annualmente da apposite disposizioni ministeriali e relativi decreti prefettizi. In caso di neve, ghiaccio, nebbia o visibilità di norma inferiore a m. 70 (settanta), il veicolo dev'essere tempestivamente allontanato dalla sede stradale e condotto alla più vicina area disponibile.

Il conducente deve essere munito del presente documento da esibire a richiesta del personale cui all'art. 12 del D.Lgs. n. 285/92 e s.m.i.

Il veicolo/complesso può circolare **SENZA SCORTA TECNICA.**

E' ammessa la facoltà di ridurre, anche congiuntamente, le dimensioni o la massa degli elementi oggetto del trasporto o il loro posizionamento o il loro numero, a condizione che permangano le condizioni che impongono la scorta, ove è prescritta. Inoltre, deve essere garantito il rispetto, in qualunque condizione di carico, delle prescrizioni di cui all'art. 16 del D.P.R. n. 495/92 e s.m.i. e deve rimanere inalterata la natura del materiale e la tipologia degli

elementi. Resta fermo l'indennizzo per la maggiore usura della strada già corrisposto ai sensi dell'art. 18 del D.P.R. n. 495/92.

Il transito sulle strade autorizzate deve effettuarsi evitando le ore di maggiore punta del traffico del mattino e del pomeriggio.

E' vietata la circolazione e la sosta sulle banchine stradali e in aree esterne alla carreggiata.

La validità della presente è subordinata al rispetto delle prescrizioni previste nell'autorizzazione del gestore della rete ferroviaria, qualora il veicolo o trasporto eccezionale abbia un'altezza superiore a 4,30 metri e attraversi linee ferroviarie elettrificate.

La Ditta è obbligata a risarcire per intero i danni eventualmente arrecati al Demanio stradale su semplice presentazione da parte di questo Ente, del conto spese per le riparazioni.

Resta a carico della Ditta ogni responsabilità per danni arrecati a sé, a terzi, o cose per effetto della presente autorizzazione, rimanendo sempre questo Ente rilevato ed indenne.

Ogni spesa relativa alla presente autorizzazione, dipendente sia da accertamenti istruttori eccezionali che dalle prescrizioni in essa contenute, è a carico della Ditta.

La Ditta deve verificare l'agibilità del percorso con un giorno di anticipo rispetto alla data in cui sarà effettuato ogni singolo transito.

Gli Organi preposti al controllo devono verificare sia il rispetto delle prescrizioni ivi contenute e sia, quando dovuto, se le origini e le destinazioni finali dei relativi percorsi (o tratte) sono quelle autorizzate. Questo Ente, resta peraltro in attesa di conoscere quanto accertato per l'adozione dei necessari provvedimenti da adottarsi sull'autorizzazione concessa.

La Ditta prima di effettuare ogni viaggio, qualora sia dovuto l'indennizzo d'usura, deve comunicare l'ora e il giorno di effettuazione dello stesso. Tale comunicazione deve effettuarsi, in forma digitale, all'Ente che ha rilasciato l'autorizzazione.

Per l'utilizzo dei veicoli di riserva, prima dell'inizio del viaggio, qualora sia dovuto l'indennizzo d'usura, la Ditta deve comunicare i numeri delle targhe del veicolo o del complesso di veicoli da utilizzare per il trasporto all'Ente che ha rilasciato l'autorizzazione. La comunicazione sostituisce quella di inizio viaggio e deve essere effettuata, in forma digitale, anche dalla ditta che esegue la scorta o dal capo-scorta, se presenti.

La presente autorizzazione è rilasciata solo ai fini del trasporto internazionale per il quale è richiesta la licenza comunitaria o l'autorizzazione bilaterale o CEMT ovvero, per i trasporti eccezionali per il cabotaggio, a condizione che vengano rispettati i limiti e le condizioni delle norme vigenti in materia.

La validità della presente autorizzazione rimane subordinata a quella dei documenti tecnici (e relativa proroga di validità), rilasciati dalla Direzione Generale per la motorizzazione, ai sensi del c. 12, dell'art. 14, del D.P.R. n. 495/92 e s.m.i., per il transito sulle strade della Repubblica Italiana, con i veicoli in calce qui autorizzati.

L'utilizzo di veicoli di riserva trainanti che trainati, combinati anche in modo incrociato, è sempre subordinato alla condizione di provata abbinabilità, ai sensi dell'art. 219, c. 3, del D.P.R. n. 495/92.

PRESCRIZIONI PARTICOLARI:

COMUNE DI MODENA:

NON E' PRESCRITTA LA SCORTA TECNICA, E' PRESCRITTA LA VERIFICA DELL'ALTEZZA DEI MANUFATTI QUALI PONTI,CAVALCAVIA,CAVALCAFERROVIE, DALLA PAVIMENTAZIONE FINITA FINO ALL'INTRADOSSO DELLE OPERE D'ARTE, TALE ALTEZZA DEVE AVERE UN MARGINE DI ALMENO 20 CM IN PIU' RISPETTO ALL'ALTEZZA REALE RILEVATA.INOLTRE DOVRA' ESSERE VERIFICATO PREVENTIVAMENTE LA LARGHEZZA DELLA CARREGGIATA ED I RAGGI DI CURVATURA CHE IL TRASPORTO ECCEZIONALE O IL MEZZO D'OPERA DOVRA' EFFETTUARE SUL PERCORSO RICHIESTO.IL TRANSITO DEL VEICOLO ECCEZIONALE O DEL MEZZO D'OPERA DOVRA' AVVENIRE AL DI FUORI DEGLI ORARI DI MASSIMO FLUSSO VEICOLARE PER EVITARE DISAGI ALLA CIRCOLAZIONE STRADALE. LA DITTA RICHIEDENTE DOVRÀ COMUNICARE TRAMITE FAX N. 0592033740 AL COMANDO DI POLIZIA MUNICIPALE DI MODENA DATA E ORA DEL TRANSITO CON ALMENO 2 G.G. DI ANTICIPO.

Provincia di Forlì-Cesena

- Nessun Obbligo di scorta tecnica;

- obbligo di rispetto delle prescrizioni del comune sotto riportate:

- 1) nel caso in cui si rendesse necessario lo smontaggio della segnaletica verticale per agevolare il transito del convoglio, la stessa andrà rimossa e ricollocata in concomitanza con il transito a cura e spese della ditta richiedente; non sono ammesse dilazioni di tempo, onde evitare che le strade facenti parte del percorso rimangano sprovviste della segnaletica prevista dal Codice della Strada. Gli impianti di segnaletica asportati, andranno reinstallati correttamente secondo le norme ed in maniera stabile, costituendo se necessario un nuovo plinto di fondazione;
- 2) la Ditta è obbligata a risarcire per intero i danni eventualmente arrecati al Demanio stradale, ivi compresa la segnaletica, su semplice presentazione da parte dell'Amministrazione del conto spesa per le riparazioni;
- 3) nel caso in cui le dimensioni del convoglio lo impongano, è richiesta la scorta tecnica svolta dalla ditta o da impresa autorizzata secondo le disposizioni previste dalla normativa vigente, così come previsto nell'art. 16 del Regolamento di esecuzione del Codice della Strada;
- 4) è vietata la circolazione e la sosta sulle banchine stradali e in aree esterne alla carreggiata;
- 5) la ditta dovrà verificare l'agibilità del percorso con un giorno di anticipo rispetto alla data in cui sarà effettuato ogni singolo transito;
- 6) la ditta dovrà altresì comunicare, con almeno un giorno di anticipo rispetto a quello in cui sarà effettuato ogni singolo transito, la data e l'ora del passaggio nelle strade del Comune di Forlì, al comando di Polizia Locale (telefono 0543 712000 – mail pl.centraleoperativa@comune.forli.fc.it);
- 7) qualora la ditta richiedente avesse necessità di istituire dei divieti di sosta temporanei durante il transito, dovrà prendere tempestivamente contatti con il Servizio Infrastrutture-Mobilità-Verde per la richiesta di emanazione di apposita Ordinanza, almeno dieci giorni prima del trasporto;
- 8) nel caso in cui si rendessero indispensabili lo smontaggio e/o la riduzione temporanea di occupazioni suolo pubblico quali ad esempio cantieri, impalcature, dehor, ecc., la ditta dovrà provvedere ad intraprendere tutte le azioni necessarie a sua cura e spese;
- 9) il transito sul ponte di via DEL PARTIGIANO (fiume rabbi) dovrà avvenire con velocità non superiore a 10 km/h;
- 10) transito ESCLUSIVO sul ponte di via DEL PARTIGIANO, con conseguente blocco temporaneo del traffico in entrambe le direzioni di marcia a cura di apposita scorta tecnica;
- 11) il mezzo, sul ponte di via DEL PARTIGIANO, dovrà transitare in mezzo alla carreggiata, ossia a cavallo della linea bianca di separazione delle due corsie di marcia;
- 12) sono vietate operazioni di frenamento, accelerazione, cambio marcia o variazione delle traiettoria durante la fase di attraversamento del ponte; qualora per qualsiasi motivo siano presenti sull'impalcato ostacoli permanenti o provvisori tali da impedire il rigoroso rispetto della traiettoria sopra indicata il transito non sarà autorizzabile. In questa evenienza è fatto divieto percorrere o comunque impegnare il manufatto;
- 13) è vietata la sosta del veicolo sul manufatto.

UNIONE DELLE TERRE D'ARGINE:

COMUNE DI CAMPOGALLIANO:

- VERIFICA PREVENTIVA DEL PERCORSO IL GIORNO PRECEDENTE AL TRANSITO

- OBBLIGO DI COMUNICAZIONE, ALMENO 5 GIORNI PRIMA DEL TRANSITO, DELLA DATA ED ORA DELLO STESSO, NONCHE' DELL'ARRIVO DEL VEICOLO ECCEZIONALE NEL COMUNE DI CAMPOGALLIANO, ALL'INDIRIZZO E-MAIL stradesicure@terredargine.it

- DURANTE IL TRANSITO SIA GARANTITA LA CONSERVAZIONE DEL MANTO STRADALE, DELLA SEGNALETICA STRADALE E DI QUANTO COSTITUISCA PERTINENZA STRADALE

Per ulteriori informazioni rivolgersi all'Ufficio Permessi della Polizia Locale presso la Territoriale di Carpi

PROVINCIA DI MODENA: OBBLIGO DI VERIFICA DELL'AGIBILITÀ DEL PERCORSO DA EFFETTUARSI IL GIORNO PRECEDENTE AL TRANSITO PER EVITARE EVENTUALI INCONVENIENTI CHE SI DOVESSERO PRESENTARE CON L'ECCEZIONALITÀ. LA DITTA DOVRA' SEMPRE VERIFICARE SULL'INTERO PERCORSO AUTORIZZATO IL RISPETTO DEI FRANCHI DI SICUREZZA PREVISTI DAL C.D.S. DALL'INTRADOSSO DELLE OPERE D'ARTE E DALLE LINEE ELETTRICHE. E' PRESCRITTO CHE IL TRANSITO DEL VEICOLO ECCEZIONALE AVVENGA AL DI FUORI DEGLI ORARI DI MASSIMO FLUSSO DEL TRAFFICO PER EVITARE INTRALCI ALLA CIRCOLAZIONE

Il retro di questa pagina è annullato e non utilizzato (bianco)

Avverso il presente provvedimento è esperibile **ricorso al competente TAR regionale** nel termine di **60 gg**, o in alternativa ricorso straordinario al **Capo di Stato** nel termine di **120 gg**, entrambi decorrenti dalla data comunicazione dell'atto.

MODENA 02/02/2024 09:52

**IL FUNZIONARIO P.O.
Pacchioni Maria Teresa**

Documento firmato digitalmente ai sensi del D.Lgs. 82/2005 "CAD"

Documento prodotto e conservato in originale informatico e firmato digitalmente ai sensi dell'art. 20 del Codice dell'Amministrazione Digitale nella data risultante dai dati della sottoscrizione digitale. L'eventuale stampa del documento costituisce **copia analogica** sottoscritta con firma a mezzo stampa predisposta secondo l'articolo 3 del D.lgs 12 dicembre 1993, n. 39 e l'articolo 3bis, comma 4bis del Codice dell'amministrazione digitale. L'originale di questo documento è consultabile all'indirizzo:

<https://teonline.regione.emilia-romagna.it/WAMswf40/LinkTE.ashx?pdoc=930f7c5f-3dd1-4e27-807b-65606991805d-6>

Il retro di questa pagina è annullato e non utilizzato (bianco)

DICHIARAZIONE SOSTITUTIVA DELL'ATTO DI NOTORIETA'
(art. 47 D.P.R 28.12.2000, n. 445, e s.m.i.)
(trasporti in conto terzi)

Il/La sottoscritto/a, Franco Benito nato/a Pontecorvo prov. (FR) il 08/11/1936 residente a Pontecorvo (FR) Via La Cupa 51 codice fiscale RNNBT36S08G838Z in qualità rappresentante legale dell'impresa SAOS SRL codice fiscale/P.IVA 02024530608, con sede in Via La Cupa 43, 03037 Pontecorvo FR

Consapevole delle sanzioni penali richiamate dall'art. 76 del DPR 28.12.2000, n. 445, e s.m.i., in caso di dichiarazioni false o mendaci;

Consapevole che, ai sensi dell'art. 7 del DLgs 21.11.2005, n. 286, e s.m.i., l'esecuzione di un trasporto in sovraccarico, violando il limite di massa complessiva massima indicata nell'autorizzazione al trasporto eccezionale, determina la corresponsabilità del committente con il vettore, con l'applicazione, in concorso, delle sanzioni previste dall'art. 10, c. 18, e dall'art. 167, cc. 2 e 11, del DLgs 30.04.1992, n. 285, in ottemperanza e per gli effetti di cui all'art. 47 del DPR 28.12.2000, n. 445, e s.m.i., e all'art. 14, c. 7, punto B), lett. b), del DPR 16.12.1992, n. 495, sotto la propria personale responsabilità,

DICHIARA

- Di essere il committente del trasporto nella qualità di: **acquirente del bene**,
 spedizioniere, altro (specificare)* _____

- che il carico indivisibile affidato all'impresa di autotrasporto per conto di terzi*

Felbermayr Transport- und Hebetchnik GmbH & Co KG

con sede in **Lauterach- Austria**

Via **Bundestr. 130**

iscritta al registro elettronico nazionale delle imprese di trasporto su strada con il n _____

titolare di licenza comunitaria numero **AT-O-G-17-0088-0045**

titolare di autorizzazione bilaterale/multilaterale numero _____

consiste di Liebherr Crawler Crane Type HS 8070.1, ha una massa pari a 48 tonnellate* e le seguenti dimensioni

Largh. (m) 3,0 m Lungh. (m) 12,30 m Altezza (m) 3,45 m

- Luogo di carico* Dr. Hans Liebherr Straße 1, 6710 Nenzing, Austria

- Luogo di scarico* SAOS SRL, Via Giovanni Caboto, I-47121 - Forli, Forli-Cesena

Timbro e firma del legale
rappresentante

Pontecorvo 11/12/2023

Allegato: Copia doc. identità (tipo, numero, scadenza)

SAOS s.r.l.
L'Amministratore Unico
(Franco Benito)

* = campo obbligatorio

= spuntare e compilare solo i punti pertinenti

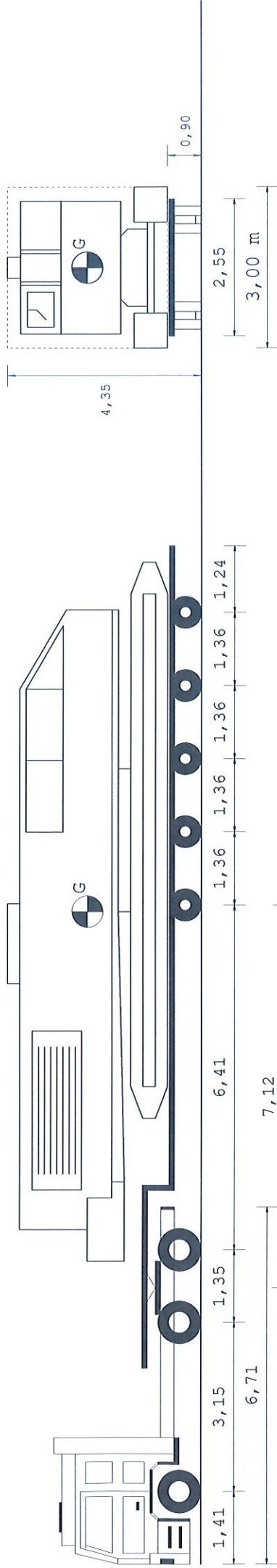

Tipo asse	TSG	TSG	C4L	C4L	C4L	C4L	C4L
S	4	4	4	4	4	4	4
Ruote asse	4,64	4,64	2,38	2,38	2,38	2,38	2,38
Peso a vuoto [t]	13,00	13,00	12,00	12,00	12,00	12,00	12,00
Peso ammesso [t]	3,21	3,21	5,56	5,56	5,56	5,56	5,56
Press.spec.terreno [Kg/cm ²]	10,25	10,25	10,00	10,00	10,00	10,00	10,00
Peso totale asse [t]	6,00	6,00	10,00	10,00	10,00	10,00	10,00

Dati	Trattore	Semirimorchio
Tara	t 10,617	17,000
Peso Merce	t 15,883	48,883
Peso su ralla	t 24,383	73,000
Portata utile	t 26,500	50,000
P. tot.effett.	t 35,000	90,000
P. max potenz.	bar 8,0	8,0
Press.pneumat.	cm ² 798	450
Sup.Impronta	Lungh. m 19,00	Larg. m 3,00
Conv. Carico	Alt. m 4,35	Peso t 76,500
Eccedenze	2,50	0,45
	0,45	0,35
		32,500

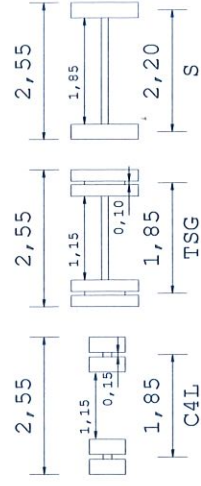
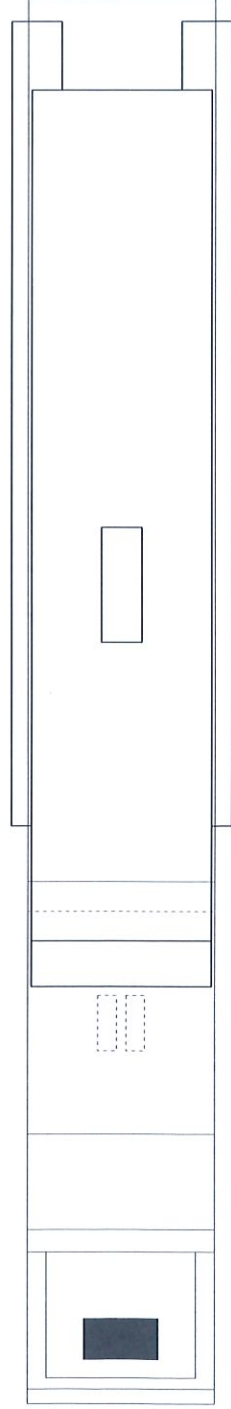

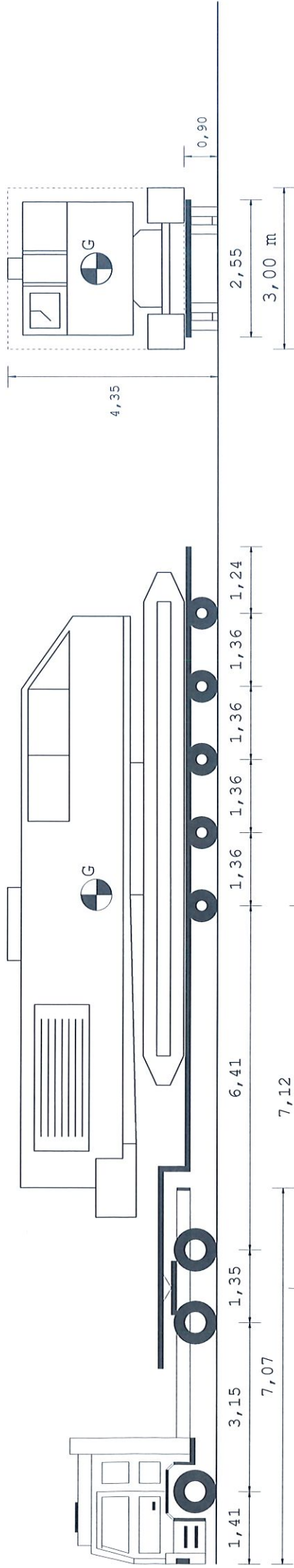

19,00 m

Tipo asse	S	TSG	TSG	C4L	C4L	C4L	C4L	C4L	C4L
Ruote asse	2	4	4	4	4	4	4	4	4
Peso a vuoto [t]	6,26	4,59	4,59	2,38	2,38	2,38	2,38	2,38	2,38
Peso ammesso [t]	9,00	13,00	13,00	12,00	12,00	12,00	12,00	12,00	12,00
Press.spec.terreno [Kg/cm ²]	3,76	3,21	3,21	5,56	5,56	5,56	5,56	5,56	5,56
Peso totale asse [t]	6,00	10,25	10,25	10,00	10,00	10,00	10,00	10,00	10,00

Dati	Trattore	Semirimoorchio
Tara	t 10,360	17,000
Peso Merce	t 16,140	49,140
Peso su ralla	t 24,640	73,000
Portata utile	t 26,500	50,000
P. tot.effett.	t 35,000	90,000
P. max potenz.	bar 8,0	8,0
Press.pneumat.	cm ² 798	450
Sup.Impronta	Lungh. m 19,00	Larg. m 4,35
Conv. Carico	2,50	0,35
Eccedenze	0,45	0,35
		32,500

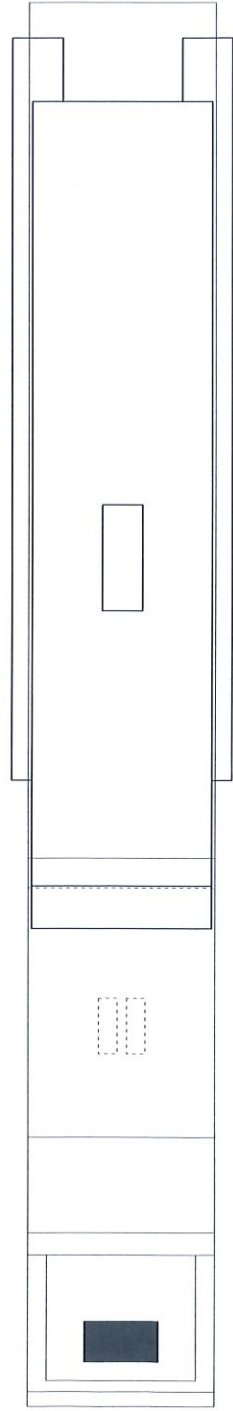

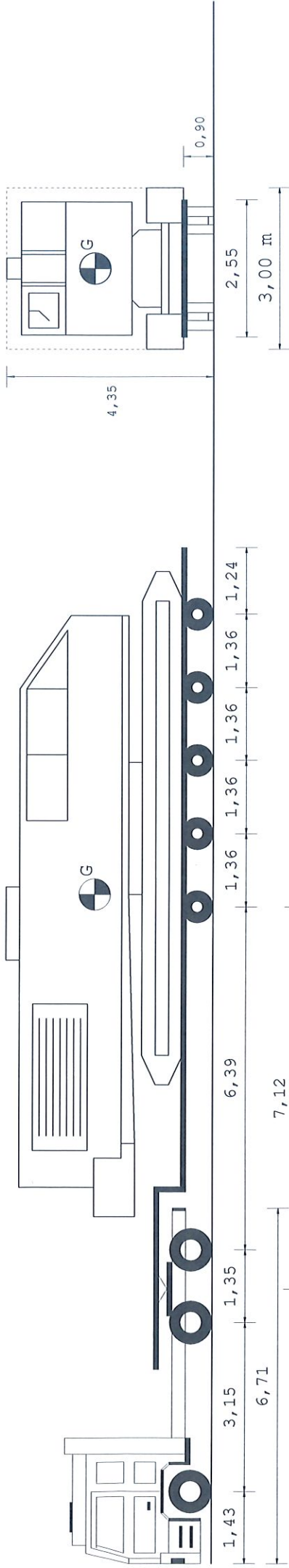

Tipo asse	TSG	TSG	C4L	C4L	C4L	C4L	C4L	C4L
S	4	4	4	4	4	4	4	4
Ruote asse	2	4	4	4	4	4	4	4
Peso a vuoto [t]	6,21	4,48	2,31	2,31	2,31	2,31	2,31	2,31
Peso ammesso [t]	9,00	13,00	12,00	12,00	12,00	12,00	12,00	12,00
Press.spec.terreno [Kg/cm ²]	3,76	3,21	5,56	5,56	5,56	5,56	5,56	5,56
Peso totale asse [t]	6,00	10,25	10,00	10,00	10,00	10,00	10,00	10,00

Dati	Trattore	Semirimorchio
Tara	t 10,240	16,500
Peso Merce	t 16,260	49,760
Peso su ralla	t 24,760	73,500
Portata utile	t 26,500	50,000
P. tot.effett.	t 35,000	90,000
P. max potenz.	bar 8,0	8,0
Press.pneumat.	cm ² 798	450
Sup.Impronta	Lungh. m 19,00	Alt. m 4,35
Conv. Carico	Larg. m 2,50	Peso t 76,500
Eccedenze	0,45	0,35
		32,500

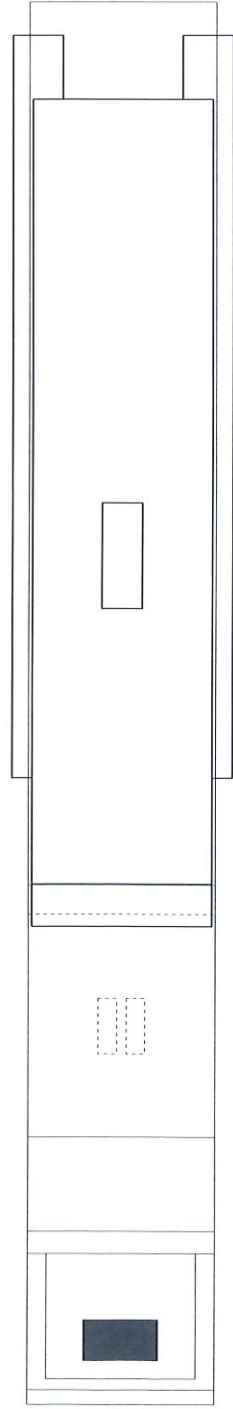

Descrizione carico : NR.01 LIBHERR Crawler Crane HS8070.1+Accessori

Felbermayr Transport- und Hebetechn