



Autorizzazione 804/2024/S del 23/02/2024 13:14

Codice Pratica: **804/2024/S**

**Nuova domanda**

**Integrazione pratica 804/2024**

Imposta di bollo  
assolta in modo  
virtuale. Aut. Agenzia  
delle Entrate - Dir.  
Prov. di Modena - Uff.  
Terr. di Modena n.  
15224 del 04/03/2015

**MATECO SPA**

VIA PAPA GIOVANNI XXIII N. 42

20090 RODANO (MI)

Tel: 03311910205

Mail: n.daria@mateco.it

PEC: matecosrl@arubapec.it

**AREA TECNICA - SERVIZIO PROGRAMMAZIONE URBANISTICA, SCOLASTICA E TRASPORTI -  
U.O. TRASPORTI E CONCESSIONI**

Visto il D.Lgs. n. 285/92 e s.m.i. e il D.P.R. n. 495/92 e s.m.i.

In esecuzione della L.R. n. 13/2015.

Richiamato quanto disposto relativamente alle competenze dei Dirigenti dall'art. 107 del D.Lgs 18 Agosto 2000, n. 267 e s.m.i. e dallo Statuto e Regolamento di Organizzazione dell'Ente.

Vista la domanda pervenuta in data **06/02/2024** assunta al P.G. **3804/2024** dalla Ditta **MATECO SPA** con sede in **VIA PAPA GIOVANNI XXIII N. 42 - 20090 RODANO (MI)** P.I./C.F. **03640550152**.

Visto il nulla osta rilasciato dagli Enti proprietari delle strade interessate al transito.

**AUTORIZZA**

la Ditta in indirizzo ad effettuare il seguente transito eccezionale:

**Il veicolo utilizzato è MOTRICE/TRATTORE:**

MARCA E TIPO **MAN** N° DI TARGA **FF010YS** ASSI **4**

**con traino di RIMORCHIO/SEMIRIMORCHIO:**

MARCA E TIPO **BERTOJA** N° DI TARGA **AE25174** ASSI **4**

**Caratteristiche massime veicolo o complesso di veicoli A CARICO:**

larghezza m	<b>3,350</b>	lunghezza m	<b>22,500</b>	altezza m	<b>4,450</b>	MASSA compl. t:	<b>73,420</b>
sporg. ant. m	<b>0,000</b>	sporg. post. m	<b>0,000</b>				

Motrici Riserva: **FE039AG, FP917EX, FZ331VV, GP017LC, GP018LC**

**MATERIALE TRASPORTATO: 1 TRASFORMATORE**

L'indennizzo **analitico** per la maggiore usura della strada, di euro 21.90, è versato a **questo Ente**, secondo le modalità di calcolo indicate ai cc. 1 e 3 dell'art. 18 del D.P.R. n. 495/92 e s.m.i.

La presente autorizzazione è valida per il periodo dal **08/03/2024** al **07/09/2024** e per **N. 3 VIAGGI** e può essere revocata o sospesa in qualsiasi momento qualora obiettive esigenze di sicurezza del transito lo richiedano.

**Il transito deve essere effettuato sul seguente percorso o elenco stradale autorizzato:**

Partenza: MARANELLO VIA E. FERRARI

MARANELLO PATRIMONIO SRL (MO)

VIA E. FERRARI, ROTATORIA GRIZZAGA, VIA ALBORETO, ROTATORIA M. ALBORETO -da stabilimento Ferrari via E. Ferrari AD INN.TO SP 467

Provincia di Modena

SP 467 - DA MARANELLO AD INN.TO SS 724

Comune di FIORANO MODENESE (MO)

VIA PEDEMONTANA - TRATTO COMUNALE - DA DISINNESTO SP467 A INNESTO TRATTO COMPETENZA ANAS ( SS.724)

Comune di MODENA (MO)

RACCORDO AUTOSTRADALE - DA DIS.TO SS 724 TANGENZIALE NORD DI MODENA E DIRAMAZIONE PER SASSUOLO AD INGRESSO AUT.LE A/1 MODENA NORD

Arrivo: INGRESSO AUT.LE A/1 MODENA NORD

*Questo provvedimento di autorizzazione non comprende le strade provinciali richieste che alla data dell' 8 Aprile 2021 risultano trasferite ad ANAS SpA. Tali strade, devono essere integrate con una nuova autorizzazione da richiedere ai competenti uffici di ANAS Spa.*

**La presente autorizzazione è concessa alle seguenti condizioni:**

Il veicolo/complesso veicolare deve essere segnalato come previsto dalla normativa vigente. Durante il transito in condizione di eccezionalità è obbligatorio l'uso contemporaneo delle luci di posizione, dei proiettori anabbaglianti e dei dispositivi supplementari di segnalazione visiva a luce lampeggiante gialla o arancione.

La velocità del veicolo/complesso veicolare non deve superare i limiti massimi indicati dal D.Lgs. n. 285/92 e s.m.i. e dalla Carta di circolazione nonché quelli, se diversi, fissati dagli Enti proprietari delle strade. La velocità deve essere ulteriormente ridotta nei tratti di strada a visibilità limitata, nelle curve e quando ricorrono le condizioni indicate dall'art. 141 del D.Lgs. n. 285/92 e s.m.i.

Il transito può essere effettuato **nelle ore diurne e notturne**.

Il transito deve rispettare le seguenti **PRESCRIZIONI SULL'ORARIO**:

PROVINCIA DI MODENA: E' PRESCRITTO CHE IL TRANSITO DEL VEICOLO ECCEZIONALE AVVENGA AL DI FUORI DEGLI ORARI DI MASSIMO FLUSSO DEL TRAFFICO PER EVITARE INTRALCI ALLA CIRCOLAZIONE

La presente autorizzazione non esime dal possesso dei regolari documenti di circolazione rilasciati dal competente Ufficio locale della Motorizzazione Civile.

Durante il transito devono essere osservati gli obblighi e le limitazioni localmente imposti e risultanti dalla segnaletica stradale e dalle disposizioni in vigore. L'autorizzazione non è valida nei giorni e periodi indicati annualmente da apposite disposizioni ministeriali e relativi decreti prefettizi. In caso di neve, ghiaccio, nebbia o visibilità di norma inferiore a m. 70 (settanta), il veicolo dev'essere tempestivamente allontanato dalla sede stradale e condotto alla più vicina area disponibile.

Il conducente deve essere munito del presente documento da esibire a richiesta del personale cui all'art. 12 del D.Lgs. n. 285/92 e s.m.i.

Il veicolo/complesso può circolare **SOLO CON SCORTA TECNICA**.

La scorta tecnica deve osservare le disposizioni contenute nel D.Lgs. n. 285/92 e s.m.i. (Nuovo Codice della Strada), nel D.P.R. n. 495/92 e s.m.i. (Regolamento di esecuzione del Nuovo Codice della Strada) e nel D.M. 18.07.1997 e s.m.i. (Disciplinare per le scorte tecniche ai veicoli eccezionali ed ai trasporti in condizioni di eccezionalità) ed in particolare, deve rispettare le modalità indicate dal Ministero dell'Interno. Altresì, il personale di scorta tecnica abilitato deve mettere in atto tutti gli interventi di segnalazione, pilotaggio e regolazione del traffico per rendere sicure sia le manovre del veicolo/complesso eccezionale che la circolazione degli altri veicoli presenti sulla strada, istituendo,

qualora necessario, anche il senso unico alternato o la temporanea chiusura della strada (o tratto di essa). Il capo-scorta, quando dovuto, deve comunicare il movimento e le soste dei carichi eccezionali al Centro Operativo Compartimentale di Polizia Stradale territorialmente competente.

**La scorta o il capo-scorta deve comunicare, in forma digitale, la data e l'ora dell'inizio e della fine dell'attività di scorta a questo Ente che ha rilasciato l'autorizzazione.**

E' ammessa la facoltà di ridurre, anche congiuntamente, le dimensioni o la massa degli elementi oggetto del trasporto o il loro posizionamento o il loro numero, a condizione che permangano le condizioni che impongono la scorta, ove è prescritta. Inoltre, deve essere garantito il rispetto, in qualunque condizione di carico, delle prescrizioni di cui all'art. 16 del D.P.R. n. 495/92 e s.m.i. e deve rimanere inalterata la natura del materiale e la tipologia degli elementi. Resta fermo l'indennizzo per la maggiore usura della strada già corrisposto ai sensi dell'art. 18 del D.P.R. n. 495/92.

Il transito sulle strade autorizzate deve effettuarsi evitando le ore di maggiore punta del traffico del mattino e del pomeriggio.

E' vietata la circolazione e la sosta sulle banchine stradali e in aree esterne alla carreggiata.

La validità della presente è subordinata al rispetto delle prescrizioni previste nell'autorizzazione del gestore della rete ferroviaria, qualora il veicolo o trasporto eccezionale abbia un'altezza superiore a 4,30 metri e attraversi linee ferroviarie elettrificate.

La Ditta è obbligata a risarcire per intero i danni eventualmente arrecati al Demanio stradale su semplice presentazione da parte di questo Ente, del conto spese per le riparazioni.

Resta a carico della Ditta ogni responsabilità per danni arrecati a sé, a terzi, o cose per effetto della presente autorizzazione, rimanendo sempre questo Ente rilevato ed indenne.

Ogni spesa relativa alla presente autorizzazione, dipendente sia da accertamenti istruttori eccezionali che dalle prescrizioni in essa contenute, è a carico della Ditta.

La Ditta deve verificare l'agibilità del percorso con un giorno di anticipo rispetto alla data in cui sarà effettuato ogni singolo transito.

Gli Organi preposti al controllo devono verificare sia il rispetto delle prescrizioni ivi contenute e sia, quando dovuto, se le origini e le destinazioni finali dei relativi percorsi (o tratte) sono quelle autorizzate. Questo Ente, resta peraltro in attesa di conoscere quanto accertato per l'adozione dei necessari provvedimenti da adottarsi sull'autorizzazione concessa.

La Ditta prima di effettuare ogni viaggio, qualora sia dovuto l'indennizzo d'usura, deve comunicare l'ora e il giorno di effettuazione dello stesso. Tale comunicazione deve effettuarsi, in forma digitale, all'Ente che ha rilasciato l'autorizzazione.

Per l'utilizzo dei veicoli di riserva, prima dell'inizio del viaggio, qualora sia dovuto l'indennizzo d'usura, la Ditta deve comunicare i numeri delle targhe del veicolo o del complesso di veicoli da utilizzare per il trasporto all'Ente che ha rilasciato l'autorizzazione. La comunicazione sostituisce quella di inizio viaggio e deve essere effettuata, in forma digitale, anche dalla ditta che esegue la scorta o dal capo-scorta, se presenti.

L'utilizzazione dei veicoli locati o comodati senza conducente per il trasporto merci su strada per conto terzi, sia nelle relazioni di traffico nazionale che internazionale, deve rispettare quanto disposto dalle vigenti direttive comunitarie e dai decreti di attuazione in materia, nonché dall'articolo 84 del D.Lgs. n. 285/92.

Per l'utilizzazione di veicoli locati senza conducente ovvero in comodato d'uso gratuito, deve trovarsi a bordo del veicolo la probante documentazione richiesta dalle norme vigenti in materia e tra questa, in particolare, quella attestante sia la disponibilità d'uso del veicolo stesso che il rapporto di lavoro del conducente.

L'utilizzo di veicoli di riserva trainanti che trainati, combinati anche in modo incrociato, è sempre subordinato alla condizione di provata abbinabilità, ai sensi dell'art. 219, c. 3, del D.P.R. n. 495/92.

Parere PROVINCIA DI MODENA - U.O. LAVORI SPECIALI STRADE (del 23/02/2024):  
in corrispondenza dei seguenti ponti e manufatti di proprietà provinciale:

1) SP467 – ponte sul Torrente Fossa – loc. Fiorano

dovranno essere rispettate le seguenti prescrizioni:

- a) la velocità transitoria sia costante e non superiore a 10 km/h
- b) non sono ammessi cambi di direzione, soste, deviazioni, inversioni
- c) la traiettoria del mezzo dovrà essere in asse con l'impalcato
- d) il transito dovrà essere isolato con sospensione temporanea della circolazione: non è ammesso altro transito veicolare durante l'attraversamento del ponte
- e) per i ponti di cui ai punti 1) il transito dovrà essere effettuato a veicolo isolato su tutti e due i sensi di marcia con distanza vuota dagli altri automezzi prima e dopo il veicolo di 60 ml.
- f) **OBBLIGO DI SCORTA TECNICA** che consentire il rispetto delle prescrizioni di cui ai punti c), d), e)

La scorta tecnica deve osservare le disposizioni contenute nel D.Lgs. n. 285/92 e s.m.i. (Nuovo Codice della Strada), nel D.P.R. n. 495/92 e s.m.i. (Regolamento di esecuzione del Nuovo Codice della Strada) e nel D.M. 18.07.1997 e s.m.i. (Disciplinare per le scorte tecniche ai veicoli eccezionali ed ai trasporti in condizioni di eccezionalità) ed in particolare, deve rispettare le modalità indicate dal Ministero dell'Interno. Altresì, il personale di scorta tecnica abilitato deve mettere in atto tutti gli interventi di segnalazione, pilotaggio e regolazione del traffico per rendere sicure sia le manovre del veicolo/complesso eccezionale che la circolazione degli altri veicoli presenti sulla strada, istituendo, qualora necessario, anche il senso unico alternato o la temporanea chiusura della strada (o tratto di essa). Il capo-scorta, quando dovuto, deve comunicare il movimento e le soste dei carichi eccezionali al Centro Operativo Compartmentale di Polizia Stradale territorialmente competente.

**NOTA 1 - SI FA PRESENTE CHE NEL CORSO DELL'ANNO IN CORSO VERRANNO EFFETTUATI CONTROLLI A CAMPIONE PER LA VERIFICA DEL RISPETTO DELLE PRESCRIZIONI PER IL TRANSITO SUI PONTI CHE VERRANNO SANZIONATE AI SENSI DELL'ART. 10 del Codice della Strada, commi 18, 19, 24 e 25.**

**NOTA 2 – CHIEDIAMO OBBLIGATORIAMENTE DI SEGNALARE IL PASSAGGIO DELL'AUTOMEZZO VIA MAIL [cavicchioli.diego@provincia.modena.it](mailto:cavicchioli.diego@provincia.modena.it) e a [poliziaprovinciale@provincia.modena.it](mailto:poliziaprovinciale@provincia.modena.it) con data , ora di transito e percorso scelto, con un anticipo di tre giorni.**

Nullaosta Comune di FIORANO MODENESE (prot. 4196/2024 del 07/02/2024):

Obbligo per il giorno precedente il transito, la verifica dell'agibilità del percorso. Comunicare con congruo anticipo (via fax al n. 0536/832819 - Email: [pmunicipale@comune.fiorano-modenese.mo.it](mailto:pmunicipale@comune.fiorano-modenese.mo.it) ) al comando di Polizia Locale data e ora del transito sul territorio comunale.

Nullaosta Comune di MODENA (prot. 4158/2024 del 07/02/2024):

E' PRESCRITTA LA SCORTA TECNICA E LA VERIFICA DELL'ALTEZZA DEI MANUFATTI QUALI PONTI,CAVALCAVIA,CAVALCAFERROVIE,SOTTOPASSI , CHE DALLA PAVIMENTAZIONE FINITA FINO ALL'INTRADOSSO DELLE OPERE D'ARTE, TALE ALTEZZA DEVE AVERE UN MARGINE DI ALMENO 20 CM IN PIU' RISPETTO ALL'ALTEZZA REALE RILEVATA. LA DITTA RICHIEDENTE DOVRA' COMUNICARE TRAMITE FAX N.059 2033740 AL COMANDO POLIZIA LOCALE DI MODENA DATA E ORA DEL TRANSITO CON ALMENO 2G.G. DI ANTICIPO.E' PRESCRITTO CHE IL TRANSITO DEL VEICOLO ECCEZIONALE O MEZZO D'OPERA AVVENGA AL DI FUORI DEGLI ORARI DI MASSIMO FLUSSO DEL TRAFFICO PER EVITARE DISAGI/INTRALCIO ALLA CIRCOLAZIONE STRADALE .INOLTRE DOVRA' ESSERE VERIFICATO PREVENTIVAMENTE LA LARGHEZZA DELLA CARREGGIATA ED I RAGGI DI CURVATURA CHE IL TRASPORTO ECCEZIONALE O IL MEZZO D'OPERA DOVRA' EFFETTUARE SUL PERCORSO RICHIESTO

Nullaosta MARANELLO PATRIMONIO SRL (prot. 4333/2024 del 08/02/2024):

- la ditta dovrà verificare l'agibilità del percorso il giorno precedente al transito ed assicurarsi che nelle strade interessate al transito non vi siano in corso lavori di manutenzione stradale o lavori dovuti a rifacimento di sottoservizi;
- la data e l'ora del transito, dovranno essere comunicate con congruo anticipo al Comando di Polizia Municipale di Maranello (tel.0536.240024) e al Servizio Manutenzione della società Maranello Patrimonio s.r.l. (tel.0536.240053);
- i trasporti in oggetto, nelle strade comunali e/o di competenza comunale, sono consentiti CON OBBLIGO di scorta tecnica

PROVINCIA DI MODENA: OBBLIGO DI VERIFICA DELL'AGIBILITÀ DEL PERCORSO DA EFFETTUARSI IL GIORNO PRECEDENTE AL TRANSITO PER EVITARE EVENTUALI INCONVENIENTI CHE SI DOVESSERO PRESENTARE CON L'ECCEZIONALITÀ. LA DITTA DOVRA` SEMPRE VERIFICARE SULL'INTERO PERCORSO AUTORIZZATO IL RISPETTO DEI FRANCHI DI SICUREZZA PREVISTI DAL C.D.S. DALL'INTRADOSSO DELLE OPERE D'ARTE E DALLE LINEE ELETTRICHE. E' PRESCRITTO CHE IL TRANSITO DEL VEICOLO ECCEZIONALE AVVENGA AL DI FUORI DEGLI ORARI DI MASSIMO FLUSSO DEL TRAFFICO PER EVITARE INTRALCI ALLA CIRCOLAZIONE

Avverso il presente provvedimento è esperibile **ricorso al competente TAR regionale** nel termine di **60 gg**, o in alternativa ricorso straordinario al **Capo di Stato** nel termine di **120 gg**, entrambi decorrenti dalla data comunicazione dell'atto.

MODENA 23/02/2024 13:14



**IL FUNZIONARIO P.O.  
Pacchioni Maria Teresa**

Documento firmato digitalmente ai sensi del D.Lgs. 82/2005 "CAD"

**Documento prodotto e conservato in originale informatico e firmato digitalmente** ai sensi dell'art. 20 del Codice dell'Amministrazione Digitale nella data risultante dai dati della sottoscrizione digitale. L'eventuale stampa del documento costituisce **copia analogica** sottoscritta con firma a mezzo stampa predisposta secondo l'articolo 3 del D.lgs 12 dicembre 1993, n. 39 e l'articolo 3bis, comma 4bis del Codice dell'amministrazione digitale. L'originale di questo documento è consultabile all'indirizzo:

<https://teonline.regione.emilia-romagna.it/WAMswf40/LinkTE.ashx?pdoc=f64a0eca-42f5-4856-bffb-21086e86b726-6>

Il retro di questa pagina è annullato e non utilizzato (bianco)

DICHIARAZIONE SOSTITUTIVA DELL'ATTO DI NOTORIETA'  
(art. 47 D.P.R. 28.12.2000, N. 445, e s.m.i.)

Il/La sottoscritto/a, MASSETTI MORENO

Nato a ROVATO (BS) il 03/02/1968

residente a GATTATICO in Via O. LIZZADRI 17 Codice fiscale MSSMRN68B03H598D

In qualità di rappresentante legale dell'impresa FAGIOLI SPA

Codice fiscale/P.Iva, 00674300355 con sede in SANT'ILARIO D'ENZA Via G.B. FERRARIS 13

Consapevole delle sanzioni penali richiamate dall'art. 76 del DPR 28.12.2000, n. 445, e s.m.i., in caso di dichiarazioni false o mendaci;

Consapevole che, ai sensi dell'art. 7 del DLgs 21.11.2005, n. 286, e s.m.i., l'esecuzione di un trasporto in sovraccarico, violando la massa complessiva massima indicata nell'autorizzazione al trasporto eccezionale, determina la corresponsabilità del committente con il vettore, con l'applicazione, in concorso, delle sanzioni previste dall'art. 10, c. 18, e dall'art. 167, cc. 2 e 11, del DLgs 30.04.1992, n. 285, in ottemperanza e per gli effetti di cui all'art. 47 del DPR 28.12.2000, n. 445, e s.m.i., e all'art. 14, c. 7, punto B), lett. b), del DPR 16.12.1992, n. 495, sotto la propria personale responsabilità,

DICHIARA

- Di essere il committente del trasporto nella qualità di:  proprietario o produttore del bene,
- spedizioniere,  altro (specificare) \*

Che il carico indivisibile affidato all'impresa :

MATECO SPA con sede in RODANO MILLEPINI ( MI ) Via PAPA GIOVANNI XXIII, 42

iscritta al registro elettronico nazionale delle imprese di trasporto su strada con il n. M0028390

titolare di licenza comunitaria numero 75034

consiste di no. 3 trasformatori come segue:

Massa pari a 40.000 kg, Largh. (m) 3.35 Lungh. (m) 6.20 Altezza (m) 4.00

•Luogo di carico\* Terna Energy Solution Srl c/o cantiere presso Ferrari spa MARANELLO (MO)

•Luogo di scarico\* Tamini Trasformatori SRL – via Castegnato 19– 25050 RODENGO SAIANO (BS)

Data 12/01/2024

Si dichiara inoltre che la Soc. FAGIOLI SPA ha ricevuto a sua volta incarico di trasporto dalla società TAMINI TRASFORMATORE SRL nella persona del delegato rappresentante Sig. RAIMONDI FABIO in qualità di proprietari/costruttori della merce e di cui alleghiamo dichiarazione di Atto notorio ricevuto. Si precisa anche che ai sensi della circ. Minist. N. 3756 del 27/07/15 Punto 3.1 al fine di richiedere conferma circa la tipologia, la massa e le dimensioni del materiale da trasportare si potrà contattare il sig. RAIMONDI FABIO – 02.982051 – [info@tamini.it](mailto:info@tamini.it)

**FAGIOLI S.p.A.**  
Operations & Heavy Transport Director  
Moreno Masetti

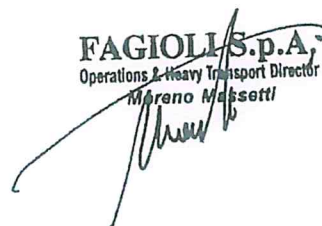

NS. RIF. 24SU056-24ZN011-24ZN012 \_ MANDATO \_ 10/01/2024

DICHIARAZIONE SOSTITUTIVA DELL'ATTO DI NOTORIETÀ  
(Art. 47 D.P.R. 28 dicembre 2000, n. 445, e s.m.i.)

IL SOTTOSCRITTO            RAIMONDI FABIO  
NATO A                        CASTELLANZA (VA) IL 07/07/1969  
RESIDENTE A                CANEGRATE (MI)  
l.go                            VIA FRATELLI BANDIERA N.68  
codice fiscale              RMNFGV69L07C139W

In qualità di **COO** della **TAMINI TRASFORMATORI S.R.L**  
Codice Fiscale / P.IVA : **00891770158 / IT 00891770158** con sede in **Legnano (MI)**  
**Viale Cadorna, 56/A CAP. 20025**

consapevoli delle sanzioni penali richiamate dall'art. 76 del DPR 28.12.2000, n.445 e s.m.i., in caso di dichiarazioni mendaci;

Consapevole che ai sensi dall'art.7 del DLgs 21.11.2005, n.286, e s.m.i., l'esecuzione di un trasporto in sovraccarico, violando la massa complessiva massima indicata nell'autorizzazione al trasporto eccezionale, determina corresponsabilità del committente con il vettore, con l'applicazione in concorso delle sanzioni previste dall'art. 10, c.18, e dall'art.167, cc. 2 e 11, del Dlgs 30.04.1992, n.285, in ottemperanza e per gli effetti di cui all'art.47 del DPR 28.12.2000, n.445, e s.m.i, e all'art.14, c.7, punto B), lett. b), del DPR 16.12.1992, n. 495, sotto la propria personale responsabilità,

*DICHIARA*

Di essere il committente del trasporto nella qualità di : **PRODUTTORE**

Che il carico indivisibile affidato all'impresa di autotrasporto **FAGIOLI S.P.A.**

con sede in **S. Ilario d'Enza (RE)** via **G.Ferraris, 13 CAP 42049**

iscritta all'Albo degli autotrasportatori di cose per conto terzi con il numero **RE 4502860K**

iscritta al registro elettronico nazionale con il numero **M0046570**

titolare di licenza comunitaria numero **00071079**

titolare di autorizzazione al trasporto internazionale numero /

consiste in :

**TIPOLOGIA N. 3 (TRE) TRASFORMATORI- NS JOB 24SU056-24ZN011-24ZN012**  
**MATRICOLA: F1066-F1067-F1966**

**DIMENSIONI (MM) 6200 X 3350 X H.4000 MM** ed avente una massa pari a **40.000 KG/CAD**

**IN PARTENZA DALLA TERNA ENERGY SOLUTION SRL C/O CANTIERE PRESSO FERRARI S.P.A. MARANELLO (MO).**

**DESTINATO ALLA SPETT.LE TAMINI TRASFORMATORI SRL VIA CASTEGNATO, 19 - 25050 RODENGO SAIANO (BS) - ITALY**

LEGNANO 10/01/2024

**Il Dichiarante**

**TAMINI TRASFORMATORI S.R.L.**  
**Fabio Raimondi**

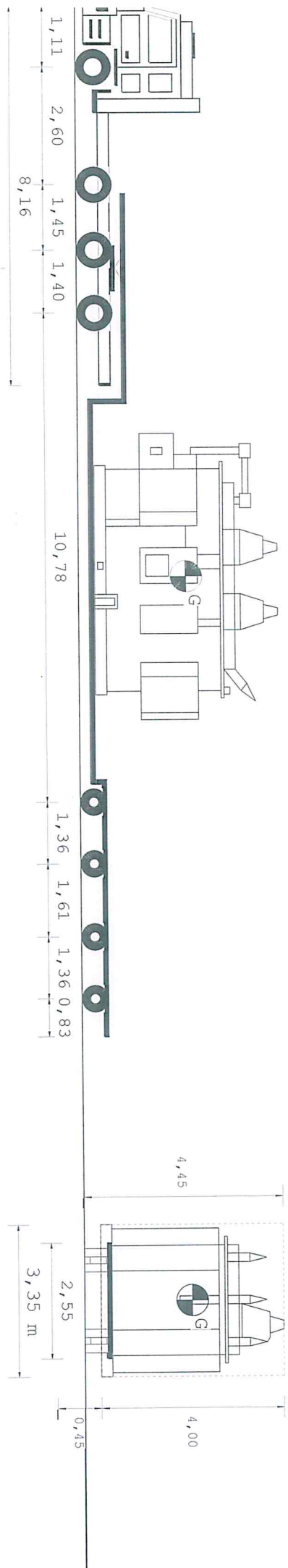

22,50 m

Tipo asse	S	TSG	TSG		C4V	C4V	C4V	C4V
Ruote asse	2	4	4		4	4	4	4
Peso a vuoto [t]	5,22	5,81	5,81		2,84	2,84	2,84	2,84
Peso ammesso [t]	9,00	8,00	15,30	15,30	11,80	11,80	11,80	11,80
Press.spec.terreno [Kg/cm <sup>2</sup> ]	5,00	5,00	5,45	5,45	5,20	5,20	5,20	5,19
Peso totale asse [t]	6,00	6,00	12,00	12,00	9,36	9,36	9,36	9,34

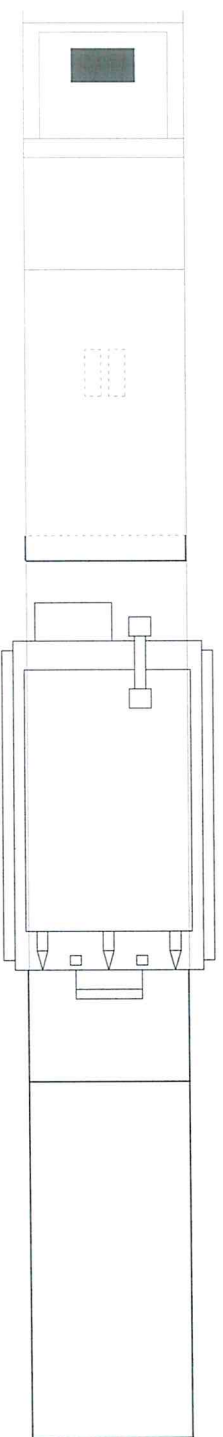

Dati	Trattore	Semirimorchio		
Tara	t 14,700	18,720		
Peso Merce	t	40,000		
Peso su ralla	t 21,300			
Portata utile	t 30,300	63,470		
Peso tot.effett	t 36,000	37,420		
Peso max potenz	t 45,000	82,190		
Press.pneumat.	bar 8,0	8,0		
Sup.Impronta	cm <sup>2</sup> 550	450		
	Lungh. m	Larg. m	Alt. m	Peso t
Conv. Carico	22,50	3,35	4,45	73,420
Eccedenze	6,00	0,80	0,45	29,420

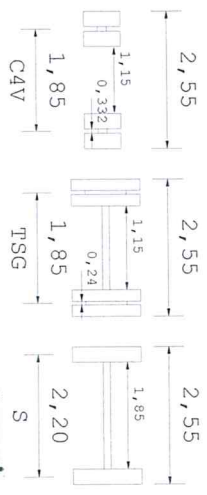

Descrizione carico : 1 TRASFORMATORE





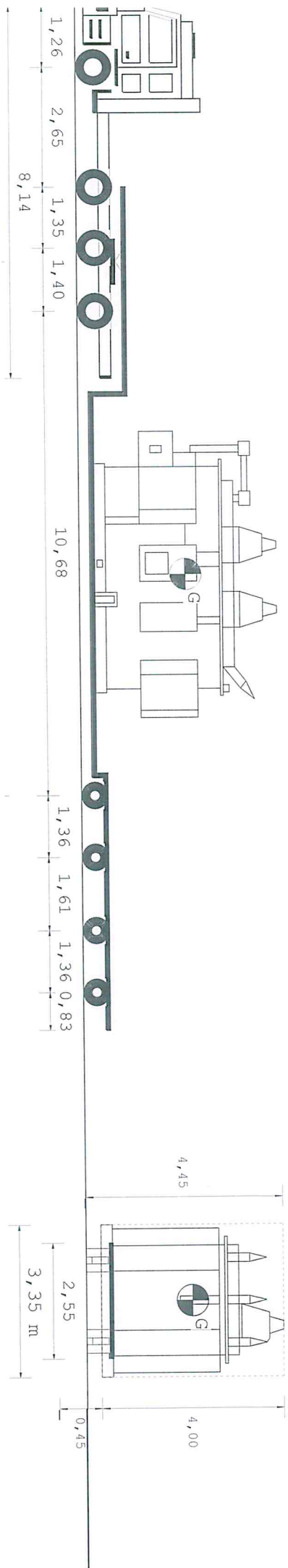

Tipo asse S S G G  
 Ruote asse 2 4 4  
 Peso a vuoto [t] 5,23 5,63 5,63  
 Peso ammesso [t] 8,00 13,00 13,00  
 Press.spec.terreno [Kg/cm<sup>2</sup>] 5,45 5,45 5,45  
 Peso totale asse [t] 6,00 12,00 12,00

C4V C4V C4V C4V  
 4 4 4 4  
 2,85 2,85 2,85 2,85  
 11,80 11,80 11,80 11,80  
 5,16 5,16 5,16 5,16  
 9,28 9,28 9,28 9,28

Dati	Trattore	Semirimorchio		
Tara	t 14,400	18,720		
Peso Merce	t	40,000		
Peso su ralla	t 21,600			
Portata utile	t 25,600	63,470		
Peso tot.effett	t 36,000	37,120		
Peso max potenz	t 40,000	82,190		
Press.pneumat.	bar 8,0	8,0		
Sup.Impronta	cm <sup>2</sup> 550	450		
	Lungh. m	Larg. m	Alt. m	Peso t
Conv. Carico	22,50	3,35	4,45	73,120
Eccedenze	6,00	0,80	0,45	29,120

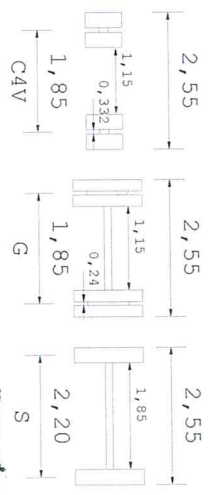
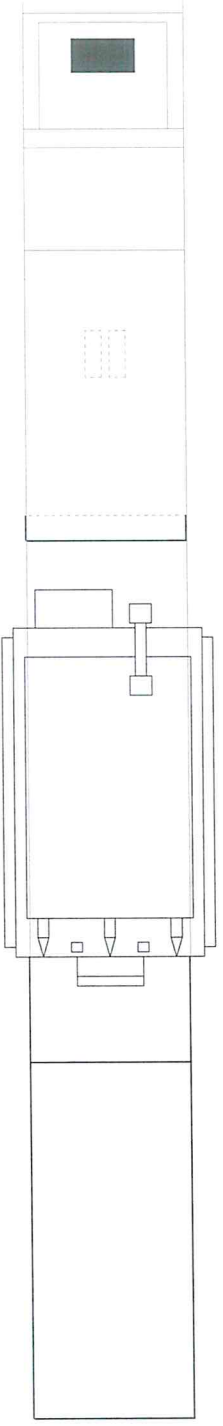

Descrizione carico : 1 TRASFORMATORE



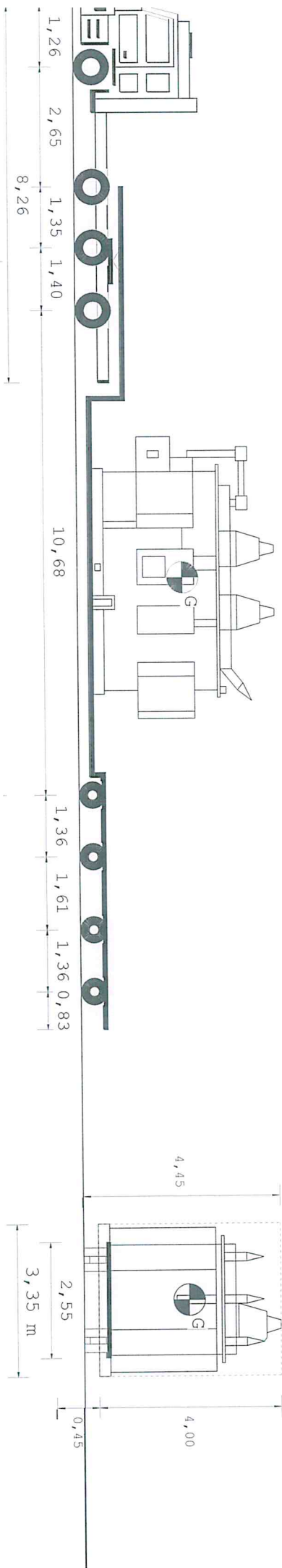

Tipo asse	S	TSG	TSG	C4V	C4V	C4V	C4V
Ruote asse	2	4	4	4	4	4	4
Peso a vuoto [t]	5,17	5,60	5,60	2,85	2,85	2,85	2,85
Peso ammesso [t]	9,00	8,00	15,30	11,80	11,80	11,80	11,80
Press.spec.terreno [Kg/cm <sup>2</sup> ]	5,00	5,00	5,45	5,13	5,13	5,13	5,13
Peso totale asse [t]	6,00	6,00	12,00	9,23	9,23	9,23	9,23

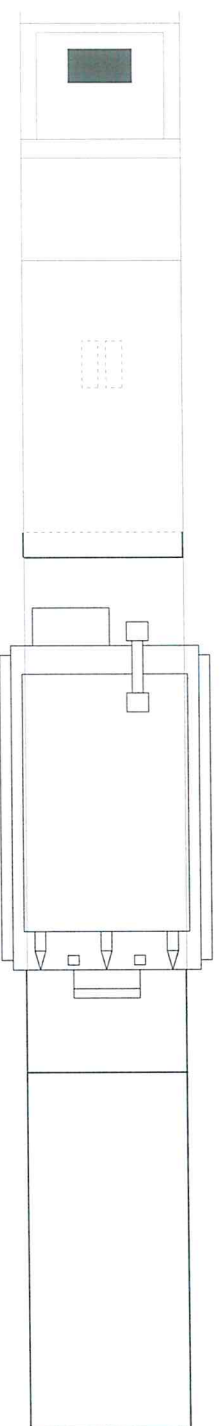

Dati	Trattore	Semirimorchio		
Tara	t	14,200		
Peso Merce	t	40,000		
Peso su ralla	t	21,800		
Portata utile	t	30,800		
Peso tot.effett	t	36,000		
Peso max potenz	t	45,000		
Press.pneumat.	bar	8,0		
Sup.Impronta	cm <sup>2</sup>	550		
Conv. Carico	Lungh. m	Larg. m	Alt. m	Peso t
Eccedenze	22,50	3,35	4,45	72,920
	6,00	0,80	0,45	28,920

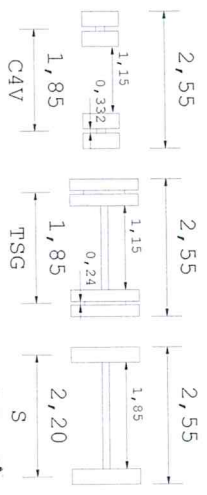

Descrizione carico : 1 TRASFORMATORE



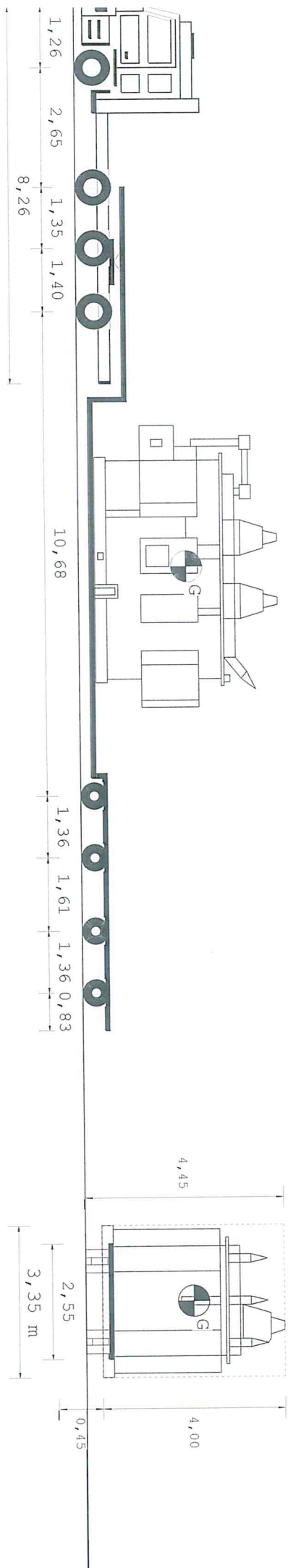

Tipo asse	S	TSG	TSG
Ruote asse	2	4	4
Peso a vuoto [t]	5,27	5,65	5,65
Peso ammesso [t]	9,00	8,00	15,30
Press.spec.terreno [Kg/cm <sup>2</sup> ]	5,00	5,45	5,45
Peso totale asse [t]	6,00	12,00	12,00

C4V	C4V	C4V	C4V
4	4	4	4
2,85	2,85	2,85	2,85
11,80	11,80	11,80	11,80
5,17	5,17	5,17	5,16
9,31	9,31	9,31	9,29

Dati	Trattore	Semirimorchio
Tara	t	14,500
Peso Merce	t	21,500
Peso su ralla	t	30,500
Portata utile	t	36,000
Peso tot.effett	t	45,000
Peso max potenz	t	8,0
Press.pneumat.	bar	8,0
Sup.Impronta	cm <sup>2</sup>	550
Conv. Carico	22,50	3,35
Eccedenze	6,00	0,80

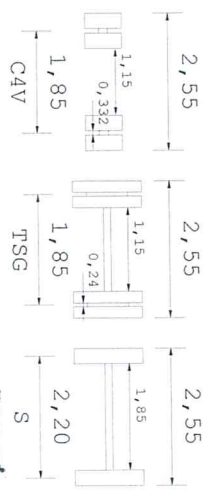
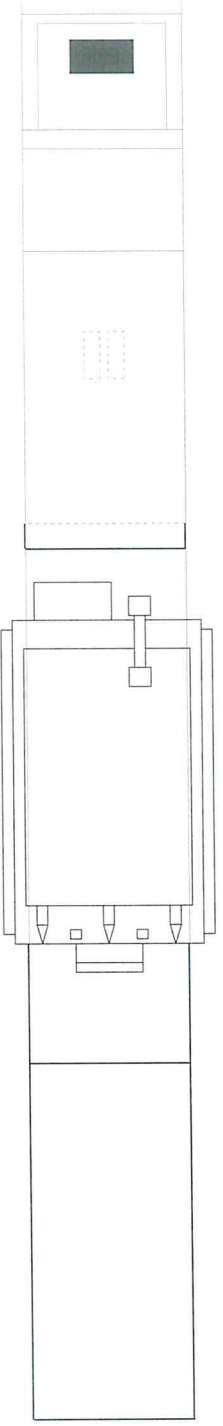

Descrizione carico : 1 TRASFORMATORE



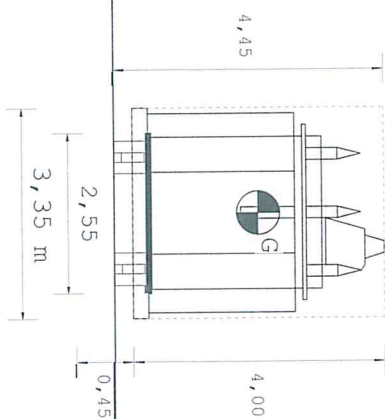
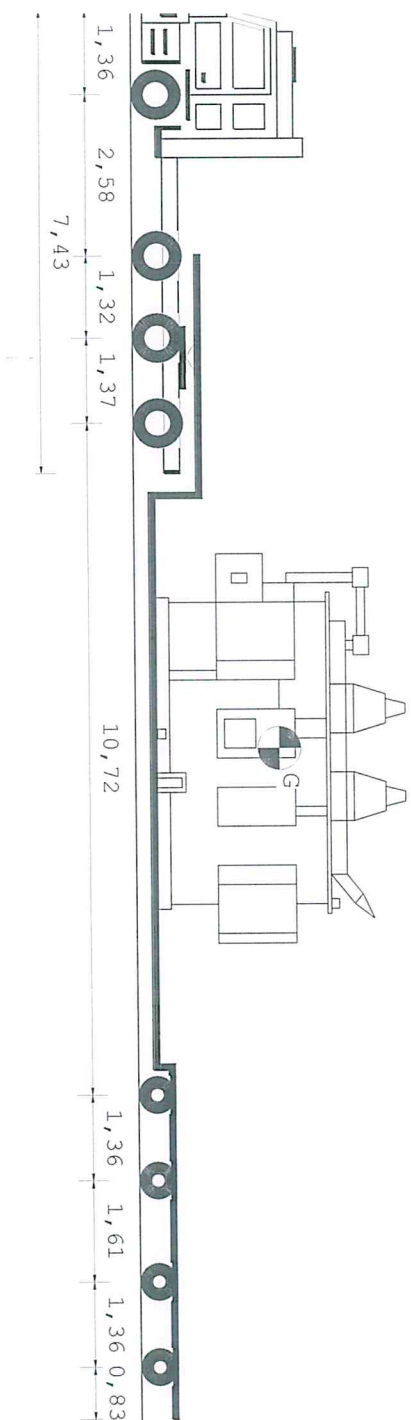

Tipo asse	S	TSG	TSG
Ruote asse	2	4	4
Peso a vuoto [t]	4,75	5,41	5,41
Peso ammesso [t]	9,00	13,00	13,00
Press.spec.terreno [Kg/cm <sup>2</sup> ]	5,00	5,45	5,45
Peso totale asse [t]	6,00	12,00	12,00

C4V	C4V	C4V	C4V
4	4	4	4
2,85	2,85	2,85	2,85
11,80	11,80	11,80	11,80
4,96	4,96	4,96	4,96
8,93	8,93	8,93	8,93

Dati	Trattore	Semirimorchio		
Tara	t 13,000	18,720		
Peso Merce	t	40,000		
Peso su ralla	t 23,000			
Portata utile	t 27,000	63,470		
Peso tot.effett	t 36,000	35,720		
Peso max potenz	t 40,000	82,190		
Press.pneumat.	bar 8,0	8,0		
Sup.Impronta	cm <sup>2</sup> 550	450		
	Lungh. m	Larg. m	Alt. m	Peso t
Conv. Carico	22,50	3,35	4,45	71,720
Eccedenze	6,00	0,80	0,45	27,720

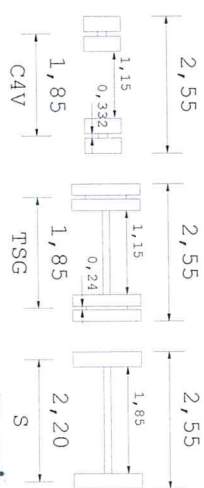
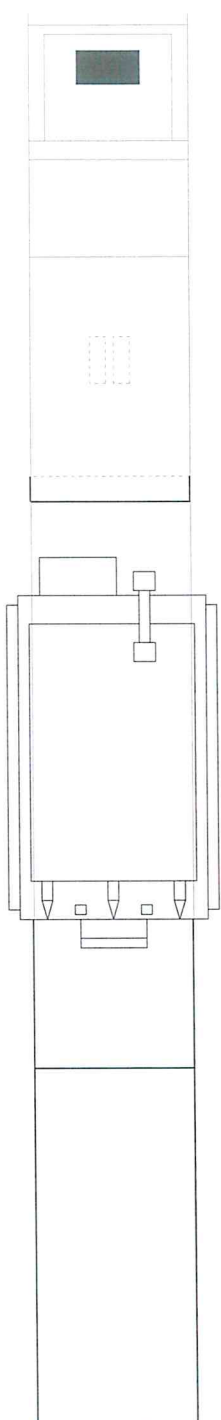

Descrizione carico : 1 TRASFORMATORE

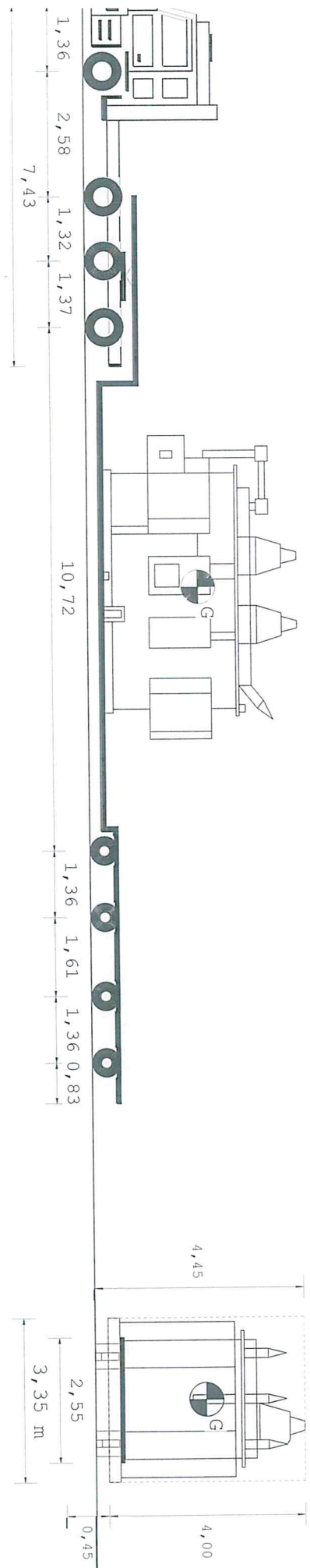

22,50 m

Tipo asse	S	TSG	TSG						
Ruote asse	2	4	4						
Peso a vuoto [t]	4,75	5,41	5,41						
Peso ammesso [t]	9,00	13,00	13,00						
Press.spec.terreno [Kg/cm <sup>2</sup> ]	5,00	5,45	5,45						
Peso totale asse [t]	6,00	12,00	12,00						

C4V	C4V	C4V	C4V	C4V
4	4	4	4	4
2,85	2,85	2,85	2,85	2,85
11,80	11,80	11,80	11,80	11,80
4,96	4,96	4,96	4,96	4,96
8,93	8,93	8,93	8,93	8,93

Dati	Trattore	Semirimorchio		
Tara	13,000	18,720		
Peso Merce		40,000		
Peso su ralla	23,000			
Portata utile	27,000	63,470		
Peso tot.effett	36,000	35,720		
Peso max potenz	40,000	82,190		
Press.pneumat.	bar	8,0		
Sup.Impronta	cm <sup>2</sup>	550		
	Lungh. m	Larg. m	Alt. m	Peso t
Conv. Carico	22,50	3,35	4,45	71,720
Eccedenze	6,00	0,80	0,45	27,720

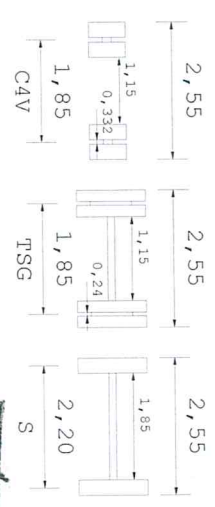
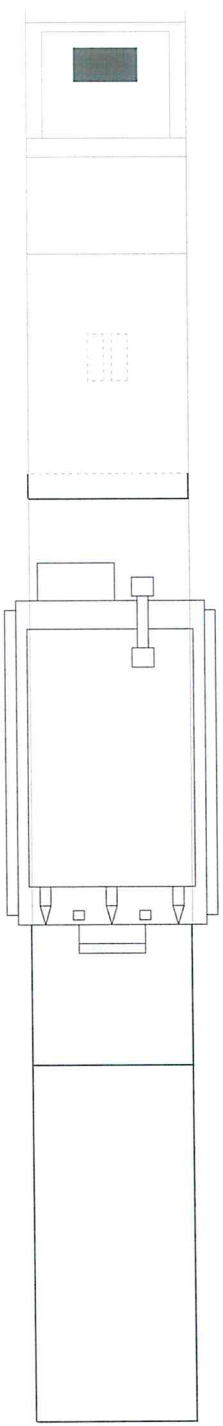

Descrizione carico : 1 TRASFORMATORE

